



Candy Service gestisce una rete capillare di oltre 300 Centri di Assistenza Tecnica autorizzati sul territorio nazionale, di cui cura direttamente la formazione tenendola costantemente aggiornata sulle nuove tecnologie e sui nuovi prodotti.

La preparazione tecnica, unita all'utilizzo esclusivo di sole parti di ricambio originali, garantisce un servizio efficace e di alta qualità. Oltre a competenza ed affidabilità, Candy Service può offrire anche programmi di Estensione di Assistenza, prodotti professionali per la cura e la manutenzione dell'elettrodomestico ed accessori consigliati dalla rete di assistenza autorizzata.

La professionalità di Candy Service garantisce le migliori risposte alle necessità dei propri partner e del consumatore.

Per mettere la propria esperienza a supporto dei partner, Candy Service dispone di interlocutori preparati per sviluppare soluzioni ad hoc e progetti speciali.

Candy Service: Conta su di noi.

### Servizio Clienti

 Tel: 02.400.48.200\*

www.candy.it 

La nostra rete è a tua disposizione per rispondere ad ogni richiesta di assistenza tecnica su grandi e piccoli elettrodomestici, fornirti informazioni sui prodotti, suggerimenti utili su come mantenerli correttamente e darti indicazioni per aderire a programmi di Estensione di Assistenza.

\*Servizio attivo da lunedì a venerdì, dalle ore 8,00 alle ore 18,30 (orario continuato) e il sabato, dalle ore 8,00 alle ore 13,00. Il costo della chiamata è pari a quello di una chiamata nazionale su rete fissa, secondo il piano tariffario previsto dal proprio operatore.

CANDY HOOVER GROUP S.r.l.  
Via privata Eden Fumagalli - 20861 Brugherio - MB - Italia  
candy.it



COLLEZIONE 2019

CANDY ELETTRODOMESTICI DA INCASSO

# CANDY

## ELETTRODOMESTICI DA INCASSO

COLLEZIONE 2019



www.candy.it

#### La qualità come processo produttivo



Il sistema qualità: le unità produttive, la struttura organizzativa ed i processi della Società Candy Elettrodomestici sono certificati ISO 9001. Una ulteriore garanzia della capacità di soddisfare le esigenze del consumatore.

#### La qualità a Norma Europea



I marchi IMQ e CE attestano la conformità di tutti gli apparecchi alla normativa europea in fatto di sicurezza.

#### La qualità garantita



I prodotti Candy sono garantiti fino a 24 mesi decorrenti dalla data di consegna del bene, risultante e certificata da un documento fiscalmente valido.

Le condizioni di garanzia sono rispettose dei diritti riconosciuti al consumatore dal Decr. Lgs. 206 del 6 settembre 2005.

Catalogo realizzato in conformità al protocollo CECED.



Candy Elettrodomestici, nella costante ricerca di miglioramento della propria produzione, si riserva di modificare senza preavviso le caratteristiche dei propri elettrodomestici. Pertanto le descrizioni contenute in questo catalogo non sono impegnative.

Nota: i colori dei prodotti che appaiono in questo catalogo possono essere diversi dai colori reali a causa delle limitazioni insite nei processi di stampa.



# ELETTRODOMESTICI DA INCASSO

*COLLEZIONE 2019*

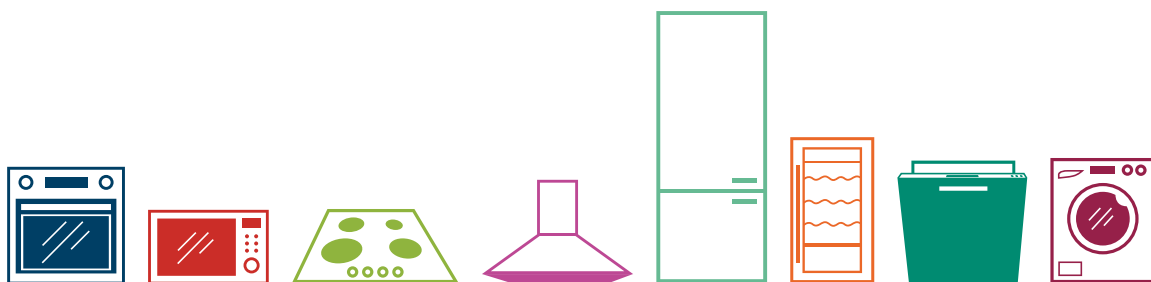

## IDEE INTELLIGENTI PER LA TUA VITA IN CASA

Candy offre lo stile di vita italiano in chiave smart per soluzioni semplici ed efficienti. Porta a casa tua prodotti **italiani, intelligenti e incentrati** sulle tue necessità.

**Smartness** è rendere le cose **possibili**.

Ecco perché Candy porta nelle case degli italiani soluzioni semplici per godersi la vita in casa in stile italiano

### SMART

Essere **smart** è l'**abilità di pensare fuori dagli schemi per creare soluzioni intelligenti** che si adattano alla vita di tutti i giorni delle persone.

L'intelligenza di Candy si basa su una vasta esperienza nella creazione di prodotti **facili da usare** che semplificano la vita di tutti i giorni.



### CONSUMATORE AL CENTRO

Per Candy, **essere vicini** significa entrare in empatia con i consumatori. Questo tipo di **vicinanza permette di portare i bisogni delle persone** nel cuore dello sviluppo del prodotto e nel supporto al cliente.

### STILE ITALIANO

L'**italianità** non è solo estetica e design e neanche solo un concetto legato all'arte, al cibo o alla moda. Per Candy lo stile italiano è un vero e **proprio modo di approcciarsi alla vita e godersela** appieno.



## L'INTERA GAMMA DI ELETTRODOMESTICI CHE COMUNICA CON TE

Oggi, sempre più persone organizza la propria vita attraverso lo smartphone.

Perché non usarlo in casa?

Grazie all'app Simply-Fi, puoi comunicare con i tuoi elettrodomestici, attraverso i tuoi dispositivi mobile e l'App Simply-Fi.

Scarica ora l'App simply-Fi.



Nei prodotti con la tecnologia NFC, l'interazione è possibile solo con dispositivi Android

## FORNI SIMPLY-FI

### TI PIACEREBBE INTERAGIRE CON IL TUO FORNO USANDO SEMPLICEMENTE LA TUA VOCE?

Con l'App Candy Simply-Fi puoi dare comandi vocali al tuo forno. Chiedi di iniziare la cottura o parlare con il tuo forno. Ricevi supporto o suggerimenti in caso di necessità. Inoltre, puoi attivare il forno tramite i digital butler Google Home o Amazon Alexa.



#### TALKING CANDY

### VUOI CHE IL TUO ELETTRODOMESTICO TI TENGA SEMPRE INFORMATO SUL SUO STATO?

Controlla lo stato del forno e assicurati il buon funzionamento degli elettrodomestici ovunque ti trovi. Grazie all'App simply-Fi, puoi ricevere consigli e suggerimenti, essere sempre aggiornato attraverso statistiche e programmare correttamente la pulizia del forno.

#### INFO SYSTEM



### VUOI CONTROLLARE IL TUO FORNO DA REMOTO?

Grazie all'app Simply-Fi Candy, puoi gestire e controllare il tuo forno, ovunque tu sia. Inizia e interrompi la cottura da remoto o attiva la funzione di preriscaldamento anche se non sei a casa. Controlla lo stato del tuo forno e rimani sempre aggiornato sul tempo di cottura rimanente.

#### CONTROLLO DA REMOTO

### VORRESTI SCEGLIERE TRA UN'AMPIA VARIETA' DI RICETTE?

Con i nuovi forni connessi, hai a disposizione un ampio assortimento di ricette. Candy ti offre piatti e sapori diversi per soddisfare ogni tipo di necessità.

#### PIU' DI 200 RICETTE

## PIANI A INDUZIONE SIMPLY-FI



### E SE DIMENTICHI LA PENTOLA SUL PIANO?

L'App ti comunica in tempo reale quando il piano è pronto per la cottura, la potenza e il tempo di cottura rimanente.

#### IN TEMPO REALE

### VUOI CONTROLLARE IL TUO PIANO DA REMOTO?

Puoi controllare lo stato del tuo piano a induzione in ogni momento, ovunque tu sia, tramite l'App e ti segnala anche eventuali problemi elettrici.

#### INFO SYSTEM

### TI PIACEREBBE CONTROLLARE IL TUO PIANO COTTURA DA REMOTO?

Puoi tenere al caldo, sciogliere, cuocere a fuoco lento, far bollire o friggere i piatti semplicemente selezionando l'impostazione dedicata direttamente sull'app Simply-Fi: il piano cottura regolerà automaticamente i parametri adatti per ottenere risultati di cottura perfetti.

#### DIRECT COOK



## CAPPE SIMPLY-FI

### VUOI UNA CAPPA CHE TI TENGA SEMPRE INFORMATO SUL SUO STATO?

L'App Candy Simply-Fi ti segnala lo stato e il corretto funzionamento dell'elettrodomestico, ovunque tu sia.

#### INFO SYSTEM

### VUOI RINFRESCARE L'ARIA QUANDO NON SEI A CASA?

Questa funzione ti permette di attivare la cappa da remoto. Grazie ai suoi sensori, la cappa si spegne automaticamente quando l'aria della cucina è pulita.

#### PURIFICAZIONE AUTOMATICA

### C'È DEL FUMO IN CUCINA?

L'app ti avvisa se c'è un cambio della qualità dell'aria (come ad esempio per la presenza di fumi sospetti).

#### CONTROLLO DELL'ARIA

### DESIDERI UN BICCHIERE D'ACQUA NEL MEZZO DELLA NOTTE?

Puoi raggiungere facilmente il frigorifero accendendo da remoto la luce della cappa.

#### LUCE GUIDA

## FRIGORIFERI SIMPLY-FI

### LA BOTTIGLIA È PRONTA DA METTERE IN TAVOLA?

È possibile impostare il momento esatto per raffreddare le bevande tramite l'App. Sarai avvisato quando la bottiglia raggiungerà la temperatura ideale per essere servita.

#### ASSISTENTE SMART DRINK

### VUOI EVITARE CHE IL TUO CIBO SCADA?

Puoi controllare la scadenza del cibo nel frigorifero e garantirne una migliore conservazione.

#### ASSISTENTE DI INVENTARIO

### VUOI AUMENTARE LA TEMPERATURA DEL FRIGORIFERO MENTRE SEI FUORI CASA?

L'app ti permette di aumentare da remoto la potenza di raffreddamento, attivando il super boost del frigorifero o del congelatore. Dopo aver riempito il frigorifero si reimposta automaticamente la temperatura precedente.

#### SUPER CONGELAMENTO / SUPER RAFFREDDAMENTO

### STAI ANDANDO IN VACANZA E VUOI RISPARMIARE ENERGIA?

Disattiva il frigorifero con la modalità vacanza e riattivalo da remoto tramite l'App, ovunque tu sia.

#### FUNZIONE HOLIDAYS

### DESIDERI ULTERIORI SUGGERIMENTI?

Consulta una serie completa di suggerimenti e consigli speciali per migliorare la gestione delle tue scorte alimentari.

#### SUGGERIMENTI & CONSIGLI



## LAVASTOVIGLIE SIMPLY-FI

### VUOI GESTIRE E CONTROLLARE LA TUA LAVASTOVIGLIE DA REMOTO?

Grazie all'App Candy Simply-Fi, puoi gestire e controllare la tua lavastoviglie ovunque tu sia. Inizia o ferma il ciclo di lavaggio da remoto anche se non sei a casa. Controlla lo stato e rimani sempre aggiornato sulla fine del ciclo.

#### CONTROLLO DA REMOTO

### TI PIACEREBBE INTERAGIRE CON LA TUA LAVASTOVIGLIE, SOLO USANDO LA TUA VOCE?

Puoi dare comandi vocali grazie all'App Candy Simply-Fi. Chiedi di iniziare il lavaggio. Ottieni suggerimenti o supporto in caso di necessità. Inoltre potrai gestire la tua lavastoviglie tramite i digital butlers Google Home o Amazon Alexa.

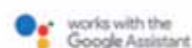

#### TALKING CANDY

### VORRESTI INIZIARE IL CICLO PERFETTO PER TE NEL MODO PIU' SEMPLICE E INTELLIGENTE POSSIBILE?

E' sufficiente selezionare il tipo di stoviglie che devi lavare, il grado di sporco e il carico. Candy Simply-Fi ti suggerirà il ciclo di lavaggio più appropriato per ottenere il miglior risultato.

#### LAVAGGIO GUIDATO

### HAI BISOGNO DI ULTERIORI SUGGERIMENTI?

Consulta una serie completa di suggerimenti e speciali consigli per ottenere il meglio dalla tua lavastoviglie.

#### SUGGERIMENTI & CONSIGLI

### VUOI ALLUNGARE LA VITA DELLA TUA LAVASTOVIGLIE?

Puoi allungare la vita alla tua lavastoviglie grazie al sistema di controllo che ne monitora le condizioni.

#### SMART CHECK-UP

## LAVABIANCHERIA SIMPLY-FI

### NON PUOI SVUOTARE SUBITO LA LAVATRICE?

Non è più necessario correre a casa per togliere il bucato dalla lavatrice. Al termine del lavaggio l'App propone infatti la possibilità di attivare brevi cicli di centrifuga leggera, per mantenerlo fresco e profumato in caso non si possa stendere immediatamente.

#### BUCATO SEMPRE FRESCO

### VUOI MAGGIORE FLESSIBILITÀ NELLA GESTIONE DEI TEMPI DI LAVAGGIO?

Puoi avviare e modificare i programmi di lavaggio in qualsiasi momento. Non è più necessario essere a casa per avere il controllo del bucato. L'App ti tiene costantemente aggiornato sul tempo residuo di lavaggio.

#### PARTENZA RITARDATA E TEMPO RIMANENTE

### VUOI SCEGLIERE I TUOI PROGRAMMI DI LAVAGGIO PERSONALIZZATI?

L'app ti assiste nella scelta del programma di lavaggio che si adatta meglio ai tuoi bisogni (temperatura, durata del ciclo, livello di sporco, giri centrifuga, extra risciacquo, ...). Inoltre, la funzione Partenza Rapida permette di accedere direttamente agli ultimi programmi utilizzati.

#### MENU À LA CARTE

### VUOI ALLUNGARE LA VITA ALLA TUA LAVATRICE?

Questa funzione consente di avere sempre sotto controllo lo stato dell'elettrodomestico e ricevere consigli pratici per risolvere autonomamente eventuali problemi.

#### SMART CHECK-UP





## ASCIUGABIANCHERIA SIMPLY-FI

### VUOI ALLUNGARE LA VITA ALLA TUA ASCIUGABIANCHERIA?

Questa funzione consente di avere sempre sotto controllo lo stato dell'elettrodomestico e ricevere consigli pratici per risolvere autonomamente eventuali problemi.

#### SMART CHECK-UP

### VUOI AVERE MAGGIORI INFORMAZIONI E CONSIGLI?

Tanti consigli e informazioni sono disponibili nei video e tutorial all'interno dell'App Simply-Fi.

#### SMART VIDEO



# INDICE

COLLEZIONI	15
 FORNI	24
 MICROONDE E COMPATTI	66
 PIANI COTTURA	76
 CAPPE	112
 FRIGORIFERI	124
 CANTINETTE	142
 LAVASTOVIGLIE	148
 LAVABIANCHERIA	168
SCHEDE TECNICHE	180

ELITE



COLLEZIONI

NEW  
TIMELESS



TIMELESS



CLASSIC



ELITE



La **gamma Elite unisce design moderno e caratteristiche uniche**. Ogni prodotto è progettato per completare la cucina con un  **tocco di stile**: linee essenziali, forme curve eleganti e levigate per ottenere la massima semplicità d'uso. Le finiture di pregio e la particolare attenzione ai dettagli sono elementi fondamentali dell'intera gamma di prodotti Elite. Ogni prodotto è stato sviluppato per garantire **prestazioni eccellenti con la massima facilità d'uso**.



simply | **Fi**

**SEMPLIFICA LA TUA GIORNATA SCEGLIENDO L'INTERA GAMMA DI APPARECCHI CONNESSI DISPONIBILI IN QUESTA COLLEZIONE.**

I modelli Wi-Fi possono comunicare con te, ovunque tu sia, e offrirti più funzionalità e contenuti tramite l'app.

NEW  
TIMELESS



Candy presenta **New Timeless**, la gamma Premium, disegnata per abbinarsi perfettamente alla tua cucina. Design moderno e versatile con materiali di qualità superiore e forme ergonomiche: i tuoi elettrodomestici sono più funzionali, robusti e durevoli. Tutto pensato per rendere la vita più facile e aggiungere **un tocco di qualità distintivo**.



simply | **Fi**

**SEMPLIFICA LA TUA GIORNATA  
SCEGLIENDO L'INTERA GAMMA DI  
APPARECCHI CONNESSI DISPONIBILI  
IN QUESTA COLLEZIONE.**

I modelli Wi-Fi possono comunicare con te, ovunque tu sia, e offrirti più funzionalità e contenuti tramite l'app.

# TIMELESS



Candy si impegna sempre a rendere la cucina un luogo accogliente, dove si coniugano **creatività**, **tecnologia** e **design** per creare emozioni positive. La collezione Timeless offre diverse opzioni per dare il tocco finale allo stile di qualsiasi cucina. L'ampia gamma è disponibile in vari colori.



simply | **Fi**

**SEMPLIFICA LA TUA GIORNATA  
SCEGLIENDO L'INTERA GAMMA DI  
APPARECCHI CONNESSI DISPONIBILI  
IN QUESTA COLLEZIONE.**

I modelli Wi-Fi possono comunicare con te, ovunque tu sia, e offrirti più funzionalità e contenuti tramite l'app.

# CLASSIC



La collezione Classic di Candy raffigura la **bellezza senza tempo**. Un set di elettrodomestici da cucina alla moda che **coniuga la tradizione con uno stile all'avanguardia, linee classiche con caratteristiche innovative**.



Con un design classico reinterpretato in chiave contemporanea, questa collezione crea un complemento esclusivo tra le cucine tradizionali e quelle moderne. **Semplifica la tua giornata con la gamma che unisce stile classico e tecnologie innovative.**

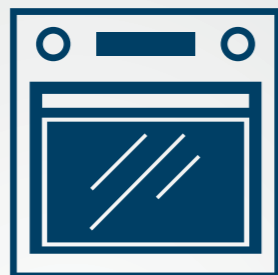

## FORNI

La soluzione perfetta  
*per risultati deliziosi*



### IL PIACERE DI CUCINARE DIVENTA SEMPLICE

La gamma di forni Candy mette al primo posto la **qualità, con il suo design italiano e la scrupolosa attenzione ai dettagli e alle finiture**. L'impegnata vita moderna necessita di **forni facili e veloci da usare**: Candy ha dotato i suoi modelli di un'ampia gamma di funzioni di cottura semplici da utilizzare. Ad esempio il nuovo **Smart Steam**, un forno che ti permette di usare il **vapore** per cucinare i tuoi piatti. Inoltre, Candy ha implementato la gamma con una grande varietà di **forni connessi**. Semplifica la tua giornata con una gamma più versatile e adatta a tutti gli stili di cucina



LA RIVOLUZIONE SI GUARDA.  
E SI TOCCA.

Candy presenta **WATCH&TOUCH**, il forno che cattura la tua attenzione. L'innovativo forno Candy cambia le regole del gioco in cucina. Divertente e connesso, è l'unico forno con **porta Total Control Screen** interamente Touch e telecamera HD integrata. Esclusive video-ricette e tante modalità di cottura. Non smetterai più di guardarlo. E di farlo ammirare ai tuoi amici.

## watch & touch



reddot award 2018  
honourable mention



## WATCHING

VIVI LO SPETTACOLO NELLA TUA CUCINA

### CONTROLLO DAL DISPLAY

Interfaccia intuitiva da 19". Facile da gestire, ti permette di controllare lo stato di cottura in qualsiasi momento attraverso il display posto sulla porta del forno.

### TELECAMERA INTEGRATA

Per la prima volta, potrai seguire l'intero processo di cottura senza aprire la porta del forno, grazie alla telecamera HD integrata. Potrai anche controllare il tempo rimanente e la temperatura, direttamente dal display sulla porta.

### LED VISION

Il forno è dotato di 2 file di luci LED laterali per una visione ottimale a 360°.



## TOUCHING

BASTA UN TOCCO PER PREPARARE IL TUO PIATTO

### CONTROLLO DAL DISPLAY

Seleziona la cottura desiderata e trova la tua ricetta preferita con un solo gesto.

### SOLO UN TASTO

L'unico tasto che troverai è quello di accensione e spegnimento.

### SOFT CLOSE

Chiusura delicata per garantire la massima protezione contro l'usura dell'utilizzo quotidiano.



## CUCINARE

NON POTREBBE ESSERE PIÙ INTUITIVO E STIMOLANTE

### FINO A 4 OPZIONI DI COTTURA



#### VIDEO RICETTE

Guarda i video tutorial direttamente sul display e segui passo dopo passo le istruzioni per la preparazione delle tue ricette. Alla fine del video, il forno sarà settato automaticamente per cucinare la ricetta appena vista.



#### PROGRAMMI PERSONALIZZATI

Sarà possibile creare e salvare il tuo ricettario personale. Potrai impostare dei percorsi di cottura multi-step, sia sulle ricette pre-impostate che su quelle personali che prevedono una combinazione di funzioni di cottura diverse simultaneamente.



#### PROGRAMMI DI COTTURA SUGGERITI

Troverai più di 70 programmi che suggeriscono la migliore combinazione di opzioni per cucinare i tuoi piatti preferiti. Le ricette potranno anche essere impostate in base al numero di porzioni richieste.



#### MODALITÀ MANUALE

Per gli esperti o per coloro che sanno già ciò di cui hanno bisogno, e lo vogliono velocemente.

### RISULTATI SORPRENDENTI

Questo forno è premium in tutte le sue caratteristiche, le prestazioni sono eccezionali grazie alla maxi cavità da 80 litri e alle opzioni multifunzione che garantiscono una cottura uniforme anche su più livelli.

### I VANTAGGI DELLA CONNETTIVITÀ

Controlla e goditi la cottura in tempo reale direttamente dal tuo smartphone grazie alla App Candy simply-Fi. La massima efficienza a tua disposizione.

Con la connettività Wi-Fi potrai visitare una selezione di siti attinenti a news, lifestyle e cucina.



## SEMPLIFICA LA TUA ESPERIENZA IN CUCINA USANDO LA TUA VOCE

Candy migliora la gamma di forni con il lancio della gamma **New Timeless**: la nuova collezione di forni dotata di **funzioni connesse** e **controllo vocale tramite APP** o i digital butlers **Google Home** e **Amazon Alexa**. Le procedure abilitate alla connessione sono veloci e ti lasceranno **più tempo** per fare qualsiasi altra cosa, da qualsiasi altra parte.



### PREPARA DELIZIOSI PIATTI TRAMITE APP

Scegli la ricetta che desideri sulla base delle tue specifiche esigenze. Puoi selezionare ricette diverse e gustose in base a:

- **Tipologie di cibo**
- **Ingredienti**
- **Area geografica**
- **Abitudini alimentari**
- **Stagioni**
- **Ricette semplici e rapide**



Ci sono 3 diversi modi per sceglierli

- Chiedi vocalmente al tuo telefono
- Digita la ricetta desiderata nell'apposito campo
- Seleziona le opzioni che preferisci e crea la tua combinazione personale

Alla fine, avrai la ricetta scelta, le porzioni che hai richiesto (2-4-8 persone), i tempi, la funzione e la temperatura corretti, il tutto corredato da una foto del risultato finale.

Ultimo passo, una volta scelta la ricetta desiderata, il forno **inizierà automaticamente** ad aiutarti a seguire ogni passaggio per ottenere un **risultato di cottura perfetto**.

### CANDY FORNI CONNESSI

**Candy ti offre una vasta gamma di forni connessi**: dal modello più semplice con un'interfaccia utente di base con due manopole, al top della linea, completamente touch. La tecnologia Simply-Fi permette di controllare e preriscaldare da remoto il tuo forno: le procedure di connessione sono più veloci e ti lasciano più tempo per fare ciò che desideri.

Puoi anche scegliere tra una **vasta lista di ricette**: diversi corsi, gusti, tempi e livelli di complessità. Avrai un **assistente virtuale a tua disposizione** per preparare piatti deliziosi per la tua famiglia e i tuoi ospiti e lasciandoti maggior tempo libero a disposizione.

Infine, l'accesso a **nuove e utili funzioni**, ad esempio, il forno ti informerà quando è necessario pulirlo o ti segnalerà se qualcosa non va e ti darà la possibilità di contattare il servizio clienti.



### CONSIGLI UTILI EXTRA

L'app Simply-Fi è dotata di un ampio elenco di ricette e di nuove e utili funzioni:

- **NOTIFICHE PER LA PULIZIA**: un servizio che ti informa quando è il momento giusto per pulire il forno.
- **CONSIGLI & SUGGERIMENTI**: avrai a disposizione un mondo di contenuti extra e consigli speciali per ottenere sempre il meglio dal tuo forno.
- **AIUTO ONLINE**: grazie a questo servizio sarai messo direttamente in



## GAMMA CANDY SMART STEAM

Il nuovo forno **Candy Smart Steam**, con il semplice tocco di un pulsante dedicato, **ti consente di combinare la cottura tradizionale con il vapore** per rendere i tuoi piatti ancora più deliziosi.



### SEMPLIFICA LA TUA GIORNATA CON TOCCO EXTRA DI VAPORE

Questo forno è veramente **semplice da utilizzare** e avrai sempre a portata di mano il ricettario nell'app **Simply-Fi**.

Il Vapore può essere usato per verdure, pesce, carne, dolci e pane. **Aiuta la lievitazione** di pane, pizza, e dolci.

Goditi il meglio del cibo: **più gustoso, digeribile e magro**, grazie alla combinazione tra cottura tradizionale e vapore che permette di ridurre la quantità di grassi e oli aggiuntivi.

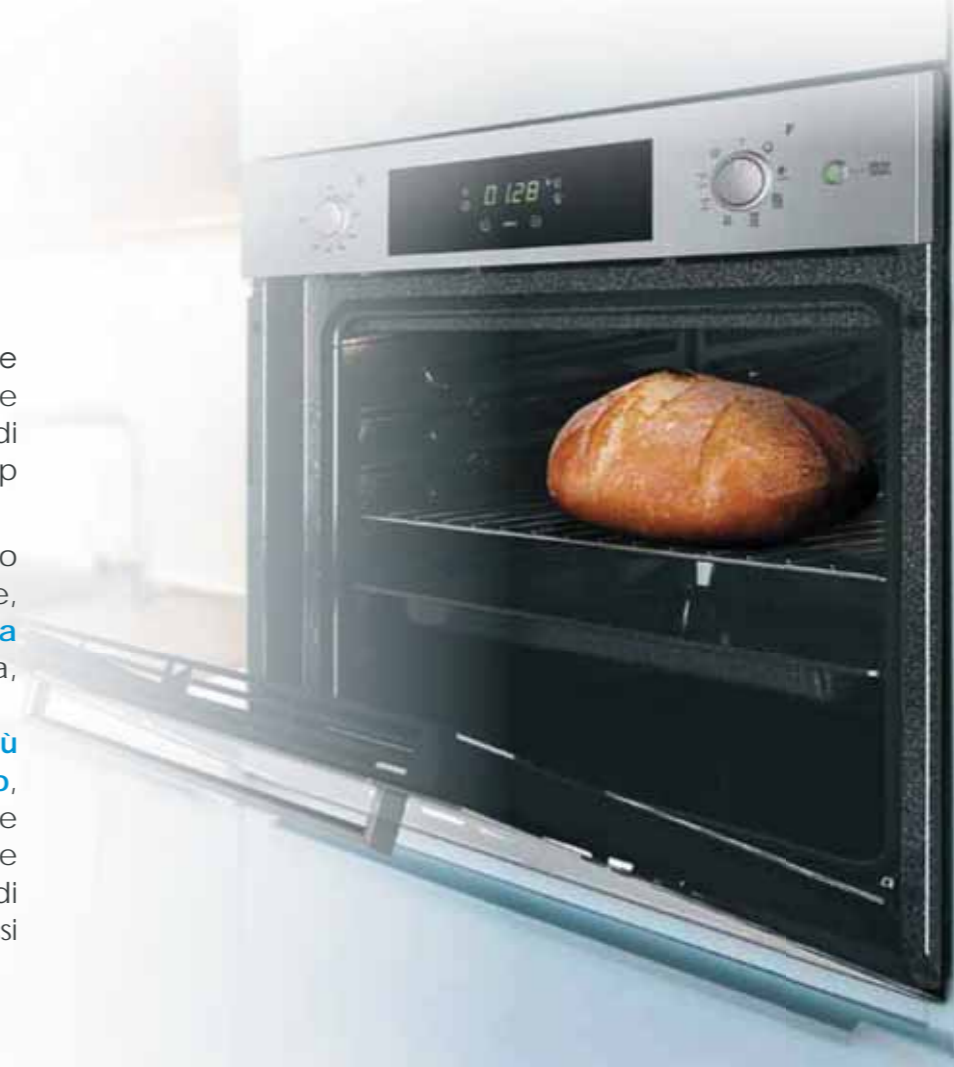

#### PERFETTO PER OGNI PIETANZA

Il **Vapore** può essere usato per verdure, pesce, carne, dolci e pane.



#### IL MEGLIO DEL CIBO

Il cibo è **più digeribile e magro**.



#### PIU' OPZIONI DI COTTURA

**Aiuta la lievitazione** di pane, pizza, e dolci.



## UNICITA' DEI FORNI CANDY



### MAXI CAPACITÀ

Tutti i forni Candy garantiscono una maxi capacità. Da 65 a 70 litri per cavità standard, fino a **80 litri** per la cavità Maxi.



## PULIZIA

Facile ed efficace con risultati garantiti

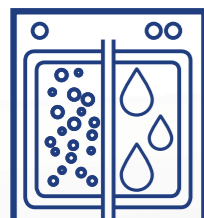

### DOPPIO SISTEMA DI PULIZIA

- **Pirolisi**: ideale per pulire in profondità
- **Aquactiva**: un sistema di pulizia rapido da utilizzare tutti i giorni

Grazie al sistema di pulizia pirolitica, il forno è in grado di **eliminare tutti i depositi di grasso e residui di cottura**, raggiungendo temperature fino a 500°. Terminato il programma di pirolisi, sarà sufficiente passare un panno per avere un forno perfettamente pulito e pronto all'uso. **Garanzia di massima sicurezza**: la porta del forno infatti viene mantenuta fredda durante l'intero processo.

#### PULIZIA PIROLITICA

Attraverso l'**azione del vapore**, il sistema Aquactiva consente di rimuovere con facilità i **residui di grasso nel forno**. Basta versare 300 ml di acqua distillata sul fondo del forno e attivare il programma per 30 minuti a 90°. Una volta che il forno si è raffreddato, passare un panno umido per rimuovere eventuali residui.

#### FUNZIONE AQUACTIVA

Questi pannelli interni, rivestiti di uno **speciale smalto con struttura microporosa**, non lasciano depositare i grassi evaporati ma li trasformano in elementi gassosi facili da rimuovere.

#### PANNELLI CATALITICI

## VANTAGGI

### Tutto sotto controllo

L'intuitiva **funzione Touch Control** fornisce informazioni di **cottura in tempo reale**. Il dispositivo consente di impostare la durata nonché l'ora di inizio e fine cottura.

#### TOUCH CONTROL



Candy ha brevettato un **sistema di illuminazione a LED** che sostituisce la tradizionale lampadina ad incandescenza. Ciò permette di unire **affidabilità e funzionalità** con un **ridotto consumo di energia** (la maggior parte dei nostri forni è in classe A+).

#### LUCI A LED U-SEE

Noi tutti sappiamo quanto sia importante ridurre il consumo energetico. Un gran numero dei nostri forni è in classe A+

#### CLASSE ENERGETICA A+

# A<sup>+</sup>

## SICUREZZA

### Sicurezza garantita in cucina

Il sistema di ventilazione esterna tangenziale **facilita l'uscita dell'aria calda dal forno** e mantiene stabile la temperatura della porta. L'aria fredda entra dalle intercapedini situate in basso e crea una corrente d'aria verso l'alto per mantenere costante l'uscita dell'aria dal forno.

#### VENTILAZIONE TANGENZIALE

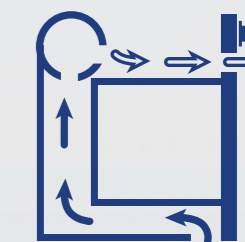

## PRINCIPALI FUNZIONI

Tutte le funzioni necessarie per essere uno chef



Controlla la distribuzione di umidità e temperatura **ottimizzando la cottura** sia dal punto di vista estetico che del gusto. Riduce la perdita di umidità del cibo fino al 50%, aggiungendo morbidezza e aroma ad esso. Una cottura così delicata è indicata soprattutto per la cottura di pane e prodotti di pasticceria.

### SOFT COOK



La funzione "COOK LIGHT" consente di cucinare in modo più sano, riducendo la quantità di grasso o olio necessario. Grazie all'utilizzo della griglia e del ventilatore abbinati ad un ciclo pulsante d'aria, il cibo manterrà **il suo livello naturale di umidità ma sarà anche rosolato in superficie** e cotto in in breve tempo, **conservando il proprio gusto**.

### COOK LIGHT



Con la funzione di cottura tradizionale vengono accese la **resistenza inferiore e la resistenza superiore** del forno. Questo metodo di cottura è ideale per pollo, funghi, biscotti e mele cotte.

### STATICO



Gli elementi riscaldanti superiori e inferiori funzionano con l'ausilio di una ventola interna al forno. Con la cottura ventilata **l'uso della ventola garantisce la distribuzione del calore** sull'intera superficie del cibo ed è particolarmente adatto a pollame, pesce e pane.

### COTTURA VENTILATA

### UNICITÀ



Grazie alla resistenza circolare posteriore e alla ventola interna è possibile diffondere il calore all'interno del forno. L'aria calda viene quindi distribuita omogeneamente tra i ripiani. È ideale per **cuocere contemporaneamente diversi tipi di cibo** (ad esempio carne e pesce, senza mischiare sapori e aromi).

### COTTURA MULTIFUNZIONE



L'utilizzo della sola resistenza inferiore, principalmente nei forni statici, permette di **diffondere il calore partendo dal basso**. La cottura ventilata è particolarmente indicata per cotture delicate, come dolci, bignè, torte, soufflé, biscotti e altri prodotti di pasticceria.

### RESISTENZA INFERIORE



Questa funzione attiva la resistenza del grill. È particolarmente indicata per la cottura di carni di medio e piccolo spessore (salsicce e costine) Utilizzando l'opzione ventilata, l'aria viene aspirata dalla ventola che **la indirizza ai diversi cibi alla temperatura desiderata**, compresa tra 50 °C e 200 °C.

La funzione grill ventilato offre un'ottima **alternativa alla rosticceria** e assicura **risultati straordinari** con pollame, salsicce e carni rosse, anche quando si cuociono grandi quantità di cibo. È inoltre possibile combinare le funzione girarrosto e grill per ottenere alimenti **perfettamente dorati e croccanti**.

### GRILL



Il calore avvolgente di questa caratteristica **crea le stesse condizioni di cottura** di quelle dei **forni a legna** tradizionalmente utilizzati per la cottura della pizza.

### PIZZA

*L'UNICO PRODOTTO 2 IN 1  
CON DIMENSIONI STANDARD*



## **DUO**

Duo è l'unica soluzione 2 in 1, con forno e lavastoviglie, appositamente progettata per chi non ha molto spazio a disposizione in cucina ma non vuole rinunciare alla funzionalità. Con dimensioni standard, consente la **cottura di piatti di misura normale e il lavaggio fino a 6 coperti con efficienza energetica di classe A.**



# watch & touch



## FINO A 4 OPZIONI DI COTTURA



### VIDEO RICETTE

Guarda i video tutorial direttamente sul display e segui passo dopo passo le istruzioni per la preparazione delle tue ricette. Alla fine del video, il forno sarà settato automaticamente per cucinare la ricetta appena vista.



### PROGRAMMI PERSONALIZZATI

Sarà possibile creare e salvare il tuo ricettario personale. Potrai impostare dei percorsi di cottura multi-step, sia sulle ricette pre-impostate che su quelle personali che prevedono una combinazione di funzioni di cottura diverse simultaneamente.



### PROGRAMMI DI COTTURA SUGGERITI

Troverai più di 70 programmi che suggeriscono la migliore combinazione di opzioni per cucinare i tuoi piatti preferiti. Le ricette potranno anche essere impostate in base al numero di porzioni richieste.



### MODALITÀ MANUALE

Per gli esperti o per coloro che sanno già ciò di cui hanno bisogno, e lo vogliono velocemente.



WI-FI



MAXI FORNO



CLASSE ENERGETICA



SOFT CLOSE



COTTURA MULTIFUNZIONE



ILLUMINAZIONE A LED U-SEE



COOK LIGHT

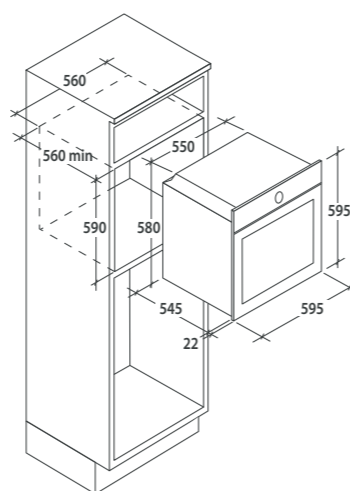

## FORNO ELETTRICO MULTIFUNZIONE WATCH & TOUCH

- Classe energetica A
- Interfaccia intuitiva da 19" integrata nella porta
- Porta Full Touch
- Telecamera HD integrata nella porta
- 10 funzioni e 4 opzioni di cottura
- Capacità 80 litri
- Castelletto e guide telescopiche
- Ventilatore di raffreddamento esterno tangenziale
- 1 griglia, 2 leccarde
- 10 funzioni disponibili
- Connettività WI-FI per navigare in rete sui siti preselezionati
- Illuminazione LED U-SEE
- Soft-Close: chiusura assistita della porta

33701829 WATCH & TOUCH\*  
\* Disponibile fino a esaurimento stock  
Poi disponibile  
33702375 WATCH&TOUCH/E



## FORNO ELETTRICO MULTIFUNZIONE PIROLITICO

- Classe energetica A
- Capacità 80 litri
- Display Precò Touch
- 9 funzioni
- Porta con 4 vetri
- Castelletto con guide telescopiche
- Ventilatore di raffreddamento esterno tangenziale
- Timer con interruzione automatica della cottura e segnale acustico di avviso
- 2 griglie, 2 leccarde
- Sistema di pulizia pirolitica
- Soft-Close: chiusura assistita della porta

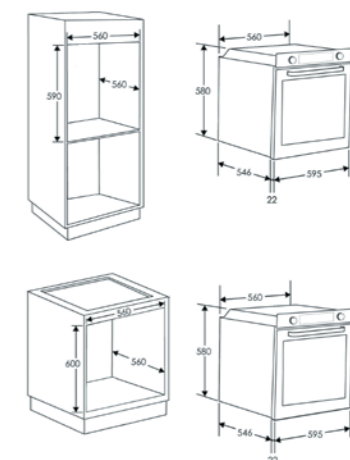

MAXI FORNO



CLASSE ENERGETICA



COTTURA MULTIFUNZIONE



FORNO PIROLITICO



SOFT CLOSE

33701589 FCXE886X\*  
\* Disponibile fino a esaurimento stock



## FORNO ELETTRICO MULTIFUNZIONE PIROLITICO

- Classe energetica A
- Capacità 70 litri
- Display Precò Touch
- 2 manopole PUSH PULL
- 9 funzioni
- Porta in triplo vetro
- Castelletto con guide telescopiche
- Ventilatore di raffreddamento esterno tangenziale
- Timer con interruzione automatica della cottura e segnale acustico di avviso
- 2 griglie, 1 leccarda
- Sistema di pulizia pirolitica
- Sistema di pulizia ACQUACTIVA

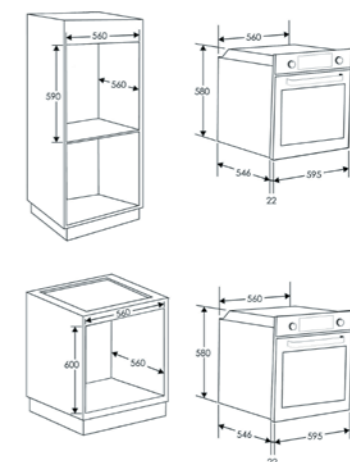

CLASSE ENERGETICA



COTTURA MULTIFUNZIONE



FORNO PIROLITICO



AQUACTIVA



MANOPOLE PUSH PULL

33702081 FCEK826XL/E

## FCXE818XWIFI/E

## ELITE



### FORNO ELETTRICO MULTIFUNZIONE MAXI CAVITÀ

- Classe energetica A
- Capacità 80 litri
- Display FULL TOUCH con controllo elettronico della temperatura
- 9 funzioni
- Castelletto con guide telescopiche
- Ventilatore di raffreddamento esterno tangenziale
- Timer con interruzione automatica della cottura e segnale acustico di avviso
- 2 griglie, 1 leccarda
- Connettività SIMPLY-FI
- Soft-Close: chiusura assistita della porta

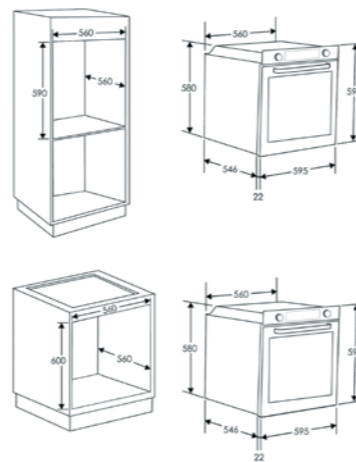

33702315 FCXE818XWIFI/E

## FCE 848 VX WF/E

## ELITE



### FORNO ELETTRICO MULTIFUNZIONE

- Classe energetica A+
- Capacità 65 litri
- Display FULL TOUCH con controllo elettronico della temperatura
- 9 funzioni
- Pannelli Catalitici Autopulenti
- Ventilatore di raffreddamento esterno tangenziale
- Timer con interruzione automatica della cottura e segnale acustico di avviso
- 2 griglie, 1 leccarda
- Connettività SIMPLY-FI
- Illuminazione LED U-SEE
- Soft-Close: chiusura assistita della porta

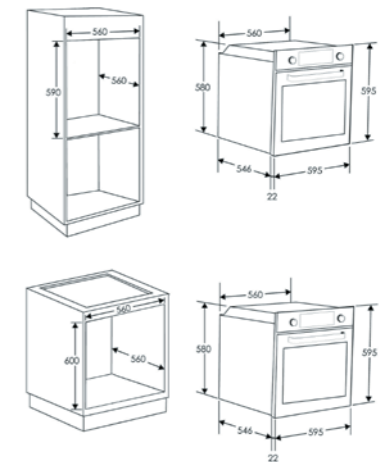

33702162 FCE 848 VX WF/E

## FCXE825VX/E

## ELITE



### FORNO ELETTRICO MULTIFUNZIONE MAXI CAVITÀ

- Classe energetica A
- Capacità 80 litri
- Display Timer Touch
- 8 funzioni
- Castelletto con guide telescopiche
- Ventilatore di raffreddamento esterno tangenziale
- Timer con interruzione automatica della cottura e segnale acustico di avviso
- 1 griglia, 1 leccarda
- Illuminazione LED U-SEE
- Soft-Close: chiusura assistita della porta

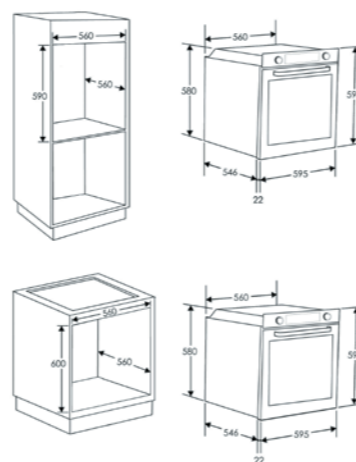

33702341 FCXE825VX/E

## FCE825VX/E

## ELITE



### FORNO ELETTRICO MULTIFUNZIONE

- Classe energetica A+
- Capacità 70 litri
- Display Timer Touch
- 2 manopole PUSH PULL
- 12 funzioni
- Castelletto con guide telescopiche
- Ventilatore di raffreddamento esterno tangenziale
- 1 griglia, 2 leccarde
- Sistema di pulizia AQUACTIVA
- Illuminazione LED U-SEE
- Soft-Close: chiusura assistita della porta

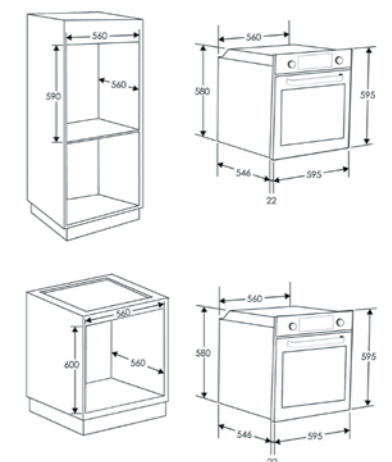

33702119 FCE825VX/E



## FCXE625X/E

## ELITE



### FORNO ELETTRICO VENTILATO MAXI CAVITÀ

- Classe energetica A
- Capacità 80 litri
- Display Timer Touch
- 9 funzioni
- Castelletto con guide telescopiche
- Ventilatore di raffreddamento esterno tangenziale
- Timer con interruzione automatica della cottura e segnale acustico di avviso
- 1 griglia, 2 leccarde
- Soft-Close: chiusura assistita della porta

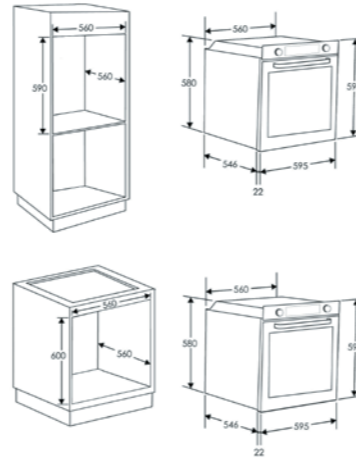

MAXI FORNO



CLASSE ENERGETICA



SOFT CLOSE



PIZZA



SOFT COOK

33702363 FCXE625X/E

## FCE615X/E

## ELITE



### FORNO ELETTRICO VENTILATO

- Classe energetica A+
- Capacità 70 litri
- Display Timer Touch
- 9 funzioni
- Castelletto
- Ventilatore di raffreddamento esterno tangenziale
- Timer con interruzione automatica della cottura e segnale acustico di avviso
- 1 griglia, 2 leccarde
- Soft-Close: chiusura assistita della porta

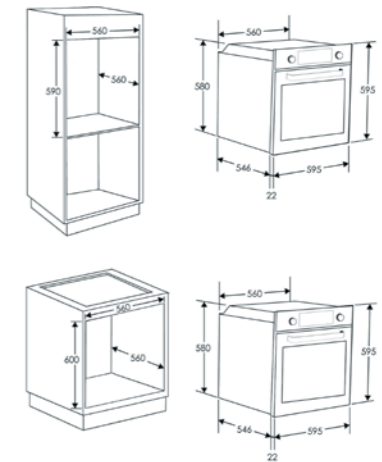

CLASSE ENERGETICA



SOFT CLOSE



PIZZA



SOFT COOK



COOK LIGHT

33702116 FCE615X/E

## FCXE613X/E

## ELITE



### FORNO ELETTRICO VENTILATO MAXI CAVITÀ

- Classe energetica A
- Capacità 80 litri
- 3 manopole
- 9 funzioni
- Castelletto
- Ventilatore di raffreddamento esterno tangenziale
- Timer a 120' con interruzione automatica della cottura e segnale acustico di avviso
- 2 griglie, 2 leccarde
- Soft-Close: chiusura assistita della porta

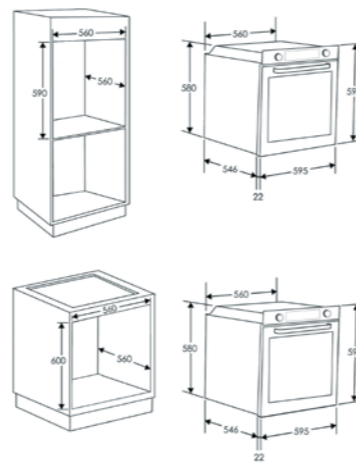

MAXI FORNO



CLASSE ENERGETICA



SOFT CLOSE



PIZZA



SOFT COOK

33702344 FCXE613X/E

## FCE613X/E

## ELITE



### FORNO ELETTRICO VENTILATO

- Classe energetica A+
- Capacità 70 litri
- 3 manopole
- 9 funzioni
- Castelletto
- Ventilatore di raffreddamento esterno tangenziale
- Timer a 120' con interruzione automatica della cottura e segnale acustico di avviso
- 2 griglie, 1 leccarda
- Sistema di pulizia AQUACTIVA
- Soft-Close: chiusura assistita della porta

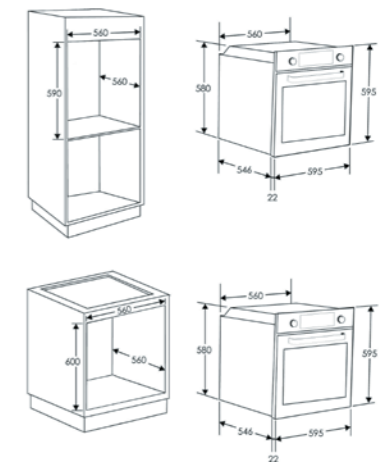

CLASSE ENERGETICA



AQUACTIVA



SOFT CLOSE



PIZZA



SOFT COOK



COOK LIGHT

33702115 FCE613X/E

## FCXM625X/E

## MANIGLIA A GOLA



### FORNO ELETTRICO VENTILATO MAXI CAVITÀ

- Classe energetica A+
- Capacità 80 litri
- Display FULL TOUCH con controllo elettronico della temperatura
- 8 funzioni
- Castelletto con guide telescopiche
- Ventilatore di raffreddamento esterno tangenziale
- Timer con interruzione automatica della cottura e segnale acustico di avviso
- 1 griglia, 2 leccarde
- Soft-Close: chiusura assistita della porta
- Maniglia integrata

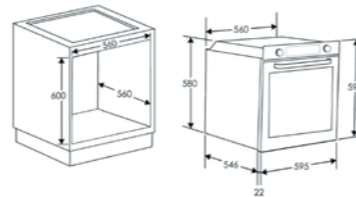
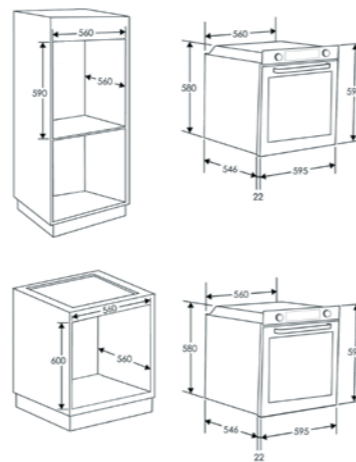

■ 33702316 FCXM625X/E

■ 33702317 FCXM625NX/E

## FCT896X WIFI

## NEW TIMELESS

NEW



### FORNO ELETTRICO MULTIFUNZIONE PIROLITICO

- Classe energetica A
- Capacità 70 litri
- Display Precò Touch Elettronica Zero
- 9 funzioni
- Connettività WiFi
- Controllo vocale tramite App SimplyFi o Digital Butler
- Porta con 4 vetri
- Castelletto con guide telescopiche
- Ventilatore di raffreddamento esterno tangenziale
- Timer con interruzione automatica della cottura e segnale acustico di avviso
- 1 griglia, 1 leccarda
- Sistema di pulizia pirolitica
- Sistema di pulizia ACQUACTIVA



WI-FI



CLASSE ENERGETICA



COTTURA MULTIFUNZIONE



FORNO PIROLITICO



AQUACTIVA

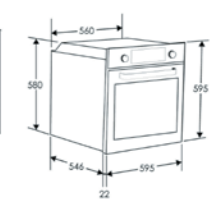
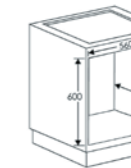
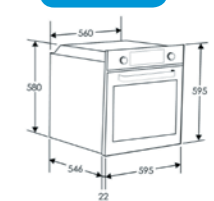

■ 33702980 FCT896X WIFI\*

\* Disponibile da settembre

## FCT886X WIFI

## NEW TIMELESS

NEW



### FORNO ELETTRICO MULTIFUNZIONE PIROLITICO

- Classe energetica A
- Capacità 70 litri
- Display Precò Touch Elettronica Zero
- 9 funzioni
- Connettività WiFi
- Controllo vocale tramite App SimplyFi o Digital Butler
- Porta con 4 vetri
- Castelletto
- Ventilatore di raffreddamento esterno tangenziale
- Timer con interruzione automatica della cottura e segnale acustico di avviso
- 1 griglia, 1 leccarda
- Sistema di pulizia pirolitica
- Sistema di pulizia ACQUACTIVA



WI-FI

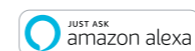

CLASSE ENERGETICA



COTTURA MULTIFUNZIONE



FORNO PIROLITICO



AQUACTIVA

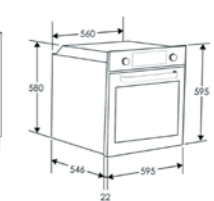
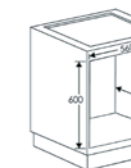
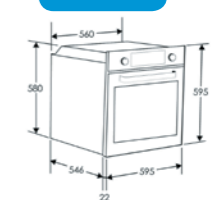
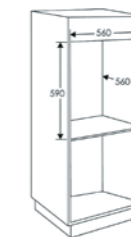

■ 33702974 FCT886X WIFI\*

\* Disponibile da settembre

## FCT686X WIFI



### FORNO ELETTRICO VENTILATO PIROLITICO

- Classe energetica A
- Capacità 70 litri
- Display Precò Touch Elettronica Zero
- 9 funzioni
- Connettività WiFi
- Controllo vocale tramite App SimplyFi o Digital Butler
- Porta con 4 vetri
- Castelletto
- Ventilatore di raffreddamento esterno tangenziale
- Timer con interruzione automatica della cottura e segnale acustico di avviso
- 1 griglia, 1 leccarda
- Sistema di pulizia pirolitica
- Sistema di pulizia ACQUACTIVA



WI-FI



CLASSE ENERGETICA



FORNO PIROLITICO



AQUACTIVA

## NEW TIMELESS

NEW

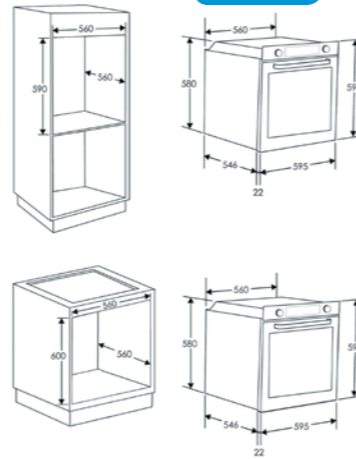

33702970 FCT686X WIFI\*

\* Disponibile da settembre

## FCP815X E0/E



### FORNO ELETTRICO MULTIFUNZIONE

- Classe energetica A+
- Capacità 70 litri
- Display Timer Touch Elettronica Zero
- 8+2 funzioni WiFi
- Connettività WiFi
- Controllo vocale tramite App SimplyFi o Digital Butler
- Castelletto
- Ventilatore di raffreddamento esterno tangenziale
- Timer con interruzione automatica della cottura e segnale acustico di avviso
- 2 griglie, 1 leccarda
- Sistema di pulizia AQUACTIVA



WI-FI



CLASSE ENERGETICA



COTTURA MULTIFUNZIONE



AQUACTIVA



SOFT CLOSE



PIZZA



COOK LIGHT

## NEW TIMELESS

NEW

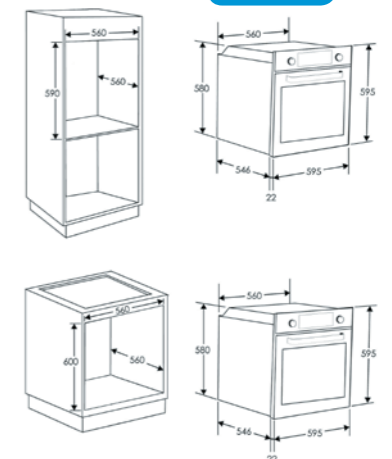

33702277 FCP815X E0/E

## FCXP825X E0/E



### FORNO ELETTRICO MULTIFUNZIONE PIROLITICO

- Classe energetica A
- Capacità 80 litri
- Display Timer Touch Elettronica Zero
- 8+2 funzioni WiFi
- Connettività WiFi
- Controllo vocale tramite App SimplyFi o Digital Butler
- Castelletto con guide telescopiche
- Ventilatore di raffreddamento esterno tangenziale
- Timer con interruzione automatica della cottura e segnale acustico di avviso
- 1 griglia, 2 leccarde
- Soft-Close: chiusura assistita della porta



WI-FI



MAXI FORNO



CLASSE ENERGETICA



COTTURA MULTIFUNZIONE



SOFT CLOSE



PIZZA

## NEW TIMELESS

NEW

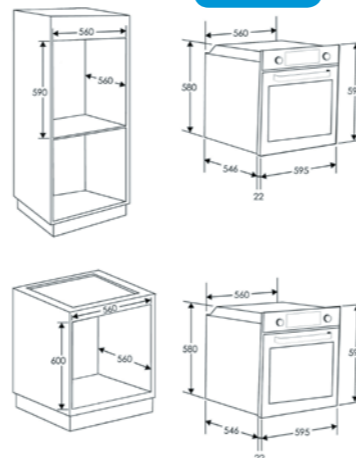

33702378 FCXP825X E0/E

## FCP602X E0/E



### FORNO ELETTRICO VENTILATO

- Classe energetica A+
- Capacità 70 litri
- 2 Manopole Elettronica Zero
- 8+2 funzioni WiFi
- Connettività WiFi
- Controllo vocale tramite App SimplyFi o Digital Butler
- Castelletto
- Ventilatore di raffreddamento esterno tangenziale
- Timer con interruzione automatica della cottura e segnale acustico di avviso
- 1 griglia, 1 leccarda



WI-FI



CLASSE ENERGETICA



PIZZA



COOK LIGHT

## NEW TIMELESS

NEW

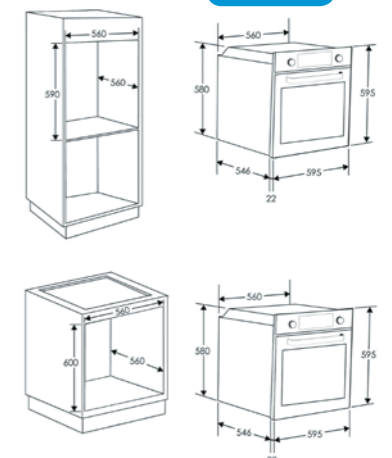

33702278 FCP602X E0/E

FCDP818VX/E

TIMELESS



**FORNO ELETTRICO  
MULTIFUNZIONE DOPPIA  
CAVITÀ**

- Classe energetica A
- Doppia termoventilazione a temperature indipendenti
- Capacità 75 litri
- Display FULL TOUCH con controllo elettronico della temperatura
- 14 funzioni totali (8 a cavità totale + 3 sola cavità superiore + 3 sola cavità inferiore)
- Ventilatore di raffreddamento esterno tangenziale
- Timer con interruzione automatica della cottura e segnale acustico di avviso
- 2 griglie, 1 leccarda
- Illuminazione LED U-SEE



MAXI FORNO



DOPPIA CAVITÀ  
MULTIFUNZIONE



CLASSE  
ENERGETICA



COTTURA  
MULTIFUNZIONE



ILLUMINAZIONE  
A LED U-SEE

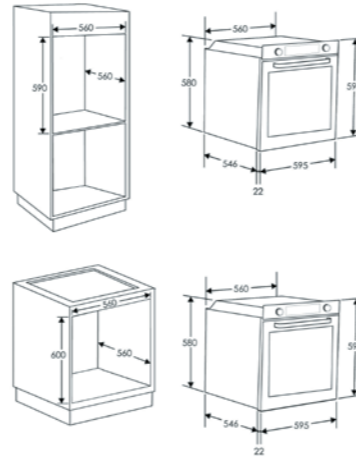

33702331 FCDP818VX/E

FCTS886X WIFI

NEW TIMELESS



**FORNO ELETTRICO  
MULTIFUNZIONE SMART STEAM**

- Classe energetica A
- Capacità 70 litri
- Display Precò Touch Elettronica Zero
- 9 funzioni + 1 funzione vapore
- Connettività WiFi
- Controllo vocale tramite App SimplyFi o Digital Butler
- Castelletto
- Ventilatore di raffreddamento esterno tangenziale
- Timer con interruzione automatica della cottura e segnale acustico di avviso
- 2 griglie, 1 leccarda
- Sistema di pulizia pirolitica
- Sistema di pulizia AQUACTIVA



WI-FI



VAPORE



JUST ASK  
amazon alexa



works with the  
Google Assistant



CLASSE  
ENERGETICA



COTTURA  
MULTIFUNZIONE



FORNO  
PIROLITICO



AQUACTIVA

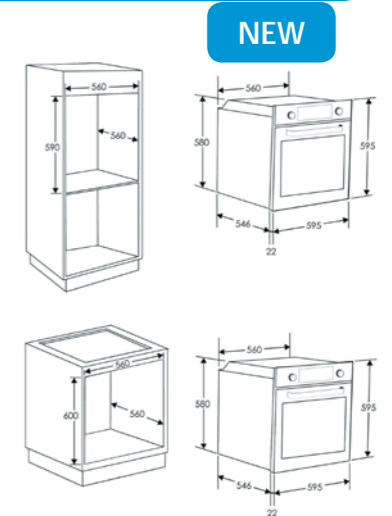

33703007 FCTS886X WIFI\*

\* Disponibile da ottobre

FCXP825X/E

TIMELESS



**FORNO ELETTRICO  
MULTIFUNZIONE MAXI CAVITÀ**

- Classe energetica A
- Capacità 80 litri
- Display Timer Touch
- 8 funzioni
- Castelletto con guide telescopiche
- Ventilatore di raffreddamento esterno tangenziale
- Timer con interruzione automatica della cottura e segnale acustico di avviso
- 1 griglia, 2 leccarde
- Soft-Close: chiusura assistita della porta



MAXI FORNO



CLASSE  
ENERGETICA



COTTURA  
MULTIFUNZIONE

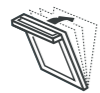

SOFT CLOSE



PIZZA

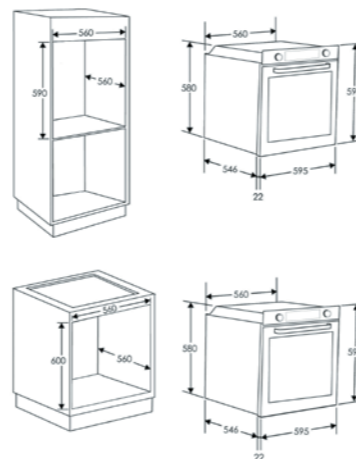

33702362 FCXP825X/E

FCTS815XL WIFI

NEW TIMELESS



**FORNO ELETTRICO  
MULTIFUNZIONE SMART STEAM**

- Classe energetica A
- Capacità 70 litri
- Display Timer Touch Elettronica Zero
- 8 funzioni + 3 funzioni vapore
- Connettività WiFi
- Controllo vocale tramite App SimplyFi o Digital Butler
- Castelletto con guide telescopiche
- Ventilatore di raffreddamento esterno tangenziale
- Timer con interruzione automatica della cottura e segnale acustico di avviso
- 1 griglia, 1 leccarda
- Sistema di pulizia AQUACTIVA



WI-FI



VAPORE



JUST ASK  
amazon alexa



works with the  
Google Assistant



CLASSE  
ENERGETICA



COTTURA  
MULTIFUNZIONE



AQUACTIVA



PIZZA

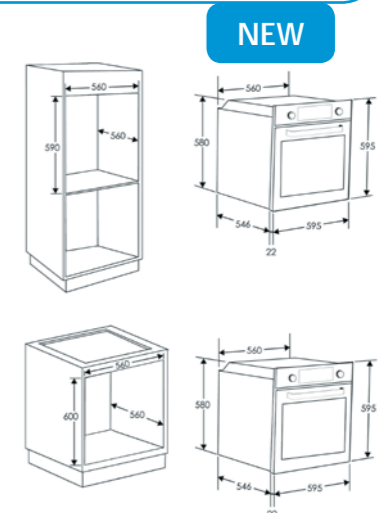

33703013 FCTS815XL WIFI\*

\* Disponibile da ottobre

## FCPKS816X/E

## TIMELESS



### FORNO ELETTRICO MULTIFUNZIONE SMART STEAM

- Classe energetica A
- Capacità 70 litri
- Display Precò Touch
- 9 funzioni + 1 funzione vapore
- Porta in triplo vetro
- Castelletto
- Ventilatore di raffreddamento esterno tangenziale
- Timer con interruzione automatica della cottura e segnale acustico di avviso
- 2 griglie, 1 leccarda
- Sistema di pulizia pirolitica
- Sistema di pulizia ACQUACTIVA

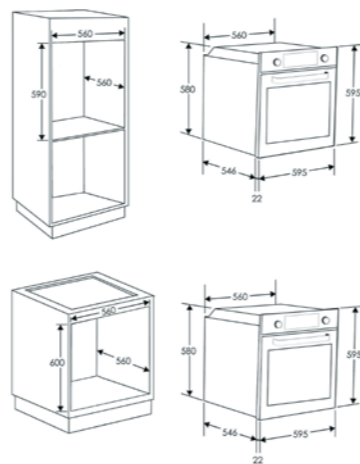

VAPORE



CLASSE  
ENERGETICA



COTTURA  
MULTIFUNZIONE



FORNO  
PIROLITICO



AQUACTIVA

33702273 FCPKS816X/E

## FCPS615X

## TIMELESS



### FORNO ELETTRICO VENTILATO SMART STEAM

- Classe energetica A
- Capacità 70 litri
- Display Timer Touch
- 8 funzioni + 2 funzioni vapore
- Castelletto
- Ventilatore di raffreddamento esterno tangenziale
- Timer con interruzione automatica della cottura e segnale acustico di avviso
- 1 griglia, 1 leccarda
- Sistema di pulizia AQUACTIVA

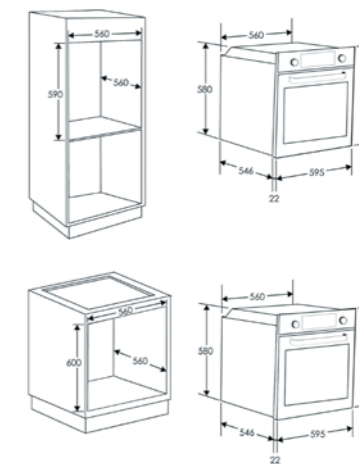

VAPORE



CLASSE  
ENERGETICA



AQUACTIVA



PIZZA

33701955 FCPS615X\*

\* Da settembre cambia codice in  
33703004 FCPS615X/1/E

## FCPS815XL

## TIMELESS



### FORNO ELETTRICO MULTIFUNZIONE SMART STEAM

- Classe energetica A
- Capacità 70 litri
- Display Timer Touch
- 2 manopole PUSH PULL
- 8 funzioni + 3 funzioni vapore
- Castelletto con guide telescopiche
- Ventilatore di raffreddamento esterno tangenziale
- Timer con interruzione automatica della cottura e segnale acustico di avviso
- 1 griglia, 1 leccarda
- Sistema di pulizia AQUACTIVA

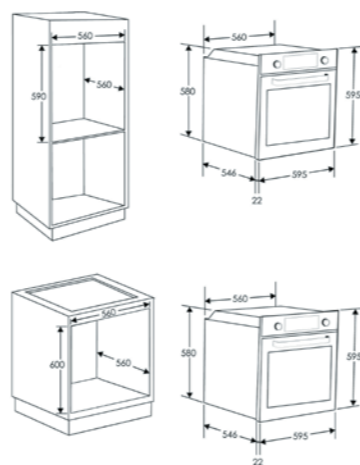

VAPORE



CLASSE  
ENERGETICA



COTTURA  
MULTIFUNZIONE



AQUACTIVA



MANOPOLE  
PUSH PULL



PIZZA

33701953 FCPS815XL\*

\* Da settembre cambia codice in  
33703000 FCPS815XL/1/E

## FCPK626XL/E

## TIMELESS



### FORNO ELETTRICO VENTILATO PIROLITICO

- Classe energetica A
- Capacità 70 litri
- Display Precò Touch
- 2 manopole PUSH PULL
- 9 funzioni
- Porta in triplo vetro
- Castelletto con guide telescopiche
- Ventilatore di raffreddamento esterno tangenziale
- Timer con interruzione automatica della cottura e segnale acustico di avviso
- 1 griglia, 1 leccarda
- Sistema di pulizia pirolitica
- Sistema di pulizia ACQUACTIVA
- Super grill

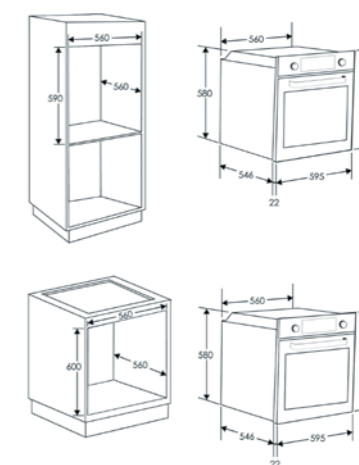

CLASSE  
ENERGETICA



FORNO  
PIROLITICO



AQUACTIVA



MANOPOLE  
PUSH PULL

33702080 FCPK626XL/E

## FCPK606X/E

## TIMELESS



### FORNO ELETTRICO VENTILATO

- Classe energetica A
- Capacità 65 litri
- Display Precò Touch
- 9 funzioni
- Porta in triplo vetro
- Ventilatore di raffreddamento esterno tangenziale
- Timer con interruzione automatica della cottura e segnale acustico di avviso
- 1 griglia, 1 leccarda
- Sistema di pulizia pirolitica
- Sistema di pulizia ACQUACTIVA
- Super grill

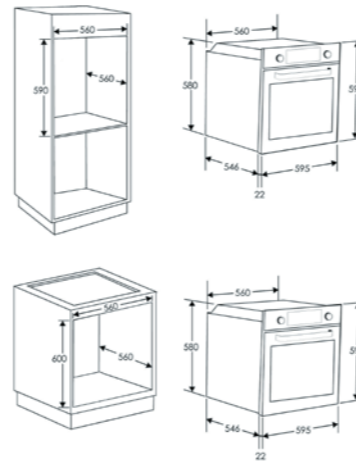

33702079 FCPK606X/E

## FCXP613X/E

## TIMELESS



### FORNO ELETTRICO VENTILATO MAXI CAVITÀ

- Classe energetica A
- Capacità 80 litri
- 3 manopole
- 8 funzioni
- Castelletto
- Ventilatore di raffreddamento esterno tangenziale
- Timer a 120' con interruzione automatica della cottura e segnale acustico di avviso
- 2 griglie, 2 leccarde

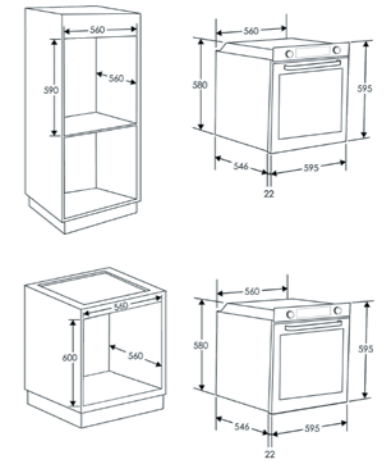

33702343 FCXP613X/E

## FCXP615X/E

## TIMELESS



### FORNO ELETTRICO VENTILATO MAXI CAVITÀ

- Classe energetica A
- Capacità 80 litri
- Display Timer Touch
- 8 funzioni
- Castelletto
- Ventilatore di raffreddamento esterno tangenziale
- Timer con interruzione automatica della cottura e segnale acustico di avviso
- 2 griglie, 2 leccarde
- Soft-Close: chiusura assistita della porta

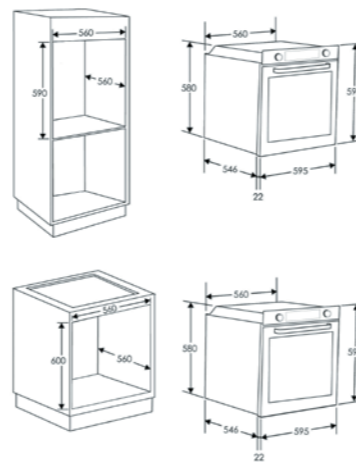

33702353 FCXP615X/E

## FCP605XL/E

## TIMELESS



### FORNO ELETTRICO VENTILATO

- Classe energetica A+
- Capacità 65 litri
- Display Timer Touch
- 2 manopole PUSH PULL
- 8 funzioni
- Ventilatore di raffreddamento esterno tangenziale
- Timer con interruzione automatica della cottura e segnale acustico di avviso
- 2 griglie, 1 leccarda
- Sistema di pulizia AQUACTIVA

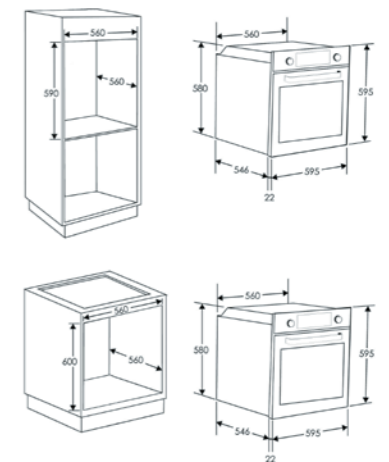

33702084 FCP605XL/E

## FCP625NXL/E

## TIMELESS



### FORNO ELETTRICO VENTILATO

- Classe energetica A+
- Capacità 70 litri
- Display Timer Touch
- 2 manopole PUSH PULL
- 8 funzioni
- Castelletto con guide telescopiche
- Ventilatore di raffreddamento esterno tangenziale
- Timer con interruzione automatica della cottura e segnale acustico di avviso
- 1 griglia, 2 leccarde
- Sistema di pulizia AQUACTIVA

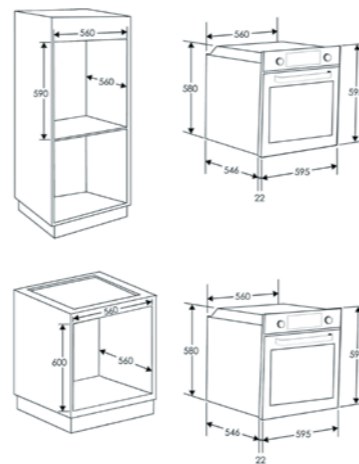

■ 33702106 FCP625NXL/E  
□ 33702107 FCP625WXL/E

## FCP602X/E

## TIMELESS



### FORNO ELETTRICO VENTILATO

- Classe energetica A+
- Capacità 65 litri
- 3 manopole
- 8 funzioni
- Ventilatore di raffreddamento esterno tangenziale
- Timer a 60' con interruzione automatica della cottura e segnale acustico di avviso
- 2 griglie, 1 leccarda

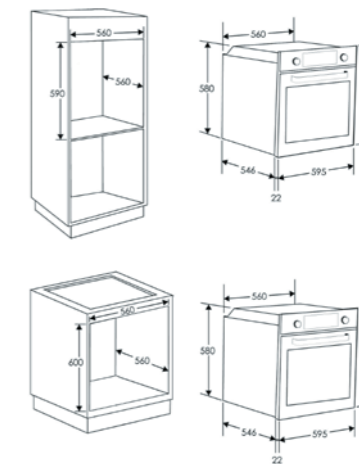

■ 33702096 FCP602X/E  
■ 33702158 FCP602N/E

## FCP605X/E

## TIMELESS



### FORNO ELETTRICO VENTILATO

- Classe energetica A+
- Capacità 65 litri
- Display Timer Touch
- 8 funzioni
- Ventilatore di raffreddamento esterno tangenziale
- Timer con interruzione automatica della cottura e segnale acustico di avviso
- 2 griglie, 1 leccarda

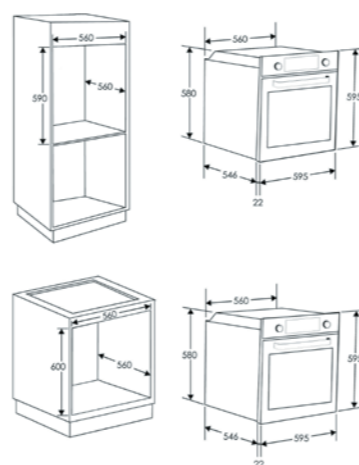

■ 33702112 FCP605X/E

## FCP52X/E

## TIMELESS



### FORNO ELETTRICO VENTILATO

- Classe energetica A
- Capacità 65 litri
- 3 manopole
- 5 funzioni
- Ventilatore di raffreddamento esterno tangenziale
- Timer a 60' con interruzione automatica della cottura e segnale acustico di avviso
- 2 griglie, 1 leccarda

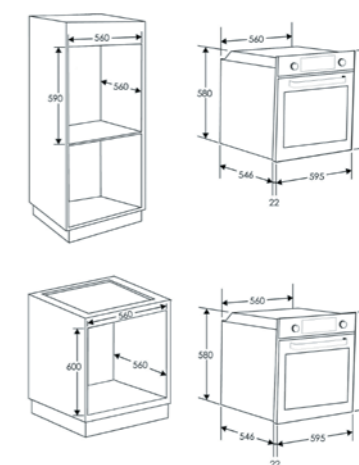

■ 33702185 FCP52X/E

FCP502X/E

TIMELESS



**FORNO ELETTRICO VENTILATO**

- Classe energetica A
- Capacità 65 litri
- 3 manopole
- 5 funzioni
- Timer a 60' con interruzione automatica della cottura e segnale acustico di avviso
- 2 griglie, 1 leccarda

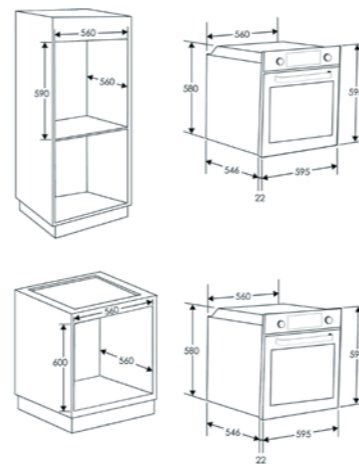

- 33702127 FCP502X/E
- 33702128 FCP502N/E
- 33702129 FCP502W/E

FCS201X/E

TIMELESS



**FORNO ELETTRICO STATICO**

- Classe energetica A
- Capacità 70 litri
- 2 manopole
- 4 funzioni
- Ventilatore di raffreddamento esterno tangenziale
- 1 griglia, 1 leccarda

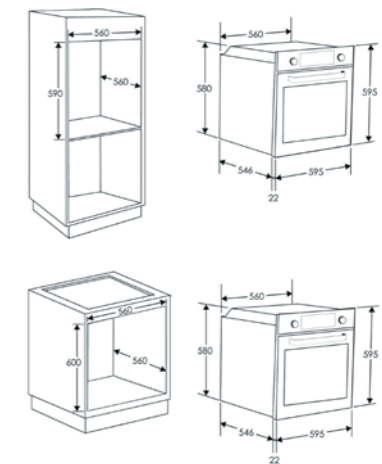

- 33702189 FCS201X/E
- 33702190 FCS201N/E
- 33702191 FCS201W/E

FCS 100 X/E

TIMELESS



**FORNO ELETTRICO STATICO**

- Classe energetica A
- Capacità 70 litri
- 2 manopole
- 4 funzioni
- 1 griglia, 1 leccarda

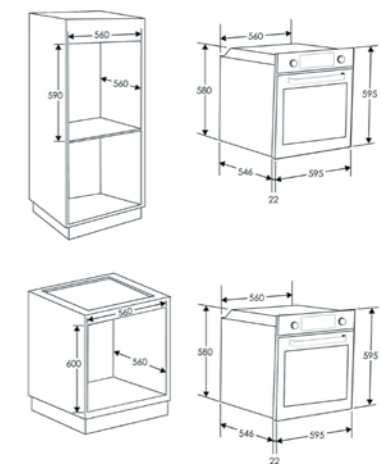

- 33702187 FCS 100 X/E
- 33702098 FCS 100 N/E
- 33702188 FCS 100 W/E



## FCC604X/E

## CLASSIC



### FORNO ELETTRICO VENTILATO

- Classe energetica A+
- Capacità 65 litri
- Programmatore analogico con 2 manopole
- 8 funzioni
- Ventilatore di raffreddamento esterno tangenziale
- Timer a 120' con interruzione automatica della cottura e segnale acustico di avviso
- 2 griglie, 1 leccarda

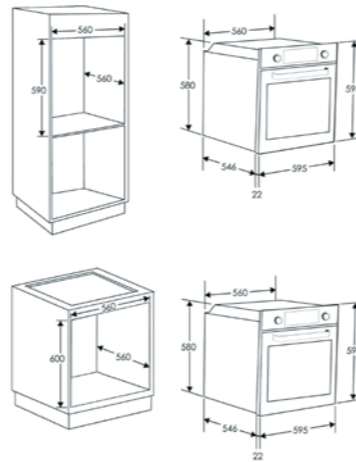

33702149 FCC604X/E

## FCC603GH/E

## CLASSIC



### FORNO ELETTRICO VENTILATO

- Classe energetica A+
- Capacità 65 litri
- 3 manopole
- 8 funzioni
- Ventilatore di raffreddamento esterno tangenziale
- Timer a 120' con interruzione automatica della cottura e segnale acustico di avviso
- 2 griglie, 1 leccarda

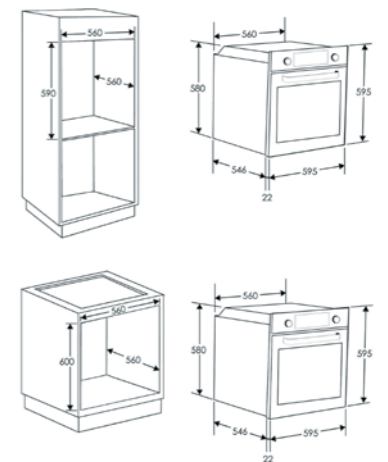

33702147 FCC603GH/E

33702148 FCC603AV/E

## FCC604AV/E

## CLASSIC



### FORNO ELETTRICO VENTILATO

- Classe energetica A+
- Capacità 65 litri
- Programmatore analogico con 2 manopole
- 8 funzioni
- Ventilatore di raffreddamento esterno tangenziale
- Timer a 120' con interruzione automatica della cottura e segnale acustico di avviso
- 2 griglie, 1 leccarda

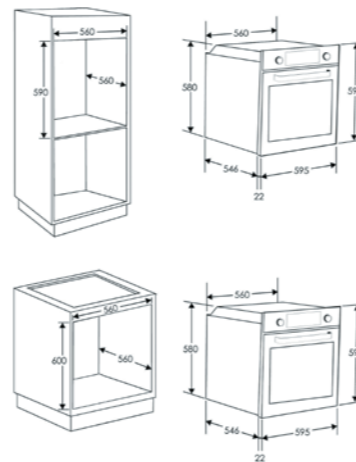

33702151 FCC604AV/E

33702150 FCC604GH/E

33702152 FCC604RA/E

## FCR824GH/E

## CLASSIC



### FORNO ELETTRICO MULTIFUNZIONE

- Classe energetica A
- Capacità 70 litri
- Programmatore analogico con 2 manopole
- 8 funzioni
- Castelletto con guide telescopiche
- Ventilatore di raffreddamento esterno tangenziale
- Timer a 120' con interruzione automatica della cottura e segnale acustico di avviso
- 2 griglie, 2 leccarde

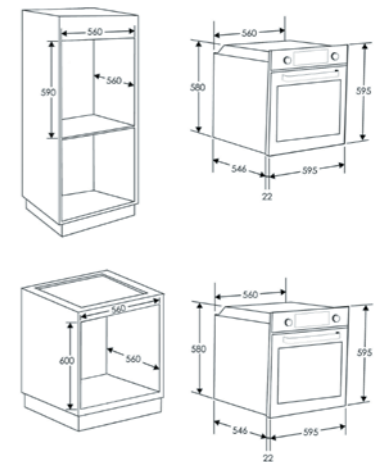

33702156 FCR824GH/E

## FLG 203/1 X

## GAS



### FORNO A GAS

- Classe energetica A
- Capacità 66 litri
- 3 manopole
- 5 funzioni
- Ventilatore di raffreddamento esterno tangenziale
- Timer contaminuti 60'
- 1 griglia, 1 leccarda
- Girarrosto

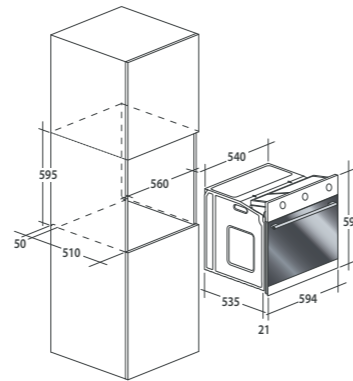

33701057 FLG 203/1X



CLASSE ENERGETICA

GIRARRROSTO

## FNP319/1X/E

## FORNO DA 90 CM



### FORNO ELETTRICO MULTIFUNZIONE

- Classe energetica A
- Capacità 89 litri
- Controllo con pulsanti elettronici
- 9 funzioni
- 1 griglia

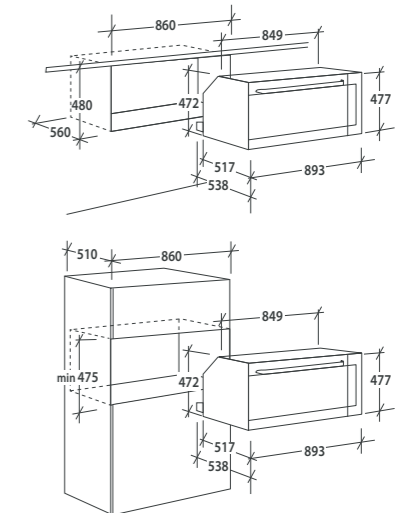

33703002 FNP319/1X/E\*

\* Disponibile da Luglio



CLASSE ENERGETICA

COTTURA MULTIFUNZIONE

## FLG 202/1 N

## GAS



### FORNO A GAS

- Classe energetica A+
- Capacità 66 litri
- 3 Manopole
- 3 funzioni
- Timer contaminuti 60'
- 1 griglia, 1 leccarda

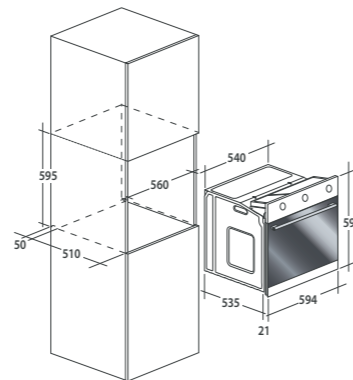

33701059 FLG202/1N

33701060 FLG202/1W



CLASSE ENERGETICA

## DUO 609 X

## DUO



### FORNO ELETTRICO VENTILATO

- Classe energetica A
- Capacità 41 litri
- Display FULL TOUCH
- 6 funzioni
- 1 griglia, 1 leccarda

### LAVASTOVIGLIE ELETTRONICA

- Classe energetica A
- 6 coperti
- Display FULL TOUCH
- Consumo acqua 9 litri/ciclo
- 5 programmi
- Rapido 32', Eco 45°C
- Partenza differita

\*Sotto TOP da 835 a 850mm installazione con distanziale  
Sotto TOP da 850 a 900mm installazione con profilo estetico inox

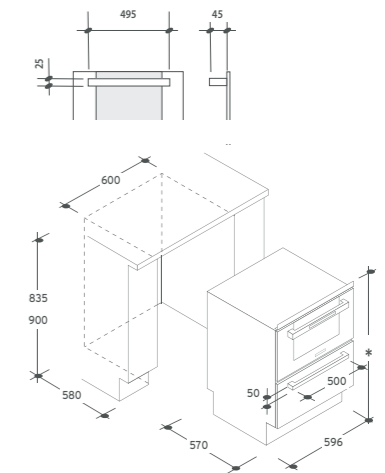

33700694 DUO609 X



CLASSE ENERGETICA

ECO PLUS 45°C

PROGRAMMA RAPIDO 32'

## PROGRAMMI



### PIZZA

Il calore avvolgente in questa funzione ricrea un ambiente simile a quello dei forni a legna delle pizzerie.



### COOK LIGHT

La funzione "COOK LIGHT" consente di cucinare in modo leggero riducendo l'utilizzo dei grassi. Grazie ad una combinazione del grill e della ventola, associate ad un ciclo di pulsazione dell'aria, è possibile conservare l'umidità dei cibi, grigliare la superficie e garantire una cottura rapida delle pietanze utilizzando pochi condimenti, senza rinunciare al sapore.



### SOFT COOK

Controlla la distribuzione di umidità e temperatura ottimizzando la cottura sia dal punto di vista estetico che del gusto. Riduce la perdita di umidità degli alimenti fino al 50%, donando morbidezza e fragranza alle pietanze. Una cottura così delicata è indicata soprattutto per il pane e la pasticceria.



### COTTURA MULTIFUNZIONE

È in funzione la resistenza circolare posteriore con l'ausilio della ventola interna al forno. L'aria calda viene ripartita sui diversi ripiani. È l'ideale per cuocere contemporaneamente diversi tipi di cibo (carne, pesce, senza mescolare sapori e odori).



### COTTURA VENTILATA

Sono in funzione la resistenza inferiore e superiore con l'ausilio della ventola interna al forno. Questa funzione assicura una buona distribuzione del calore su tutta la superficie ed è indicata per la cottura di pollame, pesce, pane, ecc.



### COTTURA VENTILATA CON RESISTENZA INFERIORE

Adatta per cotture delicate (dolci, bigné, torte, soufflé, biscotti, pasta sfoglia).



### GRILL VENTILATO

L'aria, riscaldata dalla resistenza grill, viene aspirata dal ventilatore che la riversa sulle vivande alla temperatura desiderata tra 50°C e 200°C. Il grill ventilato sostituisce egregiamente il girarrosto e garantisce ottimi risultati con pollame, salsicce e carni rosse, anche in quantità rilevante.



### COTTURA TRADIZIONALE

Sono in funzione la resistenza inferiore e la resistenza superiore del forno. È la cottura tradizionale, ottima per arrostire cosciotti, selvaggina, ideale per biscotti, mele al forno e per rendere i cibi molto croccanti.



### COTTURA CON RESISTENZA INFERIORE

L'utilizzo della sola resistenza inferiore, principalmente nei forni statici, permette di asciugare la parte inferiore dei cibi (torte salate in genere).



### GRILL

In questa posizione viene inserita la resistenza del grill. Ottimo nella cottura di carni di medio e di piccolo spessore (salsicce, costine).



### SCONGELAMENTO RAPIDO

Utilizzo intermittente della resistenza inferiore e superiore con l'ausilio della ventola. La temperatura è prerogolata a 40°C costanti (per questa funzione non è possibile modificare la temperatura di funzionamento). Questa funzione permette di scongelare rapidamente prima della cottura.



### GIRARROSTO + GRILL

Il girarrosto entra in funzione assieme al grill per rendere i tuoi cibi dorati e croccanti alla perfezione.



## MICROONDE E COMPATTI

Quando cucinare è anche un  
*piacere per gli occhi*



### *IL TUO NUOVO ASSISTENTE IN CUCINA*

Un'ampia gamma di prodotti che arricchisce e completa ogni cucina.  
**Una combinazione di estetica e funzionalità in un elettrodomestico piccolo e compatto** che offre risultati più veloci e al tempo stesso ottime prestazioni.

## IL MODO PIÙ SMART E VELOCE DI CUCINARE CIÒ CHE PREFERISCI

La nuova gamma di microonde Candy sarà il tuo miglior assistente in cucina.

Grazie all'APP Simply-Fi, puoi avere suggerimenti, consigli e sorprendenti modi alternativi per utilizzare il tuo forno a microonde.

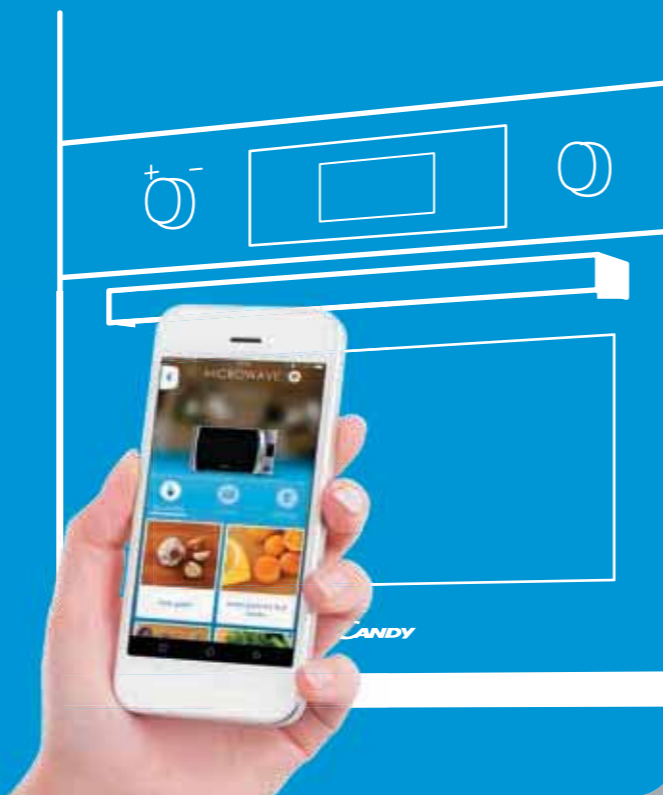

### CARATTERISTICHE

L'apparecchio ideale per conservare i piatti caldi, prima di servire i pasti



Per agevolare la preparazione del cibo è possibile scegliere tra una delle 48 funzioni di cottura fornite dalla gamma. Scegliere i cibi che si vogliono cucinare è davvero semplice: ora chiunque può trasformarsi in uno chef.

PROGRAMMI DI COTTURA AUTOMATICI

Scopri il modello più adatto per te



Gamma meccanica o digitale, con cornice o senza cornice, il tutto mantenendo **funzionalità e design**, per ottenere risultati più rapidi in cucina.

FORNI A MICROONDE



La funzionalità di un forno tradizionale in uno spazio più contenuto, abbinata alla cottura a microonde, per una **maggiore versatilità**. Una cavità piccola facilita la pulizia dopo l'utilizzo.

FORNI A MICROONDE COMPATTI



Il miglior metodo di cottura per cibi più sani è quello offerto dai forni a vapore, che assicurano un **sapore gustoso preservando le proprietà organolettiche**.

FORNI A VAPORE

## MECS34TX - Compatto

ELITE



### FORNO COMPATTO A VAPORE

- Capacità 34 litri
- Display FULL TOUCH
- Orologio e timer digitale
- 48 menù automatici
- Potenza vapore 1500 W
- 5 livelli di potenza (900 W)
- Potenza grill 1200 W
- Diametro piatto rotante 360 mm
- Serbatoio dell'acqua da 1 litro
- 1 griglia

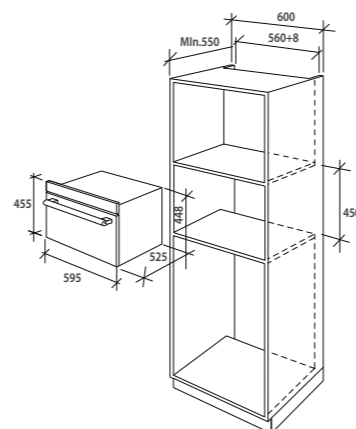

VAPORE

33701695 MECS34TX

## MEC440TX - Compatto

ELITE



### MICROONDE COMBINATO

- Capacità 44 litri
- Display Touch con 2 manopole
- Orologio e timer digitale
- 13 menù automatici
- 5 livelli di potenza (900 W)
- Potenza grill 1750 W
- Diametro piatto rotante 360 mm
- 2 griglie

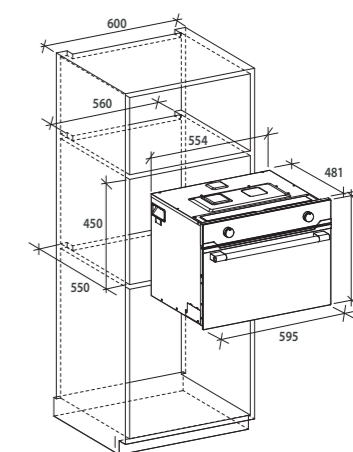

38900091 MEC440TX

## MEC440WTX - Compatto

ELITE



### MICROONDE COMBINATO

- Capacità 44 litri
- Display FULL TOUCH
- Orologio e timer digitale
- 13 menù automatici
- 5 livelli di potenza (900 W)
- Potenza grill 1750 W
- Diametro piatto rotante 360 mm
- 2 griglie

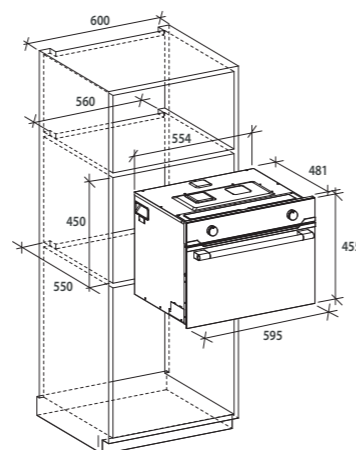

38900103 MEC440WTX

## MIC440VNTX - Compatto



### MICROONDE COMBINATO

- Capacità 44 litri
- Display Touch con 2 manopole
- Orologio e timer digitale
- 13 menù automatici
- 5 livelli di potenza (900 W)
- Potenza grill 1750 W
- Diametro piatto rotante 360 mm
- 1 griglia

## NEW TIMELESS

NEW

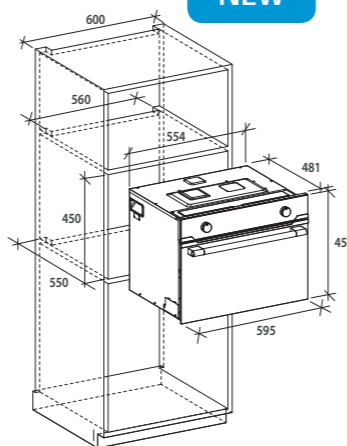

38900654 MIC440VNTX\*

\* Disponibile da Ottobre

## MIC440VTX - Compatto



### MICROONDE COMBINATO

- Capacità 44 litri
- Display Touch con 2 manopole
- Orologio e timer digitale
- 13 menù automatici
- 5 livelli di potenza (900 W)
- Potenza grill 1750 W
- Diametro piatto rotante 360 mm
- 2 griglie

## TIMELESS

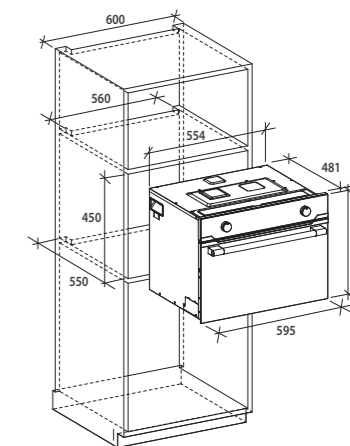

38900086 MIC440VTX

## MIG440VNTX - Compatto



### MICROONDE CON GRILL

- Capacità 44 litri
- Display Touch con 2 manopole
- Orologio e timer digitale
- 8 menù automatici
- 5 livelli di potenza (900 W)
- Potenza grill 1750 W
- Diametro piatto rotante 360 mm
- 1 griglia

## NEW TIMELESS

NEW

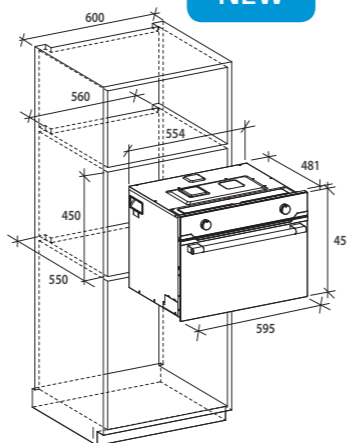

38900653 MIG440VNTX\*

\* Disponibile da Ottobre

## MIG 440 VTX - Compatto



### MICROONDE CON GRILL

- Capacità 44 litri
- Display Touch con 2 manopole
- Orologio e timer digitale
- 8 menù automatici
- 5 livelli di potenza (900 W)
- Potenza grill 1750 W
- Diametro piatto rotante 360 mm
- 2 griglie

## TIMELESS

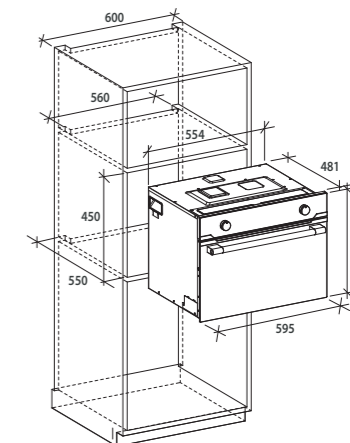

38900087 MIG440VTX

## MIC 25 GDFX

## FRAMELESS



### MICROONDE CON GRILL

- Capacità 25 litri
- Contaminuti elettronico
- Orologio e timer digitale
- 10 menù automatici
- 8 livelli di potenza (900 W)
- Potenza grill 1000 W
- Diametro piatto rotante 315 mm
- Orologio e timer digitale
- 1 griglia a due livelli

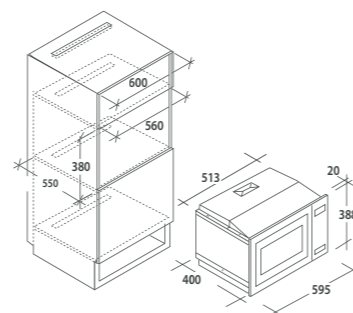

38900033 MIC25GDFX

## MIC 201 EX

## FRAME



### MICROONDE CON GRILL

- Capacità 20 litri
- Orologio e timer digitale
- 8 menù automatici
- 8 livelli di potenza (800 W)
- Potenza grill 1000 W
- Diametro piatto rotante 245 mm
- Orologio e timer digitale
- 1 griglia a due livelli

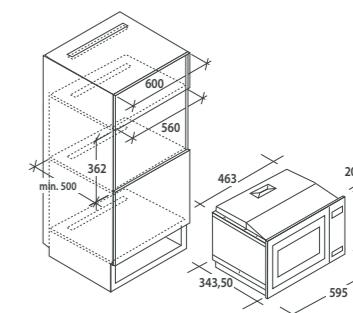

38900021 MIC201EX

## MIC 20 GDFX

## FRAMELESS



### MICROONDE CON GRILL

- Capacità 20 litri
- Contaminuti elettronico
- Orologio e timer digitale
- 10 menù automatici
- 8 livelli di potenza (800 W)
- Potenza grill 1000 W
- Diametro piatto rotante 245 mm
- Orologio e timer digitale
- 1 griglia a due livelli

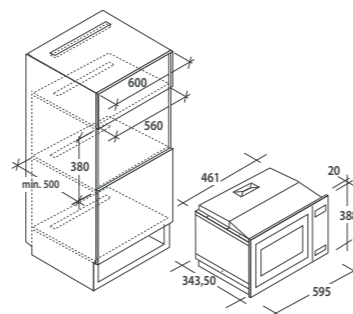

38900035 MIC20GDFX



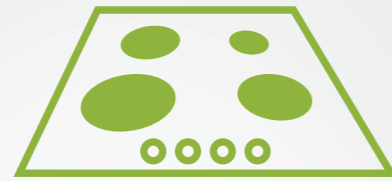

## PIANI COTTURA

Quando il *design* è  
il tuo pane quotidiano



### *SENTI IL CALORE DEL CAMBIAMENTO*

I **migliori materiali** per garantire una **lunga durata** e la possibilità di scegliere un modello che si integri perfettamente al design della tua cucina: questo è ciò che le persone cercano quando scelgono un piano cottura. Candy ha progettato **un'ampia gamma di soluzioni**, dai piani di cottura a gas a quelli in metallo, dotati sia di bruciatori ad alta potenza, sia di quelli di potenza inferiore per una cottura lenta fino alle ultime versioni di piani di cottura a gas, ad induzione o vetroceramica. Questi ultimi sono dotati di power management per una **flessibilità** estrema e **nuove serigrafie colorate**, **eleganti** ed **intuitive**.

CARATTERISTICHE

VANTAGGI

La nostra migliore soluzione a tua disposizione

NOVITÀ



I piani cottura a gas Candy **presenta uno stile del tutto nuovo**, perfettamente allineato con il design dei forni.

Maniglie ergonomiche, griglie moderne e la nuova finitura donano un look fresco alla gamma mentre i bruciatori potenti garantiscono facilità d'uso e risultati perfetti.

DESIGN COMPLETAMENTE RIDISEGNATO PER LA GAMMA DI PIANI IN ACCIAIO



La ghisa è un materiale molto apprezzato nelle cucine professionali per le sue caratteristiche esclusive. Garantisce una **migliore trasmissione del calore**, è **resistente alle alte temperature** e dalla lunga durata. Disponibile anche con griglie in piattina.

GHISA



Il nuovo **bruciatore a doppia corona**, che raggiunge una potenza fino a 4kW, è l'ideale per una cottura rapida e intensa.

BRUCIATORI A DOPPIA CORONA

Una gamma di prodotti che soddisfa ogni gusto ed esigenza.

Scegli tra tre nuove configurazioni nei modelli da 60 cm (a rombo, bruciatore speciale frontale, 3 bruciatori) e nei modelli da 70 cm (4+1 con bruciatore speciale a sinistra) per soddisfare le tue esigenze.

NUOVE CONFIGURAZIONI

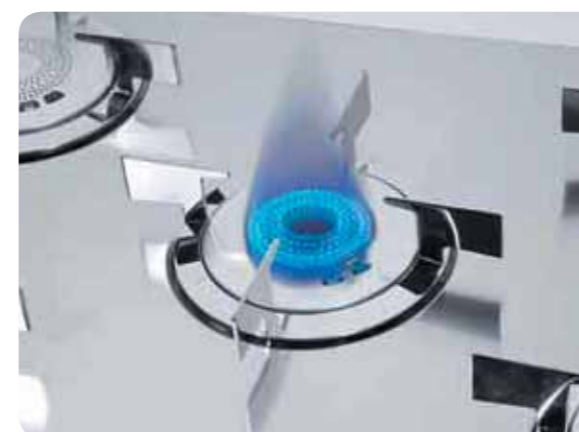

Grazie alla nuova generazione di bruciatori del modello Elite, la **fiamma verticale** permette una equa distribuzione del calore e un'ottima efficienza di combustione.

BRUCIATORI A FIAMMA VERTICALE

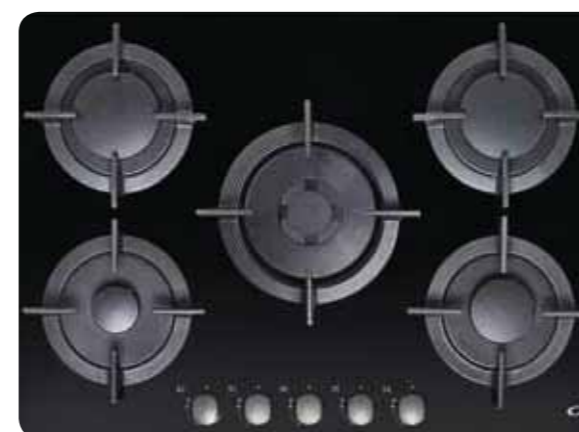

Per persone che amano il design moderno, i bruciatori a gas su vetro offrono **un tocco elegante** combinato con una **lunga durata** dei materiali e **performance di alto livello**.

Il vetro temperato fornisce una resistenza unica a graffi e abrasioni rendendo il prodotto incredibilmente durevole nel tempo, mentre il poggia pentole dalle ridotte dimensioni permette di **pulire facilmente e in poco tempo**.

PIANI COTTURA IN VETRO TEMPERATO

## DIRECT COOK

Grazie alla funzione **Direct Cook** puoi riscaldare, sciogliere, cuocere a fuoco lento, bollire o friggere i tuoi cibi semplicemente selezionando l'impostazione dedicata direttamente dall'**app Simply-Fi**: il piano di cottura si regolerà automaticamente da sè con i parametri di cottura adeguati.



## CARATTERISTICHE

### GRANDE FLESSIBILITÀ

Moltiplica le tue opzioni di cottura, scegli tra molte soluzioni flessibili.

Il **più grande e potente**, perfetto per pentole grandi e piccole, in grado di garantire **performance di cottura fino a 4 kW**.

### FLEXI ZONE

Scegli di cucinare in **una zona grande** o in **due zone piccole** a seconda delle necessità. Raggiungi **fino a 3,8 kW** per **performance** di cottura eccellenti\*.

### TWIN POWER

Un'area **versatile**, perfetta per ogni utilizzo, sia con **pentole grandi che piccole**.

### DOUBLE ZONE

## PIANI A INDUZIONE

### UN TOCCO DI COLORE E DESIGN FUNZIONALE

Le zona di cottura speciali nell'interfaccia utente sono **facilmente riconoscibili** grazie alle **serigrafie azzurro Candy**.

### VERSATILITÀ E EFFICIENZA ENERGETICA

Con la nuova gamma di piani cottura a induzione Candy, puoi accelerare i tempi di cottura **per risparmiare fino al 60% di tempo in più \***.

Con il Power Management, puoi **limitare la potenza** durante la fase di installazione garantendo **alte performance di cottura**. Puoi decidere di limitare la potenza **tra i 2,5 e i 7,2 kW**, anche se utilizzi tutte le zone di cottura contemporaneamente.

### POWER MANAGEMENT



## FUNZIONI

### SPECIALI SOLUZIONI FACILI DA USARE

Un'intuitiva interfaccia touch per gestire ogni necessità

Imposta velocemente **la massima potenza**, nella zona che preferisci.

### BOOSTER

**Metti in pausa la zona cottura** e riprendi da dove hai iniziato senza necessariamente reimpostare tutto da capo.

### FUNZIONE PAUSA

Assicura la **sicurezza dei bambini** bloccando ogni attivazione accidentale.

### BLOCCO BAMBINO

\*\*dipende dal modello

\* rispetto alla cucina tradizionale

## PIANI IN VETROCERAMICA

Una gamma rinnovata con un design completamente ridisegnato, nuove zone flessibili, nuova interfaccia utente dove le zone speciali sono visibili grazie ai colori diversi. Da non dimenticare che sono dotati di **Power management**, una funzione che permette di limitare automaticamente la potenza del piano ed evita problematiche di sovraccarico.

### CARATTERISTICHE

#### GRANDE FLESSIBILITÀ

Moltiplica le tue opzioni di cottura, scegli tra diverse soluzioni flessibili: doppia e tripla zona, zona estensibile e twin power.

#### FACILE DA USARE

Permette di impostare la potenza del piano selezionando il livello di cottura individualmente per ogni zona di cottura e verificare tutte le impostazioni.

#### CONTROLLO INDIPENDENTE

Controlla tutte le zone di cottura con un solo tocco del tasto centrale selezionando + o -.

#### CONTROLLO CENTRALE

#### EFFICIENZA ENERGETICA ADATTABILE

Candy propone nuovi standard per risparmiare energia: durante l'installazione è possibile regolare la massima potenza garantendo alte performance di cottura. Puoi decidere di limitare la potenza da 2.5 kW fino a 6.6 kW, anche se utilizzi tutte le zone di cottura contemporaneamente.

#### POWER MANAGEMENT

### FUNZIONI

#### SPECIALI SOLUZIONI FACILI DA USARE

Un'intuitiva interfaccia touch per gestire ogni necessità

Metti in pausa la zona cottura e riprendi da dove hai iniziato senza necessariamente reimpostare tutto da capo.

#### FUNZIONE PAUSA

Assicura la sicurezza dei bambini.

#### BLOCCO BAMBINO



CFI 82 | 80 cm

## INDUZIONE

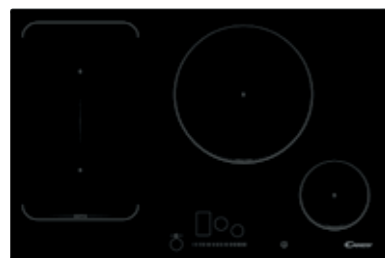

### PIANO A INDUZIONE

- Comandi elettronici touch
- 4 zone cottura
- 1 zona flexi
- Controllo con invisible slider
- Funzione mantenimento in caldo
- Booster su ogni zona
- Potenza totale 7,4 kW
- 15 livelli di potenza
- Timer elettronico
- Power Management: gestione della potenza a 2 livelli
- Sicurezza bambini

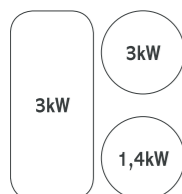
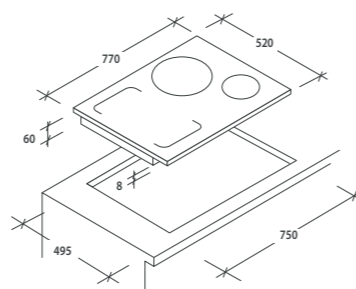

33801455 CFI 82

CTP644MC

## INDUZIONE

NEW



### PIANO A INDUZIONE

- Comandi elettronici touch
- 4 zone cottura
- 1 zona twin power
- Controllo multi slider
- Funzione mantenimento in caldo
- Booster su ogni zona
- Potenza totale 7 kW
- 9 livelli di potenza
- Timer elettronico
- Power Management: gestione della potenza a 5 livelli
- Sicurezza bambini

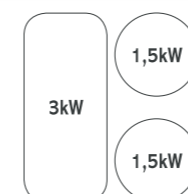
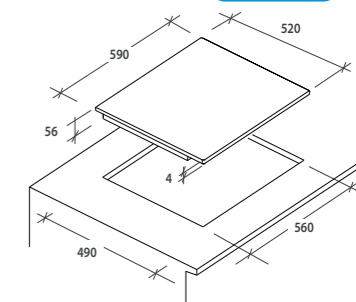

33802668 CTP644MC\*  
\* Disponibile da settembre

CTPJ644MCWIFI

## INDUZIONE

NEW



### PIANO A INDUZIONE

- Comandi elettronici touch
- 4 zone cottura
- 1 zona twin power
- Controllo multi slider
- Funzione mantenimento in caldo
- Booster su ogni zona
- Potenza totale 7 kW
- 9 livelli di potenza
- Timer elettronico
- Power Management: gestione della potenza a 5 livelli
- Sicurezza bambini
- Connettività WIFI
- Direct Cook

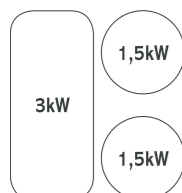
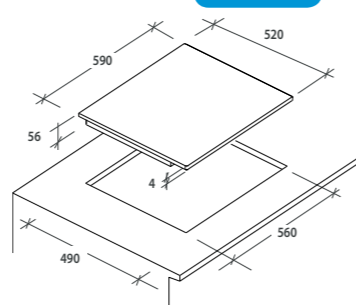

33802614 CTPJ644MCWIFI\*  
\* Disponibile da luglio

CTP643C

## INDUZIONE

### PIANO A INDUZIONE

- Comandi elettronici touch
- 4 zone cottura
- 1 zona twin power
- Controllo centrale
- Booster su ogni zona
- Potenza totale 7 kW
- 9 livelli di potenza
- Timer elettronico
- Power Management: gestione della potenza a 5 livelli
- Sicurezza bambini

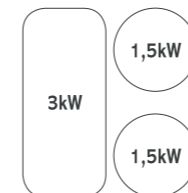
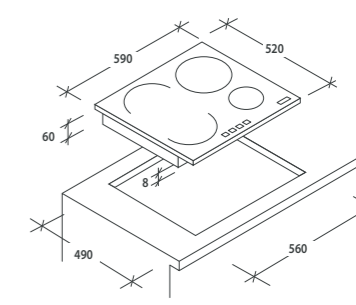

33801943 CTP643C

CIS642MCTT

INDUZIONE

NEW



PIANO A INDUZIONE

- Comandi elettronici touch
- 4 zone cottura
- Controllo multi slider
- Funzione mantenimento in caldo
- Booster su ogni zona
- Potenza totale 7,4 kW
- 9 livelli di potenza
- Timer elettronico
- Power Management: gestione della potenza a 5 livelli
- Sicurezza bambini

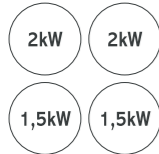
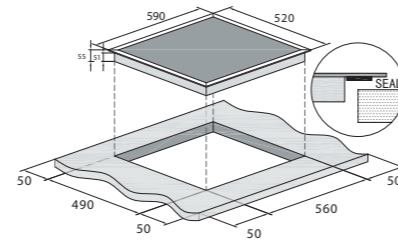

BOOSTER

33802672 CIS642MCTT\*

\* Disponibile da settembre

CH74BVT | 70 cm

VETROCERAMICA



PIANO ELETTRICO IN VETROCERAMICA

- Comandi elettronici touch
- 4 zone cottura
- 1 zona twin power
- Controllo centrale
- Booster su ogni zona
- Potenza totale 6,6 kW
- Timer elettronico
- 10 livelli di potenza

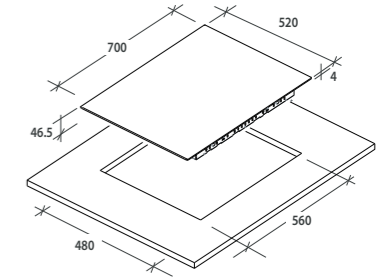

33801783 CH74BVT

CI640CBA/1

INDUZIONE



PIANO A INDUZIONE

- Comandi elettronici touch
- 4 zone cottura
- Controllo centrale
- Booster su ogni zona
- Potenza totale 3 kW (autolimitato)
- 9 livelli di potenza
- Timer elettronico
- Sicurezza bambini

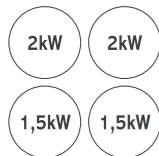
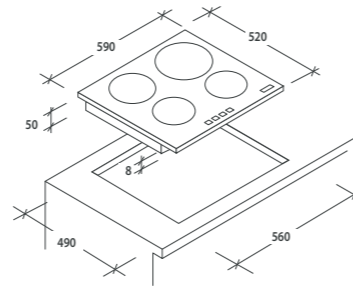

3kW

CONSUMO 3,0 kW

33801203 CI640CBA/1

CH64XB

VETROCERAMICA



PIANO ELETTRICO IN VETROCERAMICA

- Comandi elettronici touch
- 4 zone cottura
- Controllo centrale
- Booster su ogni zona
- Potenza totale 6,5 kW
- 10 livelli di potenza

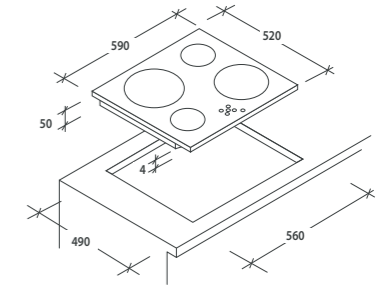

33801795 CH64XB

CFX 75 | 75 cm

ELITE

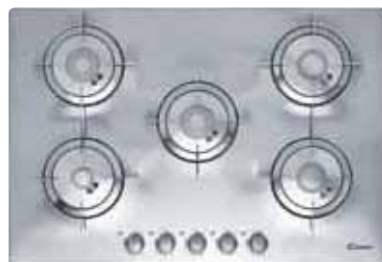

PIANO A GAS

- 5 bruciatori a fiamma verticale
- 2 bruciatori rapidi da 2,5 kW
- 2 bruciatori semirapidi da 1,75 kW
- 1 bruciatore ausiliario da 1kW
- Griglie inox indipendenti
- Potenza totale 9,5 kW
- Sicurezza gas Sicurflame
- Prodotto alimentato a gas metano

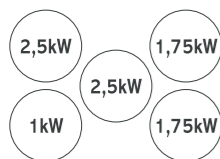
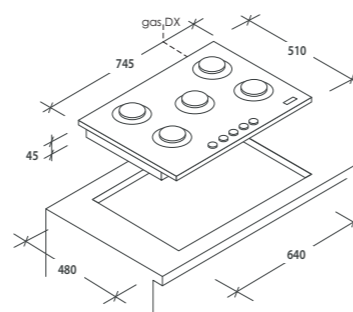

BRUCIATORE ELITE

33801395 CFX 75

CFX 74 | 75 cm

ELITE



PIANO A GAS

- 4 bruciatori a fiamma verticale
- 1 bruciatore rapido da 2,7 kW
- 2 bruciatori semirapidi da 1,75 kW
- 1 bruciatore ausiliario da 1kW
- Griglie inox indipendenti
- Potenza totale 7,2 kW
- Sicurezza gas Sicurflame
- Prodotto alimentato a gas metano

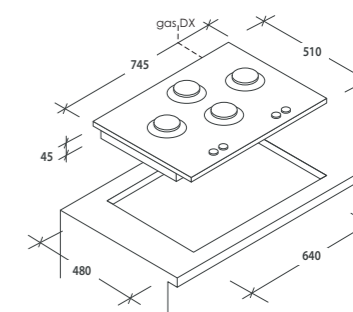

BRUCIATORE ELITE

33801418 CFX 74

CFX 75 P | 75 cm

ELITE



PIANO A GAS

- 5 bruciatori a fiamma verticale
- 2 bruciatori rapidi da 2,5 kW
- 2 bruciatori semirapidi da 1,75 kW
- 1 bruciatore ausiliario da 1 kW
- Griglie smaltate indipendenti
- Potenza totale 9,5 kW
- Sicurezza gas Sicurflame
- Prodotto alimentato a gas metano

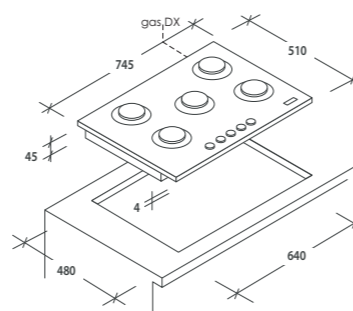

BRUCIATORE ELITE

33801416 CFX 75 P

CFX 74 P | 75 cm

ELITE



PIANO A GAS

- 4 bruciatori a fiamma verticale
- 1 bruciatore rapido da 2,7 kW
- 2 bruciatori semirapidi da 1,75 kW
- 1 bruciatore ausiliario da 1kW
- Griglie smaltate indipendenti
- Potenza totale 7,2 kW
- Sicurezza gas Sicurflame
- Prodotto alimentato a gas metano

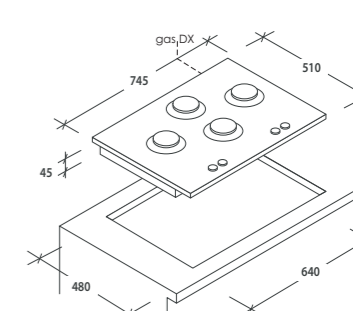

BRUCIATORE ELITE

33801417 CFX 74 P

CFX 64 | 60 cm

ELITE

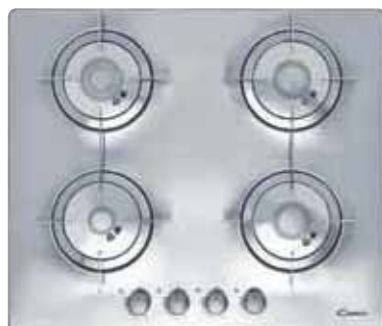

PIANO A GAS

- 4 bruciatori a fiamma verticale
- 1 bruciatore rapido da 2,7 kW
- 2 bruciatori semirapidi da 1,75 kW
- 1 bruciatore ausiliario da 1kW
- Griglie inox indipendenti
- Potenza totale 7,2 kW
- Sicurezza gas Sicurflame
- Prodotto alimentato a gas metano

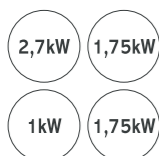
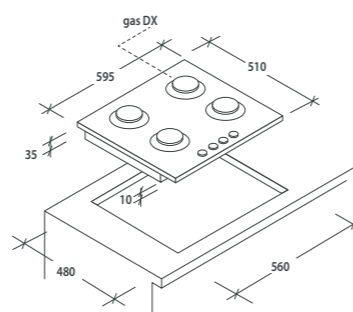

BRUCIATORE ELITE

33801419 CFX 64

CHG7WLWPX | 75 cm

NEW TIMELESS

NEW



PIANO A GAS

- 5 bruciatori
- 1 bruciatore doppia corona 4 kW
- 1 bruciatore rapido da 2,7 kW
- 2 bruciatori semirapidi da 1,75 kW
- 1 bruciatore ausiliario da 1 kW
- Griglie in ghisa
- Potenza totale 11,2 kW
- Sicurezza gas Sicurflame
- Prodotto alimentato a gas metano
- Possibilità di alimentazione GPL

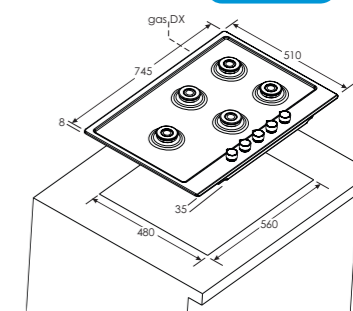

GRIGLIE IN GHISA



DOPPIA CORONA

33801915 CHG7WLWPX

CFX 64 P | 60 cm

ELITE



PIANO A GAS

- 4 bruciatori a fiamma verticale
- 1 bruciatore rapido da 2,7 kW
- 2 bruciatori semirapidi da 1,75 kW
- 1 bruciatore ausiliario da 1kW
- Griglie smaltate indipendenti
- Potenza totale 7,2 kW
- Sicurezza gas Sicurflame
- Prodotto alimentato a gas metano

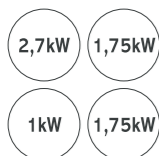
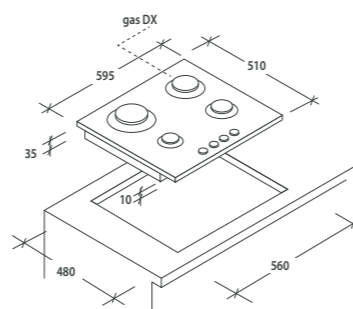

BRUCIATORE ELITE

33801420 CFX 64 P

CHG6BF4WPX | 60 cm

NEW TIMELESS

NEW



PIANO A GAS

- 4 bruciatori
- 1 bruciatore doppia corona 4 kW
- 1 bruciatore rapido da 2,7 kW
- 1 bruciatore semirapido da 1,75 kW
- 1 bruciatore ausiliario da 1kW
- Griglie in ghisa
- Potenza totale 9,45 kW
- Sicurezza gas Sicurflame
- Prodotto alimentato a gas metano
- Possibilità di alimentazione GPL

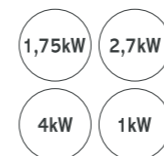
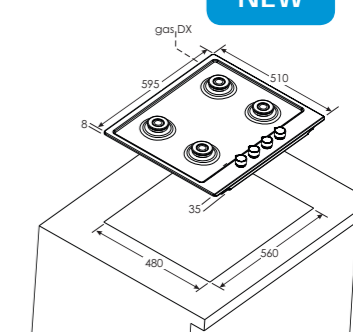

GRIGLIE IN GHISA



DOPPIA CORONA

33802028 CHG6BF4WPX



CHG6D4WPX | 60 cm

NEW TIMELESS

NEW



PIANO A GAS

- 4 bruciatori
- 1 bruciatore doppia corona 4 kW
- 1 bruciatore rapido da 2,7 kW
- 1 bruciatore semirapido da 1,75 kW
- 1 bruciatore ausiliario da 1kW
- Griglie in ghisa
- Potenza totale 9,45 kW
- Sicurezza gas Sicurflame
- Prodotto alimentato a gas metano
- Possibilità di alimentazione GPL

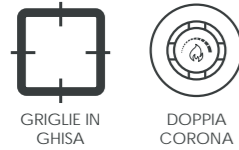
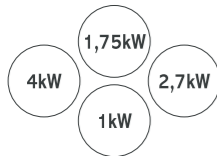
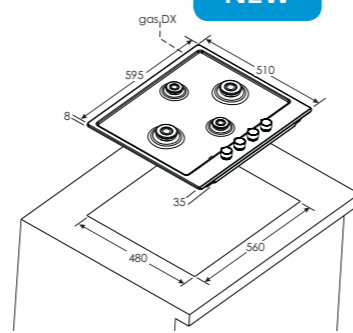

33801849 CHG6D4WPX

CHW6BR4WPX | 60 cm

NEW TIMELESS

NEW



PIANO A GAS

- 4 bruciatori
- 1 bruciatore doppia corona 4 kW
- 1 bruciatore rapido da 2,7 kW
- 1 bruciatore semirapido da 1,75 kW
- 1 bruciatore ausiliario da 1kW
- Griglie smaltate
- Potenza totale 9,45 kW
- Sicurezza gas Sicurflame
- Prodotto alimentato a gas metano
- Possibilità di alimentazione GPL

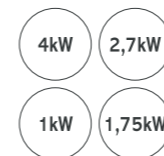
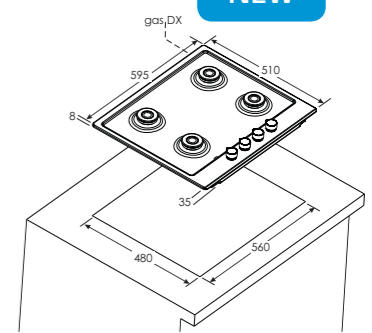

33802077 CHW6BR4WPX

CHW6D4WPX | 60 cm

NEW TIMELESS

NEW



PIANO A GAS

- 4 bruciatori
- 1 bruciatore doppia corona 4 kW
- 1 bruciatore rapido da 2,7 kW
- 1 bruciatore semirapido da 1,75 kW
- 1 bruciatore ausiliario da 1kW
- Griglie smaltate
- Potenza totale 9,45 kW
- Sicurezza gas Sicurflame
- Prodotto alimentato a gas metano
- Possibilità di alimentazione GPL

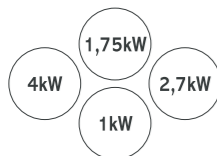
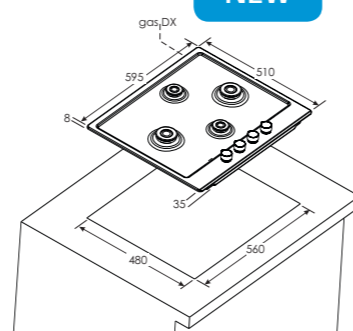

33802074 CHW6D4WPX

CHW6BF4WPX | 60 cm

NEW TIMELESS

NEW



PIANO A GAS

- 4 bruciatori
- 1 bruciatore doppia corona 4 kW
- 1 bruciatore rapido da 2,7 kW
- 1 bruciatore semirapido da 1,75 kW
- 1 bruciatore ausiliario da 1kW
- Griglie smaltate
- Potenza totale 9,45 kW
- Sicurezza gas Sicurflame
- Prodotto alimentato a gas metano
- Possibilità di alimentazione GPL

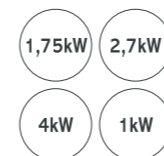
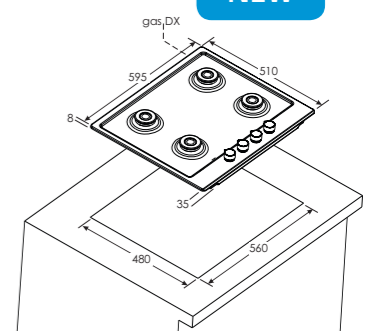

33802076 CHW6BF4WPX

CVG75SWG NX | 75 cm

TIMELESS



PIANO A GAS IN VETRO

- 5 bruciatori
- 1 bruciatore doppia corona 4 kW
- 2 bruciatori semirapidi da 1,75 kW
- 1 bruciatore semirapido da 1,75 kW
- 1 bruciatore ausiliario da 1kW
- Griglie in ghisa indipendenti
- Potenza totale 11,75 kW
- Sicurezza gas Sicurflame
- Prodotto alimentato a gas metano
- Possibilità di alimentazione GPL

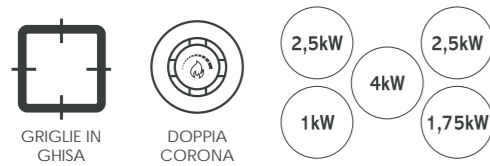
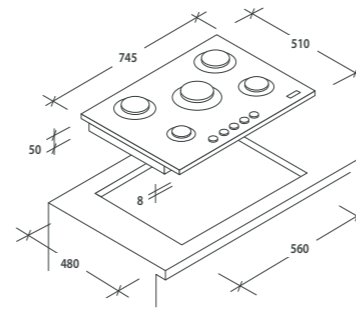

- 33801576 CVG75SWG NX
- 33801577 CVG75SWG B
- 33801578 CVG75SWG X

CVG 64 STGN | 60 cm

TIMELESS



PIANO A GAS IN VETRO

- 4 bruciatori
- 1 bruciatore rapido da 2,5 kW
- 2 bruciatori semirapidi da 1,75 kW
- 1 bruciatore ausiliario da 1kW
- Griglie in ghisa indipendenti
- Potenza totale 7 kW
- Sicurezza gas Sicurflame
- Prodotto alimentato a gas metano
- Possibilità di alimentazione GPL

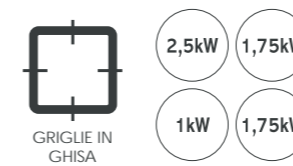
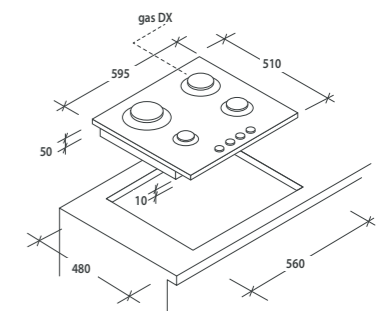

- 33801465 CVG 64 STGN
- 33801466 CVG 64 STGB

CVG64SG NX | 60 cm

TIMELESS



PIANO A GAS IN VETRO

- 4 bruciatori
- 1 bruciatore rapido da 2,5 kW
- 2 bruciatori semirapidi da 1,75 kW
- 1 bruciatore ausiliario da 1kW
- Griglie in ghisa indipendenti
- Potenza totale 7 kW
- Sicurezza gas Sicurflame
- Prodotto alimentato a gas metano
- Possibilità di alimentazione GPL

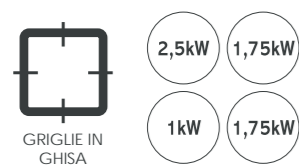
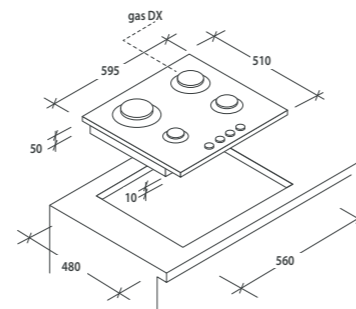

- 33801435 CVG64SG NX
- 33801438 CVG 64 SGB
- 33801440 CVG 64 SGX

CVG64SP NX | 60 cm

TIMELESS



PIANO A GAS IN VETRO

- 4 bruciatori
- 1 bruciatore rapido da 2,5 kW
- 2 bruciatori semirapidi da 1,75 kW
- 1 bruciatore ausiliario da 1kW
- Griglie smaltate indipendenti
- Potenza totale 7 kW
- Sicurezza gas Sicurflame
- Prodotto alimentato a gas metano
- Possibilità di alimentazione GPL

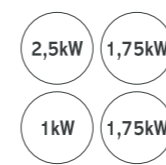
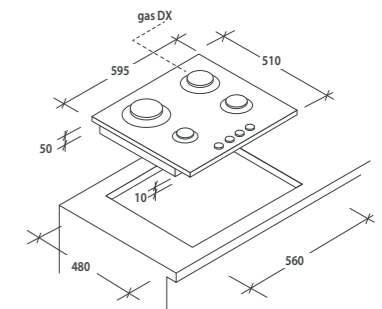

- 33801298 CVG64SP NX\*
- 33801253 CVG64SPB\*
- 33801251 CVG64SPX\*

\* Fino ad esaurimento stock

PG960/1SXGH | 90 cm

TIMELESS



PIANO A GAS

- 6 bruciatori
- 2 bruciatori rapidi da 3 kW
- 3 bruciatori semirapidi da 1,75 kW
- 1 bruciatore ausiliario da 1kW
- Griglie in ghisa
- Potenza totale 12,25 kW
- Sicurezza gas Sicurflame
- Prodotto alimentato a gas metano
- Possibilità di alimentazione GPL

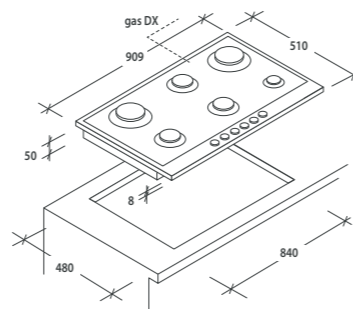

33801152 PG960/1SXGH

PG953/1SX | 90 cm

TIMELESS



PIANO A GAS

- 5 bruciatori
- 1 bruciatore tripla corona da 4 kW
- 1 bruciatore rapido da 2,7 kW
- 2 bruciatori semirapidi da 1,75 kW
- 1 bruciatore ausiliario da 1kW
- Griglie smaltate
- Potenza totale 11,5 kW
- Sicurezza gas Sicurflame
- Prodotto alimentato a gas metano
- Possibilità di alimentazione GPL

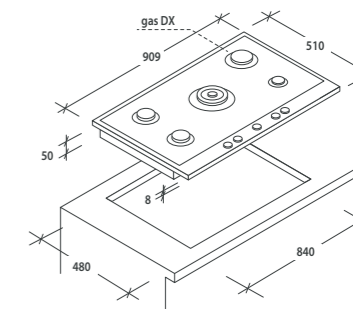

33801151 PG953/1SX

PG952/1SXGH | 90 cm

TIMELESS



PIANO A GAS

- 5 bruciatori
- 1 bruciatore tripla corona da 4 kW
- 1 bruciatore rapido da 3 kW
- 2 bruciatori rapidi da 1,75 kW
- 1 bruciatore ausiliario da 1kW
- Griglie in ghisa
- Potenza totale 11,5 kW
- Sicurezza gas Sicurflame
- Prodotto alimentato a gas metano
- Possibilità di alimentazione GPL

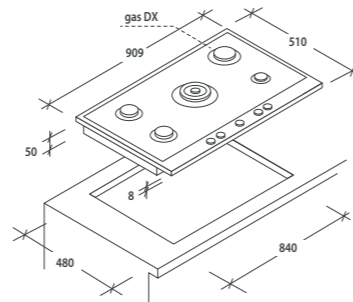
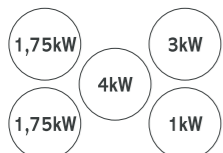

33801149 PG952/1SXGH

PGF 750/25WX | 75 cm

TIMELESS



PIANO A GAS

- 5 bruciatori
- 1 bruciatore doppia corona da 4 kW
- 2 bruciatori rapidi da 2,7 kW
- 1 bruciatore semirapido da 1,75 kW
- 1 bruciatore ausiliario da 1 kW
- Griglie in ghisa
- Potenza totale sviluppata 12,15 kW
- Sicurezza Sicurflame
- Prodotto alimentato a gas metano
- Possibilità di alimentazione GPL

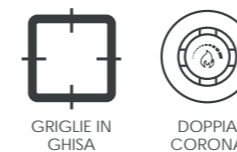
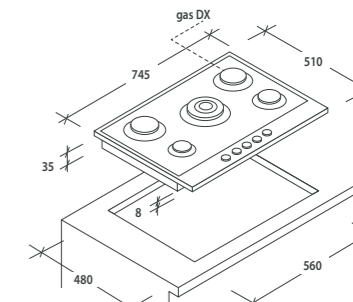

33801767 PGF750/25WX\*

\* Fino ad esaurimento stock

## CHG 74 WX | 75 cm

## TIMELESS



### PIANO A GAS

- 5 bruciatori
- 1 bruciatore doppia corona 4 kW
- 2 bruciatori rapidi da 2,7 kW
- 1 bruciatore semirapido da 1,75 kW
- 1 bruciatore ausiliario da 1 kW
- Griglie in ghisa
- Potenza totale 12,15 kW
- Sicurezza gas Sicurflame
- Prodotto alimentato a gas metano
- Possibilità di alimentazione GPL

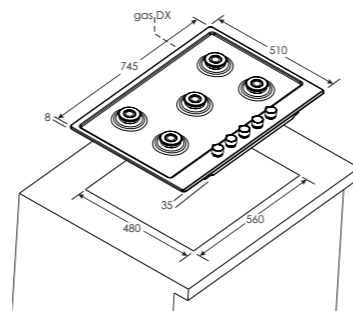

GRIGLIE IN GHISA



DOPPIA CORONA

33801986 CHG74WX

## CHW7X | 75 cm

## TIMELESS



### PIANO A GAS

- 5 bruciatori
- 1 bruciatore ultrarapido da 3,5 kW
- 2 bruciatori rapido da 2,7 kW
- 1 bruciatore semirapido da 1,75 kW
- 1 bruciatore ausiliario da 1 kW
- Griglie smaltate
- Potenza totale 11,65 kW
- Sicurezza gas Sicurflame
- Prodotto alimentato a gas metano
- Possibilità di alimentazione GPL

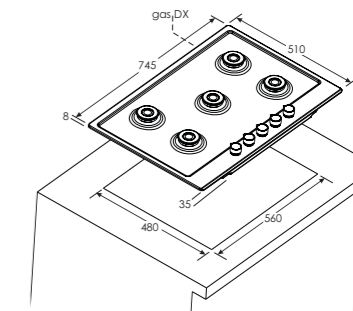

33801969 CHW7X

## CHW74WX | 75 cm

## TIMELESS



### PIANO A GAS

- 5 bruciatori
- 1 bruciatore doppia corona 4 kW
- 2 bruciatori rapidi da 2,7 kW
- 1 bruciatore semirapido da 1,75 kW
- 1 bruciatore ausiliario da 1 kW
- Griglie smaltate
- Potenza totale 12,15 kW
- Sicurezza gas Sicurflame
- Prodotto alimentato a gas metano
- Possibilità di alimentazione GPL

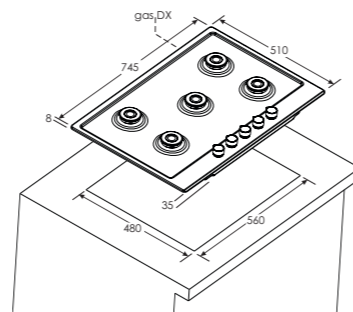

DOPPIA CORONA

33801970 CHW74WX

## CHG6D4WX | 60 cm

## TIMELESS



### PIANO A GAS

- 4 bruciatori
- 1 bruciatore doppia corona 4 kW
- 1 bruciatore rapido da 2,7 kW
- 1 bruciatore semirapido da 1,75 kW
- 1 bruciatore ausiliario da 1 kW
- Griglie in ghisa
- Potenza totale 9,45 kW
- Sicurezza gas Sicurflame
- Prodotto alimentato a gas metano
- Possibilità di alimentazione GPL

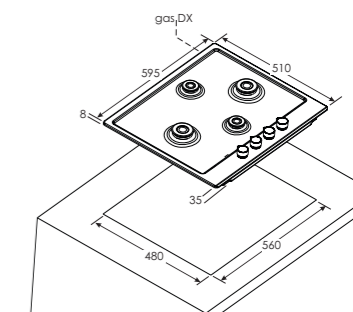

GRIGLIE IN GHISA



DOPPIA CORONA

33801985 CHG6D4WX

**CHG6BR4WX | 60 cm****TIMELESS****PIANO A GAS**

- 4 bruciatori
- 1 bruciatore doppia corona 4 kW
- 1 bruciatore rapido da 2,7 kW
- 1 bruciatore semirapido da 1,75 kW
- 1 bruciatore ausiliario da 1kW
- Griglie in ghisa
- Potenza totale 9,45 kW
- Sicurezza gas Sicurflame
- Prodotto alimentato a gas metano
- Possibilità di alimentazione GPL

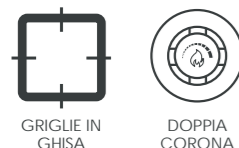
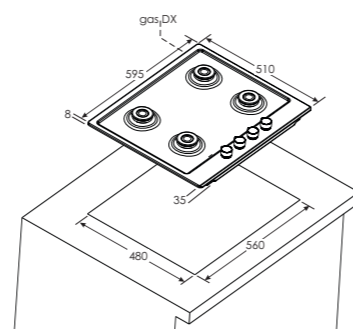

33801987 CHG6BR4WX

**CHG6BRX | 60 cm****TIMELESS****PIANO A GAS**

- 4 bruciatori
- 1 bruciatore rapido da 2,7 kW
- 2 bruciatori semirapidi da 1,75 kW
- 1 bruciatore ausiliario da 1kW
- Griglie in ghisa
- Potenza totale 7,2 kW
- Sicurezza gas Sicurflame
- Prodotto alimentato a gas metano
- Possibilità di alimentazione GPL

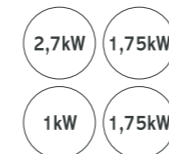
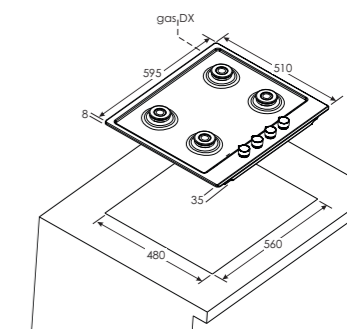

33801974 CHG6BRX

**CHW6D4WX | 60 cm****TIMELESS****PIANO A GAS**

- 4 bruciatori
- 1 bruciatore doppia corona 4 kW
- 1 bruciatore rapido da 2,7 kW
- 1 bruciatore semirapido da 1,75 kW
- 1 bruciatore ausiliario da 1kW
- Griglie smaltate
- Potenza totale 9,45 kW
- Sicurezza gas Sicurflame
- Prodotto alimentato a gas metano
- Possibilità di alimentazione GPL

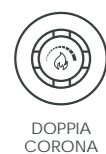
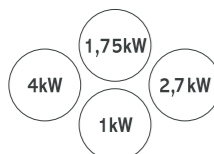
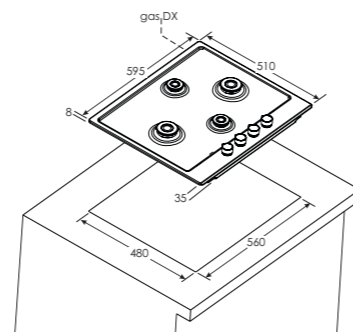

33801968 CHW6D4WX

**CHW6BRX | 60 cm****TIMELESS****PIANO A GAS**

- 4 bruciatori
- 1 bruciatore rapido da 2,7 kW
- 2 bruciatori semirapidi da 1,75 kW
- 1 bruciatore ausiliario da 1kW
- Griglie smaltate
- Potenza totale 7,2 kW
- Sicurezza gas Sicurflame
- Prodotto alimentato a gas metano
- Possibilità di alimentazione GPL

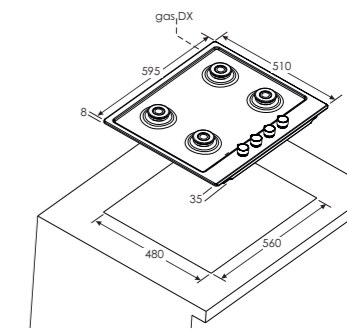

33801973 CHW6BRX

CHW6BRBB | 60 cm

TIMELESS



PIANO A GAS

- 4 bruciatori
- 1 bruciatore rapido da 2,7 kW
- 2 bruciatori semirapidi da 1,75 kW
- 1 bruciatore ausiliario da 1kW
- Griglie smaltate
- Potenza totale 7,2 kW
- Sicurezza gas Sicurflame
- Prodotto alimentato a gas metano
- Possibilità di alimentazione GPL

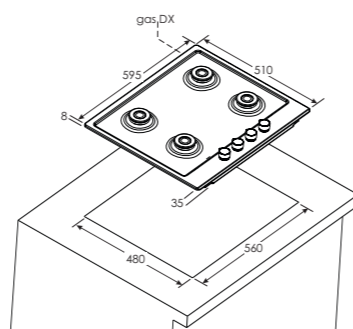

- 33801972 CHW6BRBB
- 33801971 CHW6BRWW

CHW74WGTGH | 75 cm

CLASSIC



PIANO A GAS

- 5 bruciatori
- 1 bruciatore doppia corona da 4 kW
- 2 bruciatori rapidi da 2,7 kW
- 1 bruciatore semirapido da 1,75 kW
- 1 bruciatore ausiliario da 1kW
- Griglie smaltate
- Potenza totale 12,15 kW
- Sicurezza gas Sicurflame
- Prodotto alimentato a gas metano
- Possibilità di alimentazione GPL

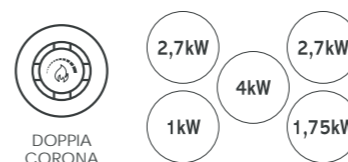
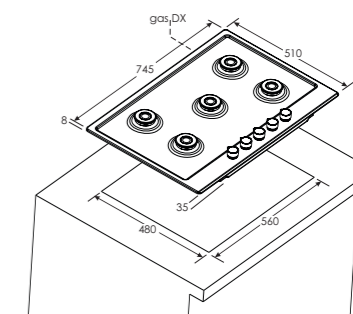

- 33801981 CHW74WGTGH
- 33801979 CHW74WGTAV

CHW6BR4WX | 60 cm

TIMELESS



PIANO A GAS

- 4 bruciatori
- 1 bruciatore doppia corona 4 kW
- 1 bruciatore rapido da 2,7 kW
- 1 bruciatore semirapido da 1,75 kW
- 1 bruciatore ausiliario da 1kW
- Griglie smaltate
- Potenza totale 9,45 kW
- Sicurezza gas Sicurflame
- Prodotto alimentato a gas metano
- Possibilità di alimentazione GPL

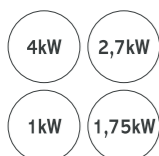
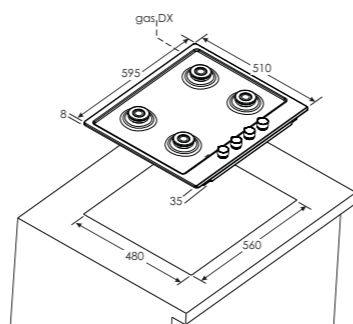

- 33801975 CHW6BR4WX

CHW6BR4WGTGH | 60 cm

CLASSIC



PIANO A GAS

- 4 bruciatori
- 1 bruciatore doppia corona da 4 kW
- 1 bruciatore rapido da 2,7 kW
- 1 bruciatore semirapido da 1,75 kW
- 1 bruciatore ausiliario da 1kW
- Griglie smaltate
- Potenza totale 9,45 kW
- Sicurezza gas Sicurflame
- Prodotto alimentato a gas metano
- Possibilità di alimentazione GPL

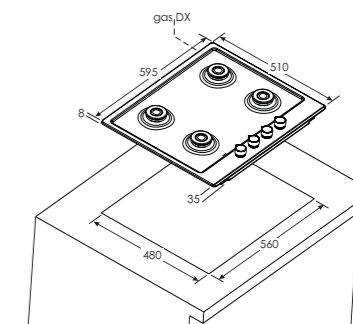

- 33801982 CHW6BR4WGTGH
- 33801983 CHW6BR4WGTAV

CHW74WTX | 75 cm

CLASSIC



PIANO A GAS

- 5 bruciatori
- 1 bruciatore doppia corona da 4 kW
- 2 bruciatori rapidi da 2,7 kW
- 1 bruciatore semirapido da 1,75 kW
- 1 bruciatore ausiliario da 1 kW
- Griglie smaltate
- Potenza totale 12,15 kW
- Sicurezza gas Sicurflame
- Prodotto alimentato a gas metano
- Possibilità di alimentazione GPL

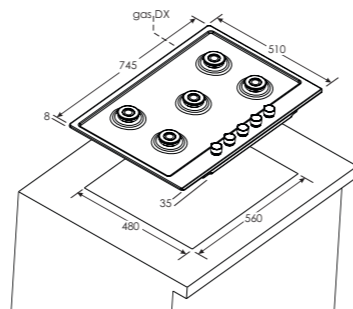

DOPPIA CORONA

33801980 CHW74WTX

CHG6LX | 60 cm

LATERALI



PIANO A GAS

- 4 bruciatori
- 1 bruciatore rapido da 2,7 kW
- 2 bruciatori semirapidi da 1,75 kW
- 1 bruciatore ausiliario da 1 kW
- Griglie in ghisa
- Potenza totale 7,2 kW
- Sicurezza gas Sicurflame
- Prodotto alimentato a gas metano
- Possibilità di alimentazione GPL

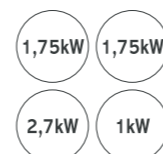
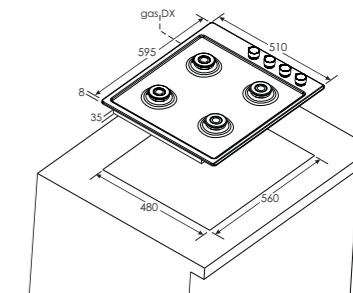

GRIGLIE IN GHISA

33801967 CHG6LX

CHW6BR4WTX | 60 cm

CLASSIC



PIANO A GAS

- 4 bruciatori
- 1 bruciatore doppia corona da 4 kW
- 1 bruciatore rapido da 2,7 kW
- 1 bruciatore semirapido da 1,75 kW
- 1 bruciatore ausiliario da 1 kW
- Griglie smaltate
- Potenza totale 9,45 kW
- Sicurezza gas Sicurflame
- Prodotto alimentato a gas metano
- Possibilità di alimentazione GPL

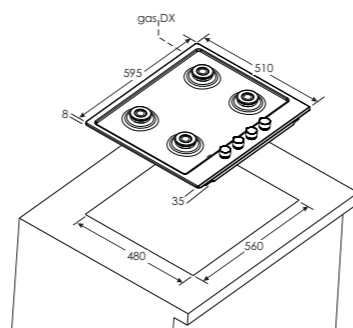

DOPPIA CORONA

33801984 CHW6BR4WTX

CHW6LBB | 60 cm

LATERALI



PIANO A GAS

- 4 bruciatori
- 1 bruciatore rapido da 2,7 kW
- 2 bruciatori semirapidi da 1,75 kW
- 1 bruciatore ausiliario da 1 kW
- Griglie smaltate
- Potenza totale 7,2 kW
- Sicurezza gas Sicurflame
- Prodotto alimentato a gas metano
- Possibilità di alimentazione GPL

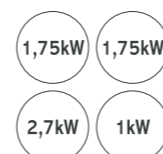
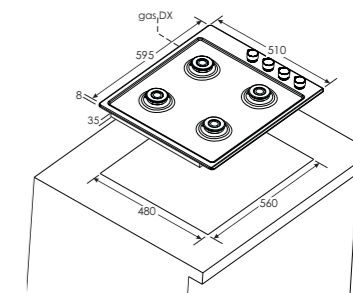

33801977 CHW6LBB

33801978 CHW6LWW

CHW6LBX | 60 cm

LATERALI



**PIANO A GAS**

- 4 bruciatori
- 1 bruciatore rapido da 2,7 kW
- 2 bruciatori semirapidi da 1,75 kW
- 1 bruciatore ausiliario da 1kW
- Griglie smaltate
- Potenza totale 7,2 kW
- Sicurezza gas Sicurflame
- Prodotto alimentato a gas metano
- Possibilità di alimentazione GPL

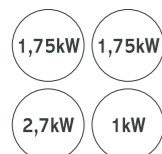
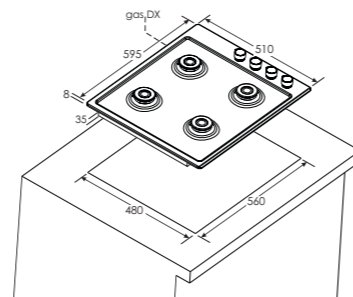

33801976 CHW6LBX

CLE64 X | 60 cm

LATERALI



**PIANO ELETTRICO**

- 4 piastre
- 2 piastre elettriche diametro 145 mm da 1,5 kW
- 2 piastre elettriche diametro 180 mm da 2 kW
- Potenza totale 7 kW

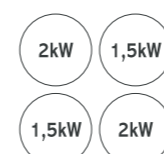
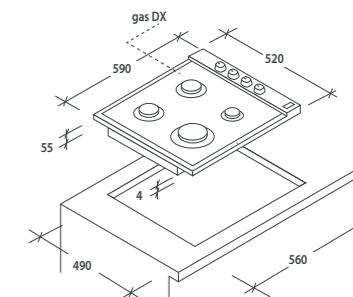

33802643 CLE64 X\*

\* Disponibile da Giugno

CMG3H1X | 60 cm

LATERALI



**PIANO ELETTRICO E GAS**

- 3 bruciatori e 1 piastra
- 1 bruciatore rapido da 3 kW
- 1 bruciatore semirapido da 1,78 kW
- 1 bruciatore ausiliario da 0,88 kW
- 1 piastra elettrica diametro 145 mm da 1,5kW
- Griglie smaltate
- Potenza totale 7,16 kW
- Sicurezza gas Sicurflame
- Prodotto alimentato a gas metano

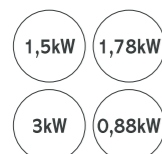
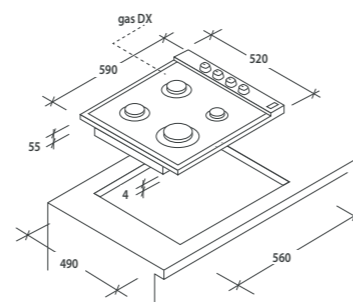

33802655 CMG3H1X\*

\* Disponibile da Luglio



CDI30 | 30 cm

DOMINO



**PIANO A INDUZIONE**

- Comandi elettronici touch
- 2 zone cottura
- Controllo centrale
- Potenza totale 3,5 kW (autolimitata)
- 9 livelli di potenza
- Timer elettronico
- Sicurezza bambini

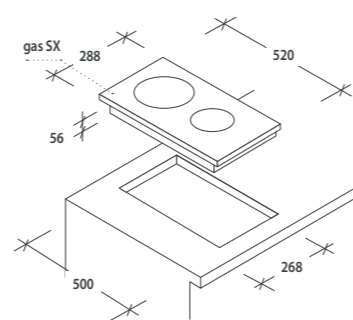

2kW

1,5kW

33801449 CDI 30

CDG32/1SPX

DOMINO



**PIANO A GAS**

- 2 bruciatori
- 1 bruciatore rapido da 3 kW
- 1 bruciatore ausiliario da 1 kW
- Griglie smaltate
- Potenza totale 4 kW
- Sicurezza gas Sicurflame
- Prodotto alimentato a gas metano

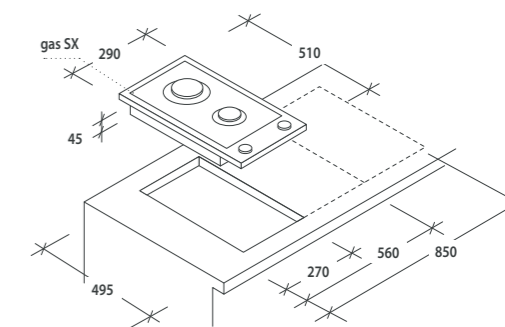

3kW

1kW

33801134 CDG32/1SPX

CDH30 | 30 cm

DOMINO



**PIANO ELETTRICO IN VETROCERAMICA**

- Comandi elettronici touch
- 2 zone cottura
- Controllo centrale
- Potenza totale 3 kW (autolimitata)
- 9 livelli di potenza
- Timer elettronico

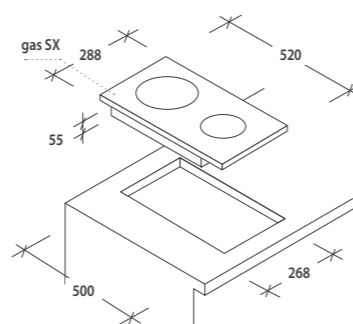

1,8kW

1,2kW

33801450 CDH 30

CDE32/1X

DOMINO



**PIANO ELETTRICO**

- 2 piastre
- 1 piastre elettriche diametro 145 mm da 1,5 kW
- 1 piastre elettriche diametro 180 mm da 1,5 kW
- Potenza totale 3 kW

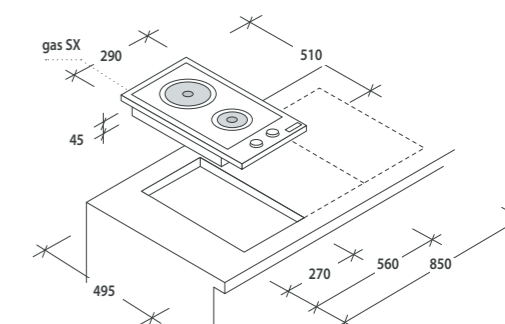

1,5kW

1,5kW

33801125 CDE32/1X

## CDVG 30/1X

## DOMINO



### BISTECCHIERA

- Piastra elettrica rettangolare in vetroceramica 200x350
- Potenza totale 1,5 kW

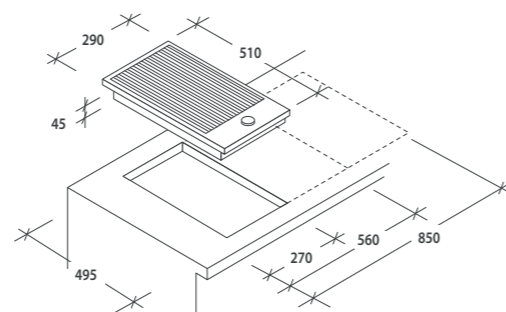

33801132 CDVG30/1X

\* Fino ad esaurimento stock

## CDF30/1X | 30 cm

## DOMINO



### FRIGGITRICE

- Vaschetta e cestello in acciaio inox
- Potenza totale 2,3 kW

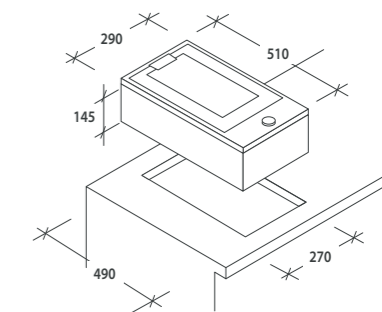

33801131 CDF30/1X

## CDB30/1X

## DOMINO

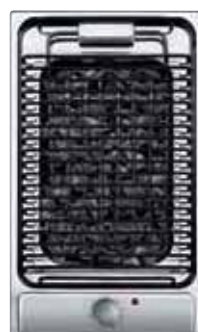

### BARBECUE

- Area di cottura rettangolare 220x320 mm
- Potenza totale 2,4 kW

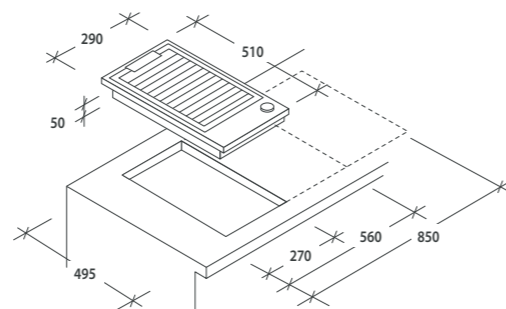

33801130 CDB30/1X

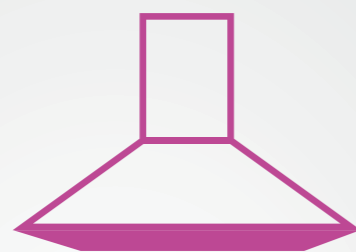

CAPPE

Aspirazione di **classe**



**UNA VENTATA  
DI DESIGN**

Al giorno d'oggi, la cucina è il nuovo soggiorno, dove si organizzano cene o si invitano gli amici. E tra tutti gli elettrodomestici che troviamo in cucina, la cappa è uno degli oggetti davvero capaci di definire il carattere dell'ambiente. Candy capisce questo, ed è per questo che ha investito in soluzioni che combinano **alte prestazioni con stile e design**, al fine di offrire un **apparecchio all'avanguardia** che possa rendere la vostra cucina ancora più confortevole.

## IL MODO PIÙ VELOCE DI CUCINARE

Puoi controllare lo stato della tua cappa in ogni momento, ovunque tu sia, tramite l'App Simply-Fi.

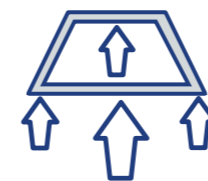

Il filtro perimetrale garantisce un'efficace pulizia dell'aria: fumi e vapori vengono incanalati lungo il perimetro della cappa in modo da rallentare la velocità e consentire un filtraggio più accurato. Questo sistema inoltre conferisce maggiore eleganza alla cappa poiché i filtri non sono in vista e quindi la cappa si integra meglio nell'ambiente circostante.

### ASPIRAZIONE PERIMETRALE

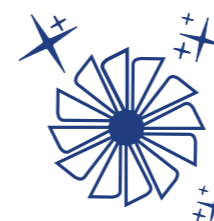

Una nuova funzione è stata creata per garantire un costante ricambio dell'aria con la massima silenziosità. Clean Air è una modalità di funzionamento intelligente che avvia la cappa alla velocità minima per 10 minuti ogni ora.

### PULIZIA DELL'ARIA

## CARATTERISTICHE

Soluzioni utili e intuitive per semplificare la tua giornata.

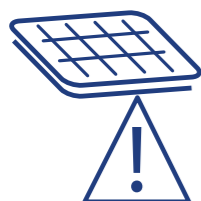

Un apposito allarme ti avverte quando è arrivato il momento di pulire il filtro antigrasso o sostituire il filtro antiodore.

### ALLARME SATURAZIONE DEL FILTRO



Le cappe sono diventate oggetti di design, per questo devono avere un pannello di controllo touch moderno per essere in linea con i trend del momento.

### TOUCH CONTROL

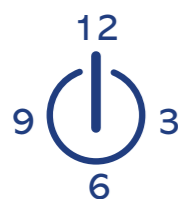

Il controllo timer permette di impostare lo spegnimento automatico della cappa, garantendo quindi un efficace ricambio autonomo dell'aria.

### SPEGNIMENTO DIFFERITO

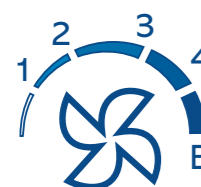

Le cappe Candy hanno diversi livelli di velocità per fornire in ogni occasione la giusta potenza per la pulizia dell'aria. Fino a 4 livelli e persino il booster, ideale quando si frigge o si fanno barbecue.

### VELOCITÀ SPECIALE

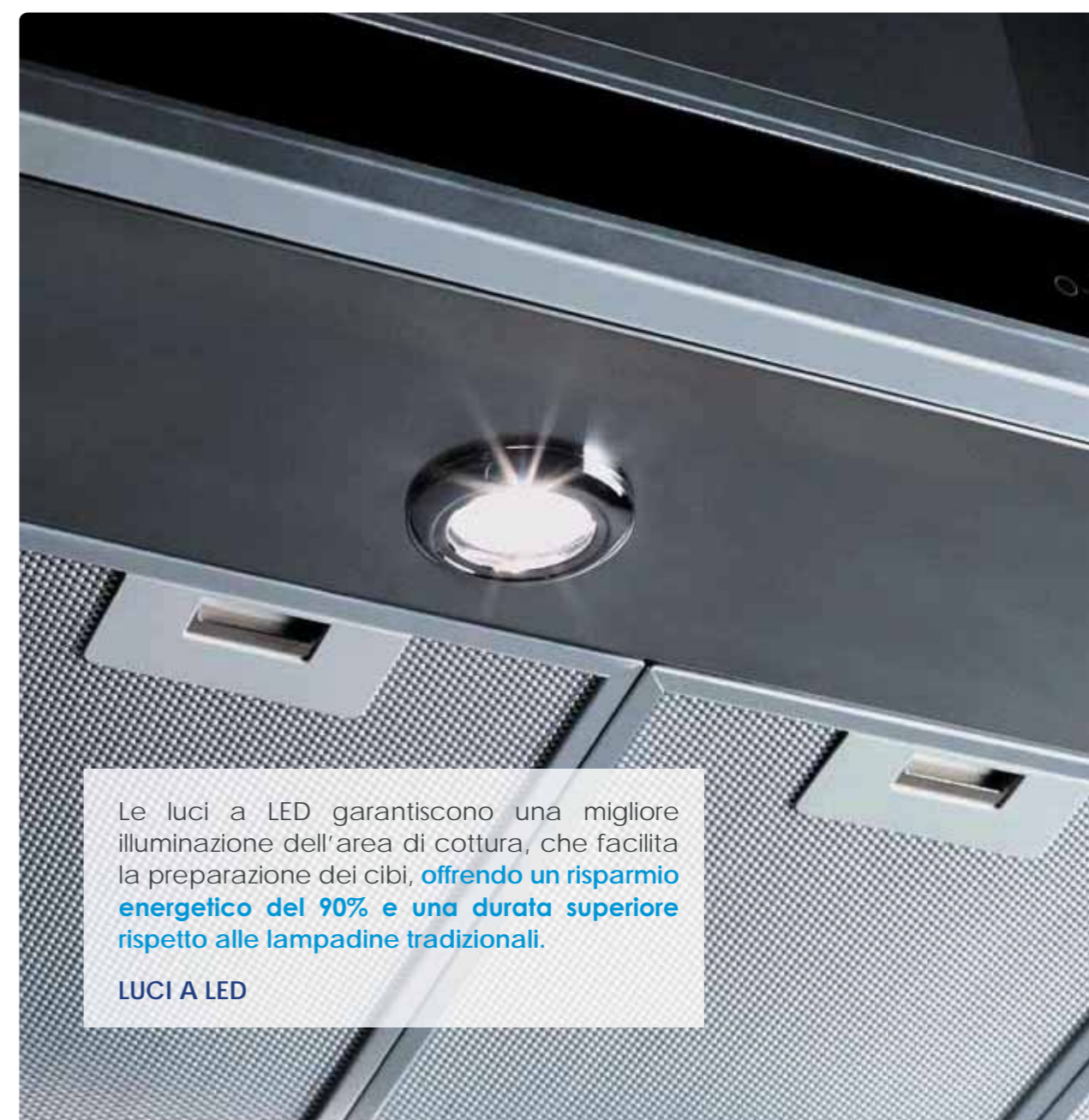

Le luci a LED garantiscono una migliore illuminazione dell'area di cottura, che facilita la preparazione dei cibi, offrendo un risparmio energetico del 90% e una durata superiore rispetto alle lampadine tradizionali.

### LUCI A LED

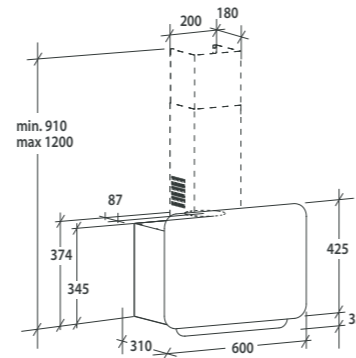
**CCL60N****ELITE****CAPPA LAVAGNA**

- Dimensione 60 cm
- Controlli touch su vetro
- 3+1 livelli di velocità
- Potenza di massima aspirazione 625 W
- Potenza del motore 250 W
- Illuminazione con 2 Led da 2,5 W
- Silenziosità 66 dBa
- Filtro antigrasso in alluminio
- Filtro carbone incluso

36900759 CCL60N\*

\* Fino ad esaurimento stock

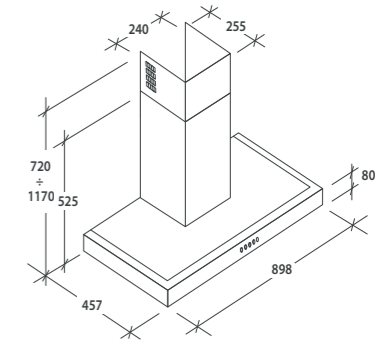
**CMB97ETX****ELITE****CAPPA A PARETE**

- Dimensione 90 cm
- Controlli touch
- 3 livelli di velocità + Booster
- Potenza di massima aspirazione 432 W
- Potenza del motore 220 W
- Illuminazione con 2 Led da 2,5 W
- Silenziosità 62 dBa
- 3 pannelli con filtro in alluminio a cassetta
- Filtro carbone incluso

36900574 CMB97ETX\*

\* Fino ad esaurimento stock

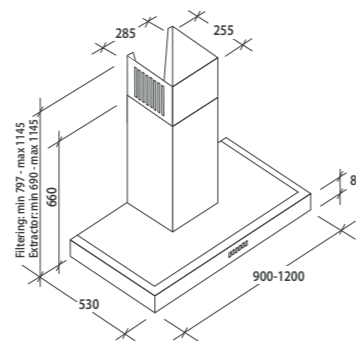
**CMB97SLX WIFI | Connettività SIMPLY-FI****ELITE****CAPPA A PARETE**

- Dimensione 90 cm
- Display digitale
- Connettività SimplyFI
- 4 livelli di velocità
- Potenza di massima aspirazione 679 W
- Potenza del motore 186 W
- Illuminazione con 2 Led da 1,5 W
- Silenziosità 63 dBa
- 3 pannelli con filtro in alluminio
- Filtro carbone incluso

36900571 CMB97SLX WIFI\*

\* Fino ad esaurimento stock

CVMA90N

TIMELESS

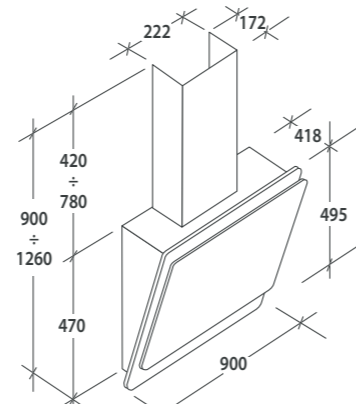

**CAPPA A PARETE IN VETRO NERO**

- Dimensione 90 cm
- Controlli touch
- 4 livelli di velocità
- Potenza di massima aspirazione 502 W
- Potenza del motore 210 W
- Illuminazione con 2 Led da 1,5 W
- Silenziosità 62 dBa
- 1 pannello con filtro in alluminio
- Filtro carbone incluso

36900729 CVMA90N

CGM94/1X

TIMELESS

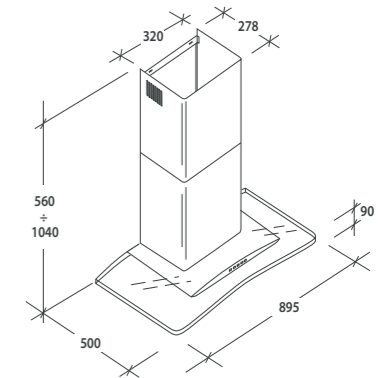

**CAPPA A PARETE**

- Dimensione 90 cm
- Controlli con tasti meccanici
- 3 livelli di velocità
- Potenza di massima aspirazione 456 W
- Potenza del motore 100 W
- Illuminazione con 1 Led da 2 W
- Silenziosità 56 dBa
- 1 pannello con filtro in alluminio
- Filtro carbone incluso

36900940 CGM94/1X

CVMA60N

TIMELESS

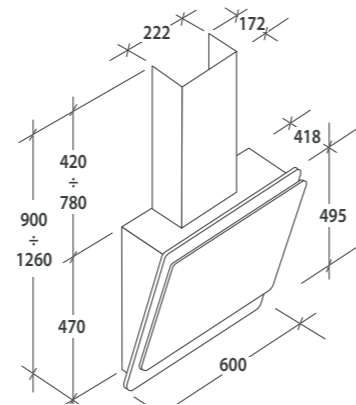

**CAPPA A PARETE IN VETRO NERO**

- Dimensione 60 cm
- Controlli touch
- 4 livelli di velocità
- Potenza di massima aspirazione 502 W
- Potenza del motore 210 W
- Illuminazione con 2 Led da 1,5 W
- Silenziosità 62 dBa
- 1 pannello con filtro in alluminio
- Filtro carbone incluso

36900730 CVMA60N

CVM970LX

TIMELESS

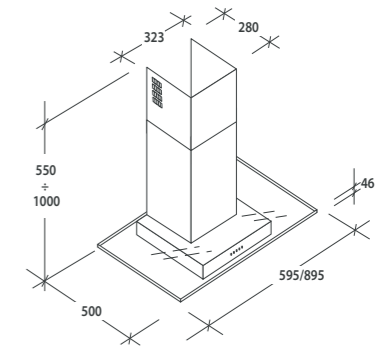

**CAPPA A PARETE**

- Dimensione 90 cm
- Controlli con tasti elettronici
- 4 livelli di velocità
- Potenza di massima aspirazione 545 W
- Potenza del motore 210 W
- Illuminazione con 2 Led da 1,5 W
- Silenziosità 68 dBa
- 1 pannello con filtro in alluminio
- Filtro carbone incluso

36900355 CVM970LX\*

\* Fino ad esaurimento stock

CMB 955 X

TIMELESS



ILLUMINAZIONE A LED

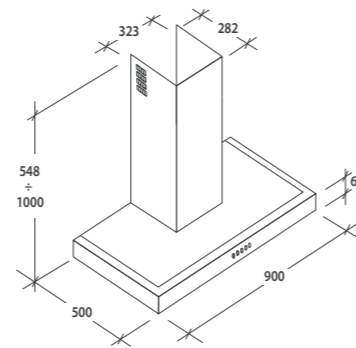

**CAPPA A PARETE**

- Dimensione 90 cm
- Controlli con tasti elettronici
- 3 livelli di velocità
- Potenza di massima aspirazione 541,5 W

- Potenza del motore 210 W
- Illuminazione con 2 Led da 1,5 W
- Silenziosità 69 dBa
- 3 pannelli con filtro in alluminio
- Filtro carbone incluso

36900721 CMB 955 X

CCR 617 X

TIMELESS



ILLUMINAZIONE A LED

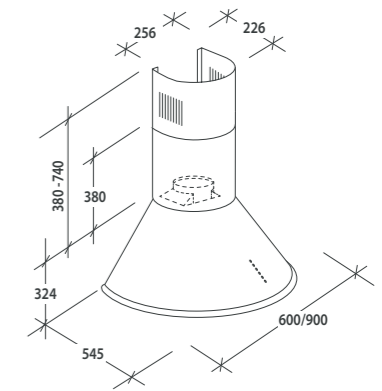

**CAPPA A PARETE**

- Dimensione 60 cm
- Controlli con tasti meccanici
- 3 livelli di velocità
- Potenza di massima aspirazione 280,4 W

- Potenza del motore 65 W
- Illuminazione con 1 Led da 2,5 W
- Silenziosità 61 dBa
- Filtro antigrasso in alluminio
- Filtro carbone incluso

36900812 CCR 617 X\*  
\* Fino ad esaurimento stock

CVM670LX

TIMELESS



ILLUMINAZIONE A LED

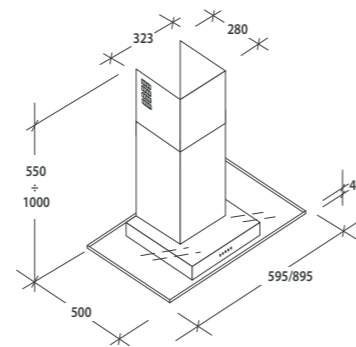

**CAPPA A PARETE**

- Dimensione 60 cm
- Controlli con tasti elettronici
- 4 livelli di velocità
- Potenza di massima aspirazione 545 W

- Potenza del motore 210 W
- Illuminazione con 2 Led da 1,5 W
- Silenziosità 68 dBa
- 1 pannello con filtro in alluminio
- Filtro carbone incluso

36900354 CVM670LX

CCE119/1X

TIMELESS



ILLUMINAZIONE A LED

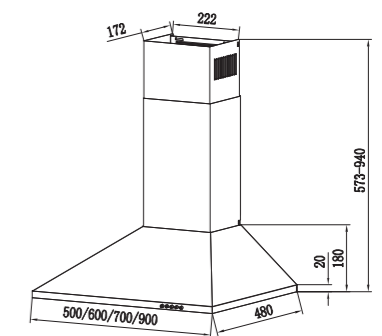

**CAPPA A PARETE**

- Dimensione 90 cm
- Controlli con tasti meccanici
- 3 livelli di velocità
- Potenza di massima aspirazione 305 W

- Potenza del motore 65 W
- Illuminazione con 2 Led da 2 W
- Silenziosità 62 dBa
- 3 pannelli con filtro in alluminio
- Filtro carbone incluso

36900984 CCE119/1X

CCE116/1X

TIMELESS



ILLUMINAZIONE A LED

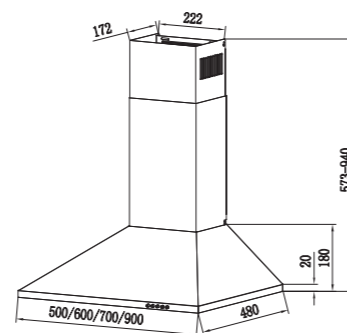

**CAPPA A PARETE**

- Dimensione 60 cm
- Controlli con tasti meccanici
- 3 livelli di velocità
- Potenza di massima aspirazione 305 W

- Potenza del motore 65 W
- Illuminazione con 1 Led da 2 W
- Silenziosità 62 dBa
- 2 pannelli con filtro in alluminio
- Filtro carbone incluso

36901015 CCE116/1X

CFT610/5X

TIMELESS



ILLUMINAZIONE A LED

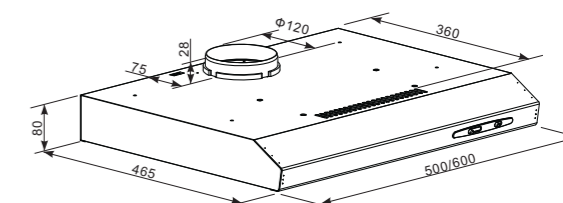

**CAPPA DA LIBERA INSTALLAZIONE**

- Dimensione 60 cm
- Controlli con tasti meccanici
- 3 livelli di velocità
- Potenza di massima aspirazione 209,7 W

- Potenza del motore 85 W
- Illuminazione con 1 Led da 2,5 W
- Silenziosità 71 dBa
- 1 filtro antigrasso in alluminio
- Filtro carbone incluso

36900948 CFT610/5X

CBG625/1X

TIMELESS



ILLUMINAZIONE A LED

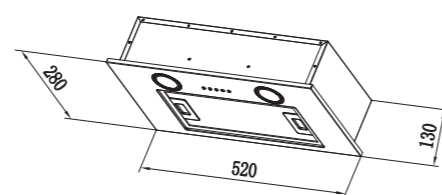

**CAPPA A SCOMPARSA DAL SOFFITTO**

- Dimensione 52 cm
- Controlli con tasti meccanici
- 3 livelli di velocità
- Potenza di massima aspirazione 207 W

- Potenza del motore 70 W
- Illuminazione con 2 Led da 2 W
- Silenziosità 63 dBa
- 1 pannello con filtro in alluminio
- Filtro carbone incluso

36900926 CBG625/1X





## FRIGORIFERI

La *freschezza intelligente*  
a portata di mano



### **GESTIONE SMART DELLA CASA ANCHE NELLA TEMPERATURA**

Le persone hanno sempre meno tempo per fare la spesa, di conseguenza, il cibo resta nel frigorifero più a lungo. Questo è il motivo per cui Candy ha creato una gamma di elettrodomestici confortevole ed intelligente per conservare gli alimenti freschi più a lungo. Candy ti offre prodotti con i **migliori materiali e finiture, ottima ergonomia e usabilità**. Grazie all'App Candy Simply-Fi, puoi **gestire e controllare la temperatura** anche da remoto. Rendi la tua casa il miglior posto in cui vivere.

## LA MIGLIORE CONSERVAZIONE DI CIBO E BEVANDE VIA APP

La connessione simply-Fi permette di **controllare ed accendere** il tuo elettrodomestico via APP.

La modalità Inventory Assistant ti permette di controllare, ogni volta che si desidera, la data di scadenza dei cibi.



## CARATTERISTICHE

### TECNOLOGIA

Scegli di gestire al meglio la tua spesa



**Puraction** è il sistema antibatterico più veloce del mercato che **neutralizza il 99,9% dei batteri in soli 30 minuti** grazie all'azione della luce UVA e al filtro in titanio. Contribuisce ad una migliore **conservazione del cibo e a ridurre gli odori**.

Grazie all'App Simply-Fi, puoi attivare la funzione Puraction tutte le volte che lo desideri.

#### SUPER PURACTION

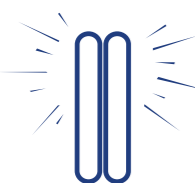

Tutti i frigoriferi combinati Candy sono dotati di un controllo **elettronico facile da utilizzare anche grazie alla luce Sky LED**. Con un semplice tocco delle dita è possibile accendere e spegnere il frigorifero; il pulsante di selezione consente invece di scegliere l'intensità di raffreddamento da 1 (meno freddo) a 4 (più freddo). **L'elettrodomestico risulta pertanto maggiormente intuitivo, ergonomico e tecnologico**.

#### NUOVA LUCE LED CON CONTROLLO ELETTRONICO



Il nuovo sistema di ventilazione Air Fan assicura una **distribuzione ottimale ed omogenea della temperatura** all'interno del frigorifero; il suo nuovo design si sposa perfettamente con la nuova Sky LED.

#### SISTEMA DI VENTILAZIONE



Il vano congelatore, dalla stessa linea estetica del vano frigorifero, assicura **massimi livelli di prestazioni e affidabilità**. I robusti cassetti trasparenti del congelatore assicurano **condizioni di raffreddamento perfette**.

#### VANO CONGELATORE



L'avanzato sistema di sensori adattivo **gestisce automaticamente lo sbrinamento in base alla temperatura, all'umidità e all'uso del prodotto**; impedisce quindi la formazione di ghiaccio nel congelatore e il gelo nel frigorifero.

#### TECNOLOGIA NO FROST



Scegli i frigoriferi Candy in classe A++ o A+ per ridurre il consumo energetico: **fino al 40% o 20% di consumo in meno** rispetto ad un modello equivalente in classe A. Cura per l'ambiente, grande risparmio e massima economia. Disponibili nei modelli statici e No Frost.

#### CLASSE ENERGETICA



## DOTAZIONI

Organizza al meglio gli alimenti con l'aiuto dei nostri accessori in dotazione



Ora è possibile conservare anche i prodotti cosmetici, usati per le cure di bellezza quotidiane, grazie al nuovo scomparto distintivo Beauty, **realizzato con due cassette estraibili** posti sotto il balconcino centrale.

### NUOVI BALCONCINI CON BEAUTY SUITE



Il portabottiglie in metallo è la perfetta combinazione tra **design e versatilità** e può ospitare fino a 4 bottiglie.

### PORTABOTTIGLIE IN METALLO



I ripiani interni in cristallo sono **resistenti e facili da pulire**.

### RIPIANI IN CRISTALLO



Fresh Zone è un apposito cassetto con guide telescopiche che permette di **conservare** alla temperatura ottimale i **cibi freschi** come carne, pesce e formaggi.

### CASSETTO FRESH ZONE



Il nuovo cassetto trasparente, ideale per la **conservazione di frutta e verdura**, è **più maneggevole e spazioso**, grazie alla nuova maniglia e alla **capacità interna migliorata**. La presenza di guide telescopiche rende l'apertura del cassetto Crisper più facile, scorrevole e silenziosa.

### CRISPER CON GUIDE TELESCOPICHE

BCBS 184 NPU | 185 CM

COMBINATO



FRIGORIFERO COMBINATO VENTILATO CON NFC

- Classe energetica A++
- Classe climatica T
- SKY LED con controllo elettronico
- Volume totale netto 266 litri
- Volume netto frigorifero 206 litri
- Volume netto congelatore 60 litri
- 4 ripiani in vetro trasparente
- 4 balconcini controporta trasparenti
- Cassetto beauty suite
- 1 cassetto crisper con guide telescopiche
- Portabottiglie in metallo
- Cassetto fresh zone
- Freezer a 3 scomparti con cassetti trasparenti
- Connettività NFC Smart Touch
- Porte reversibili
- Sistema antibatterico
- Sistema di ventilazione AIR FAN

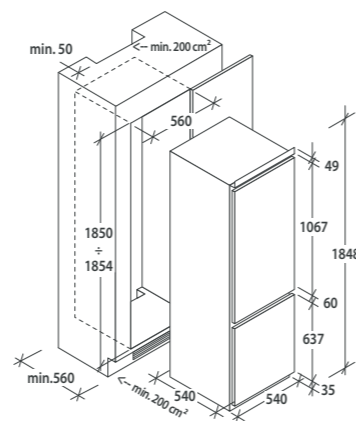

34900521 BCBS 184 NPU

CKBBS 182 | 185 CM

COMBINATO



FRIGORIFERO COMBINATO STATICO

- Classe energetica A+
- Classe climatica N-ST
- SKY LED con controllo elettronico
- Volume totale netto 266 litri
- Volume netto frigorifero 206 litri
- Volume netto congelatore 60 litri
- 4 ripiani in vetro trasparente
- 4 balconcini controporta trasparenti
- 1 cassetto crisper
- Freezer a 3 scomparti con cassetti trasparenti
- Porte reversibili

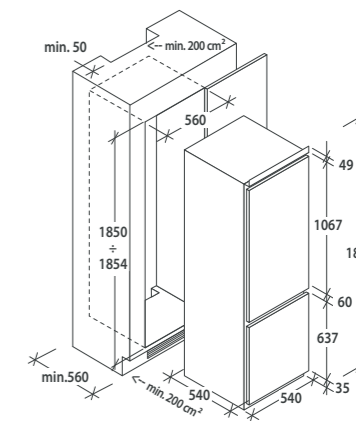

34900435 CKBBS 182  
34900438 CKBBS 182 S

CKBBS 182 FT | 185 CM

COMBINATO



FRIGORIFERO COMBINATO VENTILATO

- Classe energetica A+
- Classe climatica N-ST
- SKY LED con controllo elettronico
- Volume totale netto 266 litri
- Volume netto frigorifero 206 litri
- Volume netto congelatore 60 litri
- 4 ripiani in vetro trasparente
- 4 balconcini controporta trasparenti
- Cassetto beauty suite
- 1 cassetto crisper
- Portabottiglie in metallo
- Cassetto fresh zone
- Freezer a 3 scomparti con cassetti trasparenti
- Porte reversibili
- Sistema di ventilazione AIR FAN

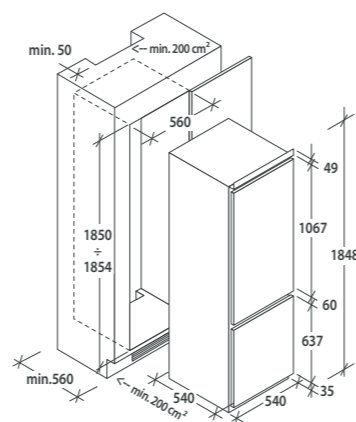

34900436 CKBBS 182 FT

CKBBF 172 | 177 CM

COMBINATO



**FRIGORIFERO COMBINATO NO FROST**

- Classe energetica A+
- Classe climatica N-T
- SKY LED con controllo elettronico
- Volume totale netto 240 litri
- Volume netto frigorifero 190 litri
- Volume netto congelatore 50 litri
- Tecnologia NO FROST
- 4 ripiani in vetro trasparente
- 3 balconcini controporta trasparenti
- Cassetto beauty suite
- 1 cassetto crisper con guide telescopiche
- Portabottiglie in metallo
- Cassetto fresh zone
- Freezer a 3 scomparti
- Porte reversibili
- Sistema di ventilazione AIR FAN

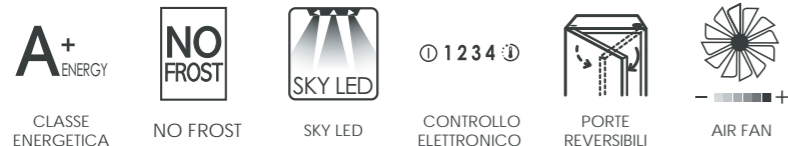
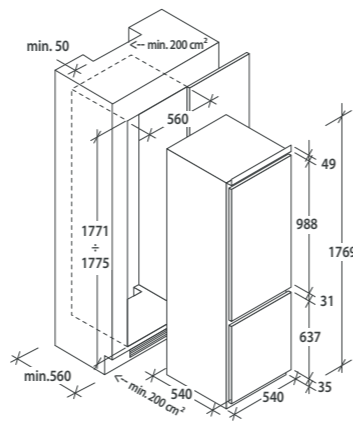

34900433 CKBBF 172

CKBBS 172 FT | 177 CM

COMBINATO



**FRIGORIFERO COMBINATO STATICO**

- Classe energetica A+
- Classe climatica N-ST
- SKY LED con controllo elettronico
- Volume totale netto 250 litri
- Volume netto frigorifero 190 litri
- Volume netto congelatore 60 litri
- 4 ripiani in vetro trasparente
- 3 balconcini controporta trasparenti
- Cassetto beauty suite
- 1 cassetto crisper con guide telescopiche
- Portabottiglie in metallo
- Freezer a 3 scomparti
- Porte reversibili
- Sistema di ventilazione AIR FAN

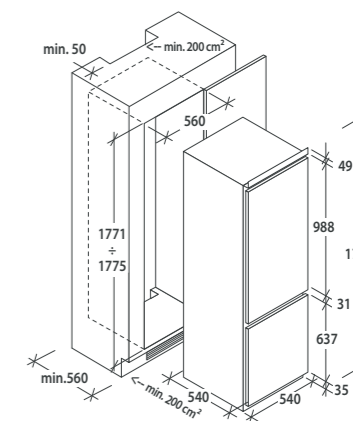

34900430 CKBBS 172 FT

CKBBS 174 FT | 177 CM

COMBINATO



**FRIGORIFERO COMBINATO VENTILATO**

- Classe energetica A++
- Classe climatica N-T
- SKY LED con controllo elettronico
- Volume totale netto 250 litri
- Volume netto frigorifero 190 litri
- Volume netto congelatore 60 litri
- 4 ripiani in vetro trasparente
- 3 balconcini controporta trasparenti
- Cassetto beauty suite
- 1 cassetto crisper con guide telescopiche
- Portabottiglie in metallo
- Freezer a 3 scomparti
- Porte reversibili
- Sistema antibatterico
- Sistema di ventilazione AIR FAN

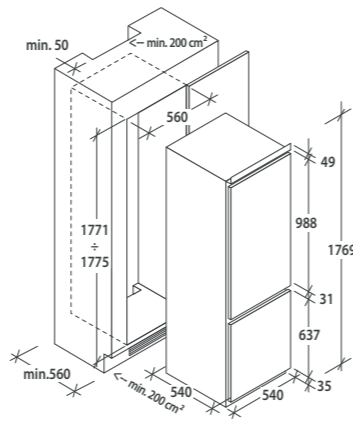

34900432 CKBBS 174 FT

CKBBS 172 F | 177 CM

COMBINATO



**FRIGORIFERO COMBINATO VENTILATO**

- Classe energetica A+
- Classe climatica N-ST
- SKY LED con controllo elettronico
- Volume totale netto 250 litri
- Volume netto frigorifero 190 litri
- Volume netto congelatore 60 litri
- 4 ripiani in vetro trasparente
- 3 balconcini controporta trasparenti
- 1 cassetto crisper
- Freezer a 3 scomparti
- Porte reversibili
- Sistema di ventilazione AIR FAN

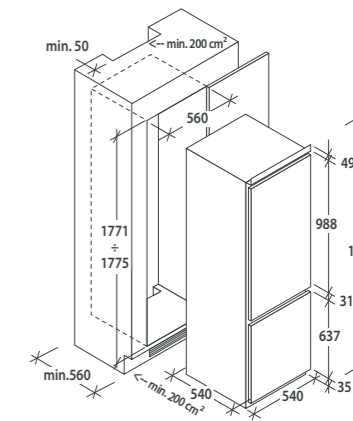

34900418 CKBBS 172 F

CKBBS 100 | 177 CM

COMBINATO



**FRIGORIFERO COMBINATO STATICO**

- Classe energetica A+
- Classe climatica N-ST
- SKY LED con controllo elettronico
- Volume totale netto 250 litri
- Volume netto frigorifero 190 litri
- Volume netto congelatore 60 litri
- 4 ripiani in vetro trasparente
- 3 balconcini controporta trasparenti
- 1 cassetto crisper
- Freezer a 3 scomparti
- Porte reversibili

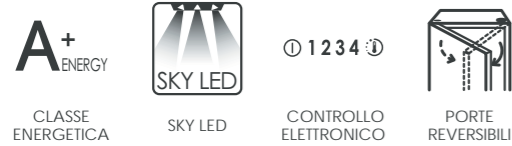
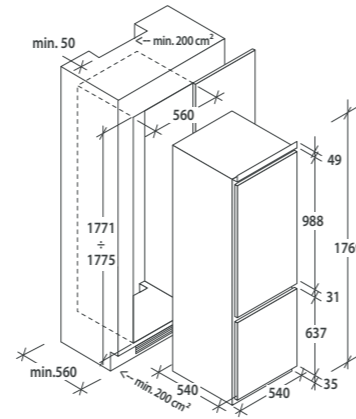

34900417 CKBBS 100  
34900429 CKBBS 100S

CFBD2650E/1 | 158 CM

DOPPIA PORTA



**FRIGORIFERO DOPPIA PORTA STATICO**

- Classe energetica A+
- Classe climatica N-ST
- Illuminazione POWER LED
- Volume totale netto 242 litri
- Volume netto frigorifero 201 litri
- Volume netto congelatore 41 litri
- 4 ripiani in vetro trasparente
- 4 balconcini controporta trasparenti
- 1 cassetto crisper
- Freezer con 1 ripiano trasparente
- Porte reversibili

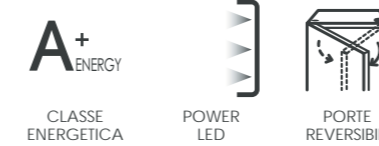
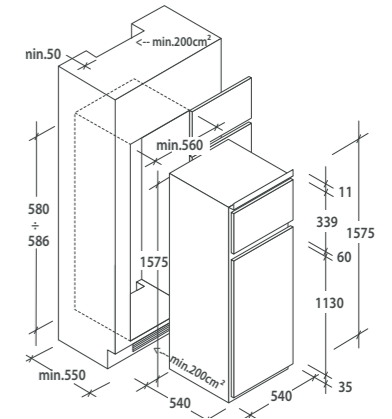

34900376 CFBD2650E/1  
34900377 CFBD2650E/1S

CFBD 2450/2E | 144 CM

DOPPIA PORTA



**FRIGORIFERO DOPPIA PORTA STATICO**

- Classe energetica A+
- Classe climatica N-ST
- Illuminazione POWER LED
- Volume totale netto 222 litri
- Volume netto frigorifero 182 litri
- Volume netto congelatore 40 litri
- 4 ripiani in vetro trasparente
- 4 balconcini controporta trasparenti
- Freezer con 1 ripiano trasparente
- Porte reversibili

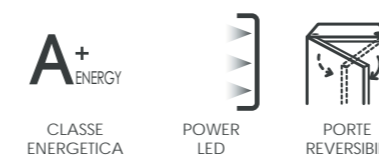
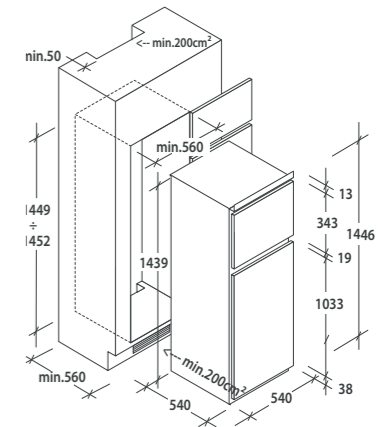

34900349 CFBD 2450/2E  
34900357 CFBD2450/2ES

CFBO3550E/1 | 177 CM

MONOPORTA



**FRIGORIFERO MONOPORTA STATICO**

- Classe energetica A+
- Classe climatica N-ST
- Illuminazione POWER LED
- Volume totale netto 286 litri
- Volume netto frigorifero 253 litri
- Volume netto congelatore 33 litri
- 4 ripiani in vetro
- 5 balconcini controporta trasparenti
- 2 cassette crisper
- Freezer con 1 ripiano
- Porte reversibili

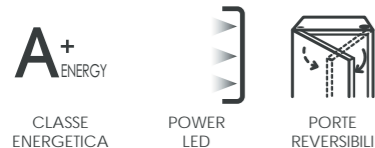
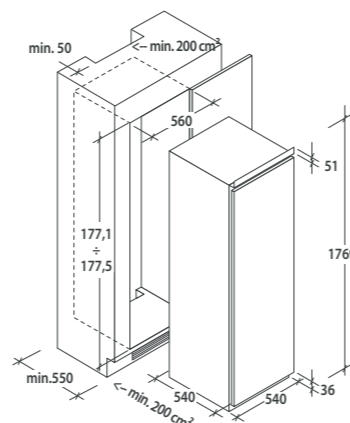

34900356 CFBO3550E/1

CIO 225 NE | 122 CM

MONOPORTA



**FRIGORIFERO MONOPORTA STATICO**

- Classe energetica A+
- Classe climatica ST
- Illuminazione POWER LED
- Volume totale netto 179 litri
- Volume netto frigorifero 163 litri
- Volume netto congelatore 16 litri
- 3 ripiani in vetro trasparente
- 3 balconcini controporta trasparenti
- 1 cassetto crisper
- Freezer a 1 scomparto
- Porte reversibili

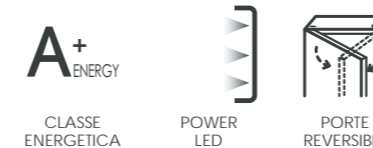
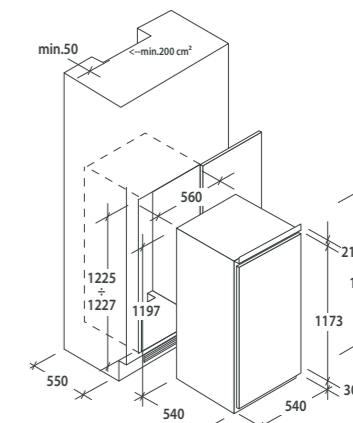

34900591 CIO 225 NE

CFLO3550E/1 | 177 CM

MONOPORTA



**FRIGORIFERO MONOPORTA STATICO**

- Classe energetica A+
- Classe climatica N-ST
- SKY LED
- Volume totale netto 316 litri
- 6 ripiani in vetro trasparente
- 5 balconcini controporta trasparenti
- 2 cassette crisper
- Porte reversibili
- In abbinamento con congelatore 37900029 CFFO3550E/1

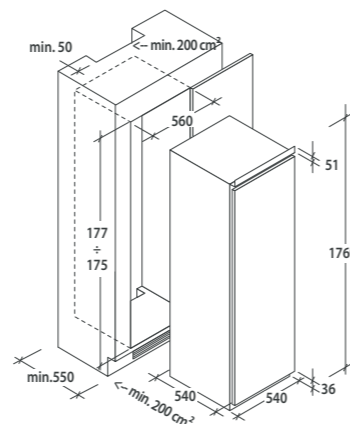

34900359 CFLO3550E/1

CIL 220 NE | 122 CM

MONOPORTA



**FRIGORIFERO MONOPORTA STATICO**

- Classe energetica A+
- Classe climatica ST
- SKY LED
- Volume totale netto 197 litri
- 4 ripiani
- 3 balconcini controporta trasparenti
- 1 cassetto crisper
- Porte reversibili

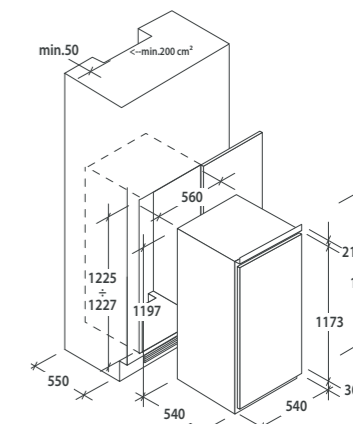

34900592 CIL 220 NE

CBL 150 NE

MONOPORTA



**FRIGORIFERO MONOPORTA STATICO**

- Classe energetica A+
- Classe climatica ST
- Illuminazione POWER LED
- Volume totale netto 135 litri
- 3 ripiani in vetro
- 3 balconcini controporta trasparenti
- 1 cassetto crisper in vetro
- Porte reversibili

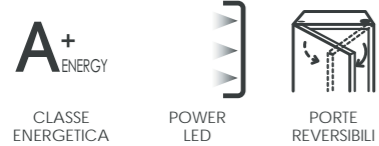
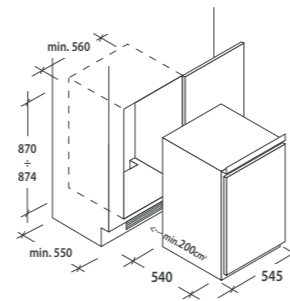

34900595 CBL 150 NE

CRU 164 NE | 82 CM

SOTTOPIANO AUTOVENTILATO



**FRIGORIFERO SOTTOPIANO STATICO**

- Classe energetica A+
- Classe climatica ST
- Illuminazione POWER LED
- Volume totale netto 111 litri
- Volume netto frigorifero 95 litri
- Volume netto congelatore 16 litri
- 2 ripiani in vetro trasparente
- 2 balconcini controporta trasparenti
- Freezer a 1 scomparto
- Porte reversibili

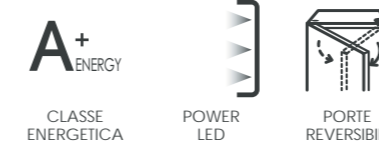
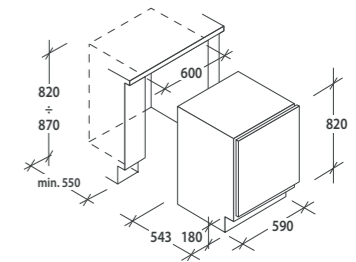

34900601 CRU 164 NE

CRU 160 NE | 82 CM

SOTTOPIANO AUTOVENTILATO



**FRIGORIFERO SOTTOPIANO STATICO**

- Classe energetica A+
- Classe climatica ST
- Illuminazione POWER LED
- Volume totale netto 135 litri
- 3 ripiani in vetro trasparente
- 2 balconcini controporta trasparenti
- Porte reversibili

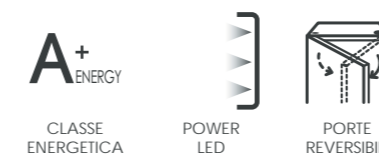
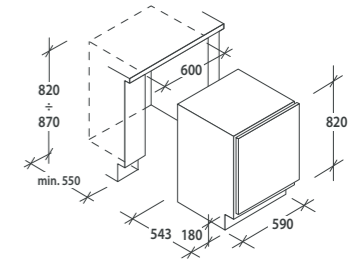

34900602 CRU 160 NE



CFFO3550E/1 | 177CM

## MONOPORTA



### CONGELATORE MONOPORTA

- Classe energetica A+
- Classe climatica N-ST
- Volume totale netto 217 litri
- Statico
- 9 scomparti
- In abbinamento con frigorifero 34900359 CFLO3550E/1

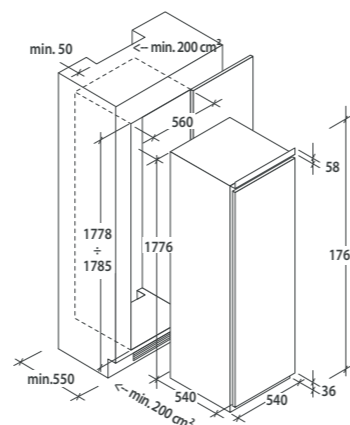

CLASSE ENERGETICA

PORTE REVERSIBILI

37900029 CFFO3550E/1

CFU 135 NE | 82 CM

## SOTTOPIANO AUTOVENTILATO



### CONGELATORE SOTTOPIANO

- Classe energetica A+
- Classe climatica ST
- Volume totale netto 95 litri
- Statico
- 3 scomparti
- Porte reversibili

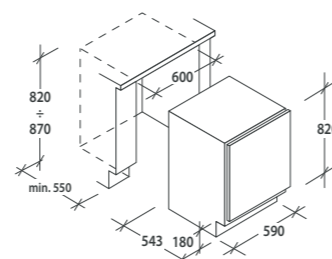

CLASSE ENERGETICA

PORTE REVERSIBILI

37900044 CFU 135 NE

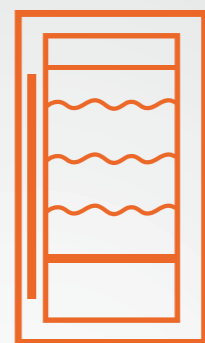

## CANTINETTE

La *freschezza* in tavola



### *IL MIGLIOR MODO PER CUSTODIRE ANCHE I VINI PIÙ PREZIOSI*

Grazie al suo DNA italiano, Candy conosce l'importanza di assicurare le migliori condizioni per il trattamento del vino, mantenendo le proprietà organolettiche.

Le cantinette Candy consentono di regolare in modo digitale la temperatura corretta e di conservare da 7 a 38 bottiglie. Le cantinette permettono di **controllare e preservare al meglio il vino con la giusta umidità e la giusta temperatura.**

## CARATTERISTICHE

Preserva la qualità del tuo vino

Assicurare una temperatura costante è il segreto per conservare il vino in perfette condizioni. Il display digitale permette **di scegliere ed impostare in qualsiasi momento la temperatura desiderata.**

IMPOSTAZIONE DIGITALE DELLA TEMPERATURA

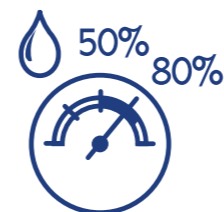

Un livello di umidità ideale è fondamentale per preservare il vino: un ambiente troppo secco provocherebbe la contrazione del tappo in sughero, uno troppo umido causerebbe la formazione di muffa. **Le cantinette Candy mantengono il tasso di umidità tra il 50% e l'80%, condizione ideale per la conservazione del vino.**

CONTROLLO DELL'UMIDITÀ



Se la temperatura scende a un livello troppo basso, il compressore si ferma **automaticamente e la ventola avvia il processo di sbrinamento.**

SISTEMA DI AUTOSBRINAMENTO



Grazie al compressore di alta qualità, le vibrazioni vengono mantenute al minimo e, insieme alla bassa rumorosità, **assicurano condizioni di conservazione perfette.**

DESIGN A BASSE VIBRAZIONI

La corretta posizione delle bottiglie assicura una perfetta conservazione del vino: **la posizione inclinata del ripiano mantiene sempre umido il sughero, evitando che si asciughi.**

POSIZIONE PERFETTA



## CCVB 60 D

## CANTINETTE



### CANTINETTE DA 60 CM

- Capacità 19+19 bottiglie
- Volume netto 116 litri
- Display digitale
- Doppia temperatura
- 6 + 6 ripiani portabottiglie regolabili in legno
- 2 porte in cristallo a 2 strati
- Illuminazione led
- Maniglia inox
- Piedini regolabili

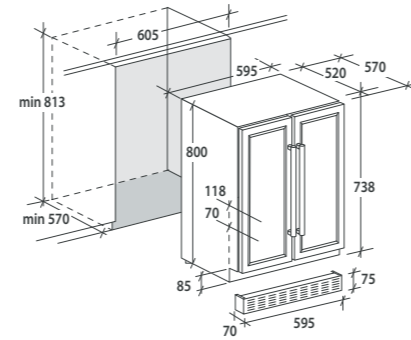

ILLUMINAZIONE  
A LED

34900428 CCVB 60D

## CCVB 15

## CANTINETTE



### CANTINETTA DA 15 CM

- Capacità 7 bottiglie
- Volume netto 22 litri
- Display digitale
- 7 ripiani portabottiglie in metallo
- Porta in cristallo a 2 strati
- Illuminazione led
- Maniglia inox
- Piedini Regolabili

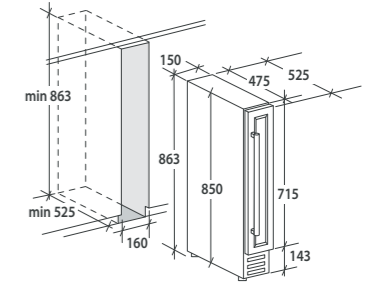

ILLUMINAZIONE  
A LED

34900427 CCVB 15

## CCVB 30

## CANTINETTE



### CANTINETTA DA 30 CM

- Capacità 19 bottiglie
- Volume netto 58 litri
- Display digitale
- 6 ripiani portabottiglie in legno
- Porta in cristallo a 2 strati
- Illuminazione led
- Maniglia inox
- Piedini Regolabili

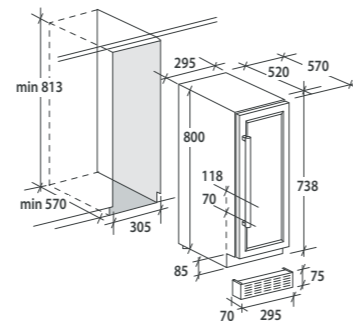

ILLUMINAZIONE  
A LED

34900422 CCVB 30



LAVASTOVIGLIE

*Più spazio e tempo*  
alla tua vita



**PERFETTA COMBINAZIONE  
TRA SPAZIO E PERFORMANCE**

Le nostre lavastoviglie sono perfette sia per le giovani coppie sia per i single. È anche la giusta soluzione per famiglie numerose e lavoratori il cui tempo è prezioso. Soluzioni intelligenti in termini di spazio, capacità di carico e risparmio energetico. Inoltre, con la nuova intelligente funzione **Zoom** e l'assistente vocale puoi lavare e asciugare i tuoi piatti in solo **39 minuti** e interagire con la tua lavastoviglie semplicemente usando la voce.

## CANDY BRAVA, LA LAVASTOVIGLIE DOTATA DI INTUITO, HA UN NUOVO DESIGN

Candy presenta Brava, la lavastoviglie più intelligente e semplice da usare, progettata per semplificare la tua vita. Puoi rimanere connesso in ogni momento e accedere rapidamente a contenuti e funzionalità extra. Puoi interagire con il tuo elettrodomestico con la tua voce attraverso lo smartphone. Scopri tutte le soluzioni che Brava ha in serbo per te. SEMPRE CONNESSA VIA WI-FI



### CONTROLLO TOTALE E VOCALE, OVUNQUE TU SIA

Talking Candy è solo una delle tante opzioni rese possibili da simply-Fi, come:

- Avviare programmi personalizzati e gestire i cicli di lavaggio
  - Ottenere consigli di lavaggio su come trattare gli odori e le macchie
  - Avere un supporto sulle spiegazioni sulla manutenzione e sulle funzioni
- È l'esclusivo sistema di connettività che ti consente di migliorare la tua esperienza utente semplicemente usando la tua voce tramite l' App.

### INFINITE POSSIBILITÀ

Brava è compatibile con Alexa e Google Assistant.

#### DIGITAL BUTLERS

Avvia e ferma il ciclo di lavaggio, controlla il suo stato e attiva la funzione che rinfresca i piatti anche dopo la fine del lavaggio.

#### CONTROLLO DA REMOTO

Accedi a molti programmi aggiuntivi e combinali con tutte le opzioni disponibili per soddisfare qualsiasi esigenza di lavaggio.

#### PROGRAMMI AGGIUNTIVI

Monitora istantaneamente il consumo di energia e accedi a suggerimenti utili che ti aiuteranno a ridurre al minimo il consumo.

#### GESTIONE CONSUMO ENERGETICO

Ricevi avvisi su quando pulire il filtro o eseguire il ciclo di pulizia, anche in base alla durezza dell'acqua.

#### AUTO-MANUTENZIONE

### SOLUZIONI SMART

zoom

Solitamente fra i programmi di lavaggio utilizzati due su tre sono rapidi. **Lava e asciuga** perfettamente le tue stoviglie in **solli 39 minuti** con il ciclo in classe A più veloce sul mercato. Questo è possibile grazie al sistema ad alta pressione, una tecnologia esclusiva che concentra la massima potenza di lavaggio nel più breve tempo possibile.

#### RISPARMIA TEMPO

NEW TEXT DISPLAY

Il nuovo display intuitivo rende tutto più semplice: con più di 20 lingue diverse, l'interfaccia può comunicare con te nella tua lingua.

#### BRAVA PARLA LA TUA LINGUA

ADD DISH

Hai già iniziato il ciclo ma hai dimenticato di inserire qualcosa? No problem. La nuova Candy Brava è dotata della funzione Add-Dish che consente di aggiungere piatti anche quando il ciclo è già iniziato fino a 30 minuti dopo l'avvio. Una luce a LED ti segnalerà se sei ancora in tempo per aggiungere più piatti senza compromettere l'efficacia del lavaggio.

#### OTTIMIZZAZIONE DEL CICLO DI LAVAGGIO

SMART CHEK-UP

Avrai sempre sotto controllo lo stato dell'elettrodomestico grazie allo Smart Check-Up. Molto utile anche per ricevere consigli pratici per risolvere autonomamente eventuali problemi. Avvia un controllo approfondito e dettagliato sui componenti e sullo stato di funzionamento della lavastoviglie. In caso di malfunzionamento, l'app ti aiuterà a risolvere passo dopo passo.

#### ALLUNGA LA VITA DELLA TUA LAVASTOVIGLIE



## PRINCIPALI FUNZIONI

Soluzioni Smart per goderti appieno le cene con famiglia e amici

### 16 COPERTI E MAGGIORE USABILITA'

16 coperti caricabili in 2 o 3 cesti: **un'esclusività di Candy per dare vita alla lavastoviglie più capiente del mercato.** Fino a 201 stoviglie (ben il 40% di spazio in più rispetto a una lavastoviglie standard) caricabili in lavastoviglie e lavabili in un unico ciclo.



Il **CESTELLO ZOOM** ha supporti azzurri disegnati per posizionare al meglio i piatti in termini di stabilità e distanza uno dall'altro e garantire al meglio l'efficacia del ciclo Zoom. Il **CESTO SUPERIORE** ha il 10% di spazio in più per bicchieri, tazze, posate lunghe, piatti da dessert e recipienti di medie dimensioni; inoltre, è possibile regolare l'altezza anche quando è completamente carico. Il **TERZO CESTO** è l'ideale per le posate lunghe, ma anche per oggetti piccoli quali tazzine da caffè, piattini e grattugie.

**Nuovi interni colorati** e **nuovo design delle maniglie**: curve ed in rilievo per garantire usabilità e massimo comfort durante il carico e lo scarico delle stoviglie.

FACILE DA USARE

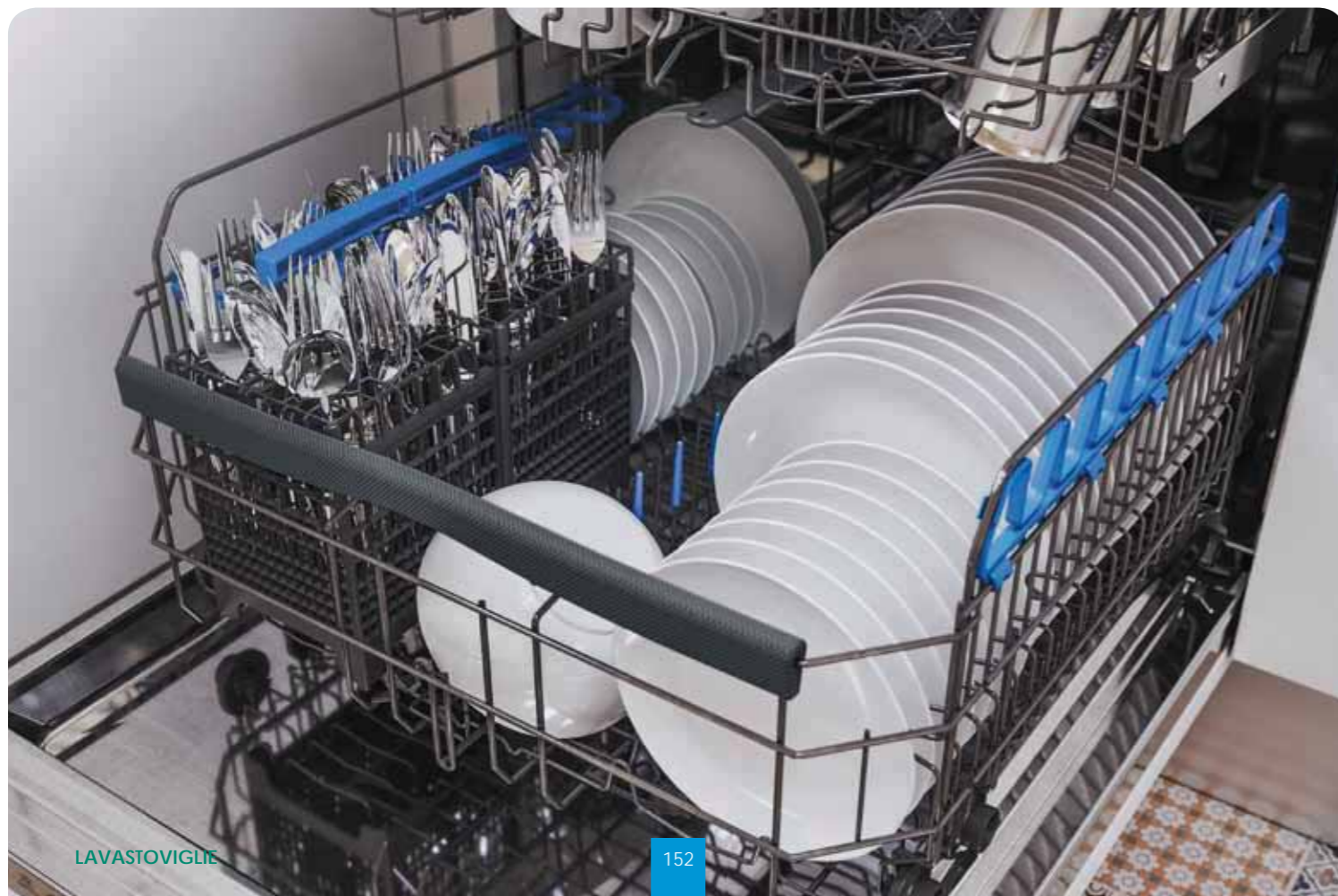

## PERFORMANCE

Performance eccellenti abbinate alla massima efficienza e risparmio di tempo.



### DISTRIBUZIONE PIU' EFFICIENTE DELLO SPAZIO

Più confort per gestire tutti i tipi di utensili da cucina: da ora in poi avrai la possibilità di lavare anche quelli più grandi. È possibile posizionare piatti con grandezza pari anche a 34,5 cm di diametro e persino gli accessori del forno.

MAXI PLATES



Candy ha sviluppato un braccio supplementare, in grado di **lavare anche le pentole più sporche**, anche in breve tempo con i programmi rapidi. L'intensità di lavaggio offerta da Perfect Rapid Zone, **garantisce migliori prestazioni di lavaggio nei cicli rapidi, eliminando lo sporco più ostinato nei cicli di lavaggio intensivi.**

PERFECT RAPID ZONE **Perfect Rapid** zone

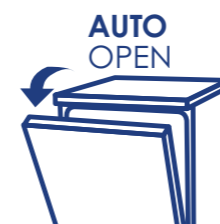

**Smart door** è la funzione che apre automaticamente lo sportello a fine ciclo. Questo aiuta a far asciugare più rapidamente le stoviglie e a **migliorare l'efficienza energetica** massimizzando le prestazioni di asciugatura in classe **A+++ -10%**.

SMART DOOR



Grazie al **Sensore Smart System**, la lavastoviglie **regola automaticamente la temperatura e la durata del ciclo** in base al livello di sporco rilevato, ottimizzando la performance di lavaggio e riducendo il consumo di acqua ed energia.

SENSORI DI RILEVAMENTO SPORCO

## AFFIDABILITÀ

Il lavaggio più sicuro, senza inconvenienti per le tue stoviglie



Il triplo filtro in acciaio inossidabile autopulente brevettato da Candy dispone di un microfiltro interno che fornisce acqua **costantemente pulita in tutte le fasi di lavaggio**.

**Massima prestazione di lavaggio ed efficienza prolungata.** Inoltre, la funzione antibatterica garantisce uno standard superiore d'igiene, **con una riduzione quasi del 100% dei batteri** dopo 24 ore dall'iniezione\*.

### FILTRO ANTIBATTERICO AUTOPULENTE

\*Testato dal POLITECNICO DI MILANO.



Tutte le lavastoviglie Candy hanno uno **strumento di sicurezza anti-trabocco**. Se l'acqua supera i livelli normali a causa di un problema di funzionamento, il dispositivo blocca automaticamente il flusso d'acqua in entrata e/o scarica la quantità d'acqua in eccesso. Candy offre tre sistemi aggiuntivi per rafforzare la sicurezza idraulica: **Total Water Block, AquaStop e Aqua Protect**.

### SISTEMA DI PROTEZIONE ANTI-TRABOCCO



## PROGRAMMI

Scopri come ottimizzare i tuoi lavaggi

### PROGRAMMI RAPIDI

#### NOVITÀ

#### ZOOM

Solitamente fra i programmi di lavaggio utilizzati due su tre sono rapidi. **Lava e asciuga** perfettamente le tue stoviglie in **solli 39 minuti** con il ciclo in classe A più veloce sul mercato. Questo è possibile grazie al sistema ad alta pressione, una tecnologia esclusiva che concentra la massima potenza di lavaggio nel più breve tempo possibile.



La **migliore combinazione di tempo e performance** per un lavaggio di piatti poco sporchi **in soli 24 minuti** a 50°C.

#### RAPIDO 24'



Un programma "super" adatto a lavare in **breve tempo pentole estremamente sporche**.

#### INTENSO E VELOCE



Ideale per il lavaggio quotidiano, **con prestazioni di rimozione dello sporco** eccellenti grazie all'uso di acqua fino a 60°C.

#### UNIVERSALE



Garantisce una pulizia **eccellente per pentole particolarmente sporche** grazie a due risciacqui alla fine del ciclo.

#### UNIVERSALE VANTAGGI



Il ciclo più performante in termini di consumo di acqua ed energia, concepito per **risparmiare acqua e denaro** <css\_Azul11-14bold>**forrendo** risultati di lavaggio e asciugatura perfetti.

#### ECO



CDIM 3T623PRDF

LAVASTOVIGLIE A SCOMPARSA



LAVASTOVIGLIE A SCOMPARSA TOTALE 60 CM

- 16 coperti
- Classe energetica A+++ -10%
- Silenziosità: 43dB (A)
- Display touch
- Connettività WiFi
- 12 programmi (Igienizzante 75°, Rapido 24', speciale delicati)
- Partenza ritardata fino a 23 h
- Opzione smart door
- Maxi plates
- Cesto inferiore XXL, cesto superiore XL, 3° cesto
- Regolazione cesto superiore a pieno carico (Easy-Click)
- Impulse wash system
- Perfect rapid zone
- Sensore di sporco
- Indicatore a Led livello sale
- Consumo acqua 10 litri/ciclo
- Fulcro variabile e piedino posteriore regolabile
- Sistema di sicurezza AquaStop

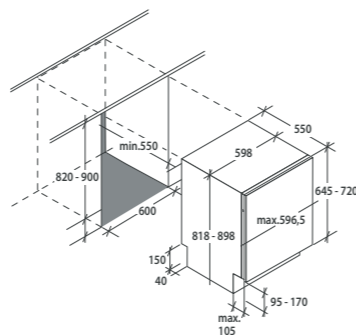

SIMPLY-FI



16 COPERTI CLASSE ENERGETICA



32900669 CDIM 3T623PRDF\*  
\* Disponibile fino a luglio

CDIM 6766

LAVASTOVIGLIE A SCOMPARSA



LAVASTOVIGLIE A SCOMPARSA TOTALE 60 CM

- 16 coperti
- Classe energetica A+++
- Silenziosità: 43dB (A)
- Display touch
- 12 programmi (Igienizzante 75°, Rapido 24', speciale delicati)
- Partenza ritardata fino a 23 h
- Maxi plates
- Cesto inferiore XXL, cesto superiore XL, 3° cesto
- Regolazione cesto superiore
- Impulse wash system
- Sensore di sporco
- Indicatore a Led livello sale
- Consumo acqua 10 litri/ciclo
- Fulcro variabile e piedino posteriore regolabile
- Sistema di sicurezza Total Water Block

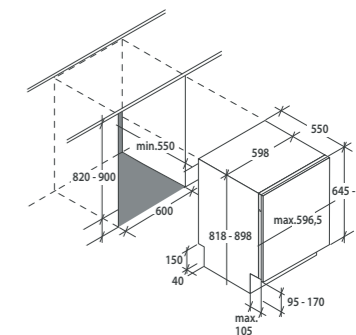

16 COPERTI CLASSE ENERGETICA



32900476 CDIM 6766\*  
\* Disponibile fino a luglio

CDIMN 4D622SB

LAVASTOVIGLIE A SCOMPARSA



LAVASTOVIGLIE A SCOMPARSA TOTALE 60 CM

- 16 coperti
- Classe energetica A+++ -10%
- Silenziosità: 43dB (A)
- Display 5 digit
- Connettività NFC
- 9 programmi (Igienizzante 75°, Rapido 24')
- Programma ZOOM con accessorio dedicato
- Partenza ritardata fino a 23 h
- Opzione smart door
- Maxi plates
- Cesto inferiore XXL, cesto superiore XL, 3° cesto
- Regolazione cesto superiore a pieno carico (Easy-Click)
- Indicatore a Led livello sale
- Consumo acqua 10 litri/ciclo
- Fulcro variabile e piedino posteriore regolabile
- Sistema di sicurezza AquaStop

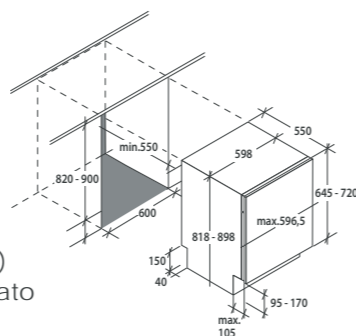

SMART TOUCH



16 COPERTI CLASSE ENERGETICA



32900737 CDIMN 4D622SB\*  
\* Disponibile fino a luglio

CDIM 5146/T

LAVASTOVIGLIE A SCOMPARSA



LAVASTOVIGLIE A SCOMPARSA TOTALE 60 CM

- 16 coperti
- Classe energetica A++
- Silenziosità: 43dB (A)
- Display digitale
- 12 programmi (Igienizzante 75°, Rapido 24', speciale delicati)
- Partenza ritardata fino a 23 h
- Maxi plates
- Cesto inferiore XXL, cesto superiore XL, 3° cesto
- Regolazione cesto superiore a pieno carico (Easy-Click)
- Consumo acqua 10 litri/ciclo
- Fulcro variabile e piedino posteriore regolabile
- Sistema di sicurezza AquaStop

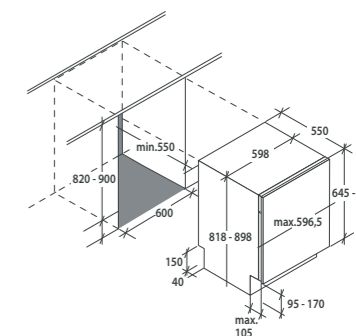

16 COPERTI CLASSE ENERGETICA



32900747 CDIM 5146/T\*  
\* Disponibile fino a luglio

## CDIM 1DS63

## LAVASTOVIGLIE A SCOMPARSA



### LAVASTOVIGLIE A SCOMPARSA TOTALE 60 CM

- 16 coperti
- Classe energetica A+
- Silenziosità: 44dB (A)
- Display digitale
- Connettività NFC
- 9 programmi (Igienizzante 75°, Rapido 24', speciale delicati)
- Partenza ritardata fino a 23 h
- Maxi plates
- Cesto inferiore XXL, cesto superiore XL
- Regolazione cesto superiore a pieno carico (Easy-Click)
- Consumo acqua 10 litri/ciclo
- Fulcro variabile e piedino posteriore regolabile
- Sistema di sicurezza AquaStop

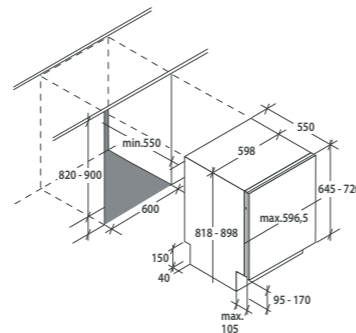

16 COPERTI CLASSE ENERGETICA



IGIENIZZANTE BABY 75°C PROGRAMMA RAPIDO 24'

32900687 CDIM 1DS63\*

\* Disponibile fino a luglio

## CDI 2DS36/T

## LAVASTOVIGLIE A SCOMPARSA



### LAVASTOVIGLIE A SCOMPARSA TOTALE 60 CM

- 13 coperti
- Classe energetica A++
- Silenziosità: 47dB (A)
- Display digitale
- Connettività NFC
- 9 programmi (Igienizzante 75°, Rapido 24', speciale delicati)
- Partenza ritardata fino a 23 h
- Cesto inferiore XXL, cesto superiore XL
- Regolazione cesto superiore
- Consumo acqua 10 litri/ciclo
- Fulcro variabile e piedino posteriore regolabile
- Sistema di sicurezza AquaProtect

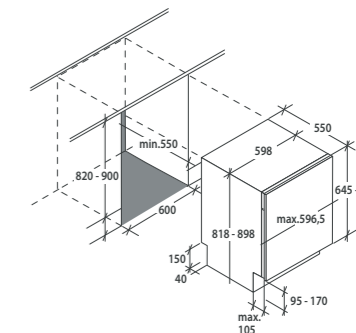

13 COPERTI CLASSE ENERGETICA



IGIENIZZANTE BABY 75°C PROGRAMMA RAPIDO 24'

32900722 CDI 2DS36/T\*

\* Disponibile fino a luglio

## CDI 3615/T

## LAVASTOVIGLIE A SCOMPARSA



### LAVASTOVIGLIE A SCOMPARSA TOTALE 60 CM

- 16 coperti
- Classe energetica A+
- Silenziosità: 44dB (A)
- Display digitale
- 9 programmi (Igienizzante 75°, Rapido 24', speciale delicati)
- Partenza ritardata fino a 23 h
- Cesto inferiore XXL, cesto superiore XL
- Regolazione cesto superiore a pieno carico (Easy-Click)
- Impulse wash system
- Consumo acqua 10 litri/ciclo
- Fulcro variabile e piedino posteriore regolabile
- Sistema di sicurezza standard antitrabocco

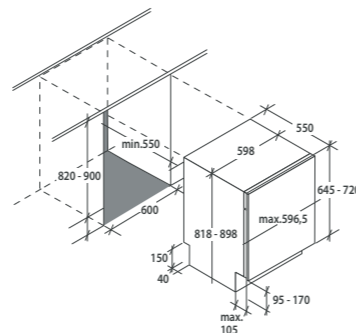

16 COPERTI CLASSE ENERGETICA



IGIENIZZANTE BABY 75°C PROGRAMMA RAPIDO 24'

32900748 CDI 3615/T\*

\* Disponibile fino a luglio

## CDI 1D36-02/T

## LAVASTOVIGLIE A SCOMPARSA



### LAVASTOVIGLIE A SCOMPARSA TOTALE 60 CM

- 13 coperti
- Classe energetica A+
- Silenziosità: 47dB (A)
- Display digitale
- 9 programmi (Igienizzante 75°, Rapido 24', speciale delicati)
- Partenza ritardata fino a 23 h
- Cesto inferiore XXL, cesto superiore XL
- Regolazione cesto superiore
- Consumo acqua 10 litri/ciclo
- Fulcro variabile e piedino posteriore regolabile
- Sistema di sicurezza AquaProtect

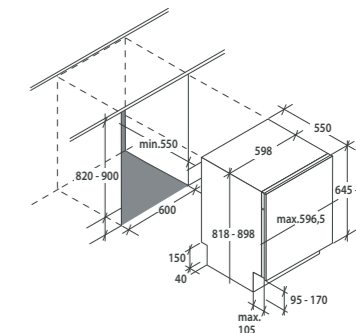

13 COPERTI CLASSE ENERGETICA



IGIENIZZANTE BABY 75°C PROGRAMMA RAPIDO 24'

32900718 CDI 1D36-02/T\*

\* Disponibile fino a luglio

CDI 1L38-02/T

## LAVASTOVIGLIE A SCOMPARSA



### LAVASTOVIGLIE A SCOMPARSA TOTALE 60 CM

- 13 coperti
- Classe energetica A+
- Silenziosità: 53dB (A)
- Display led
- 5 programmi
- Partenza ritardata 3,6,9 h
- Cesto inferiore XXL, cesto superiore XL
- Regolazione cesto superiore
- Consumo acqua 10 litri/ciclo
- Fulcro variabile e piedino posteriore regolabile
- Sistema di sicurezza standard antitrabocco

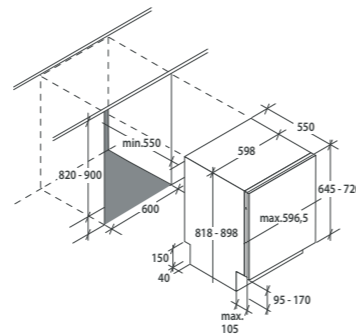

32900719 CDI 1L38-02/T



CDSM 2DS62X

## LAVASTOVIGLIE CON CRUSCOTTO



### LAVASTOVIGLIE CON CRUSCOTTO 60 CM

- 16 coperti
- Classe energetica A++
- Silenziosità: 43dB (A)
- Display digitale
- Connettività NFC
- 9 programmi (Igienizzante 75°, Rapido 24', speciale delicati)
- Partenza ritardata fino a 23 h
- Maxi plates
- Cesto inferiore XXL, cesto superiore XL
- Regolazione cesto superiore a pieno carico (Easy-Click)
- Consumo acqua 10 litri/ciclo
- Fulcro variabile e piedino posteriore regolabile
- Sistema di sicurezza AquaProtect

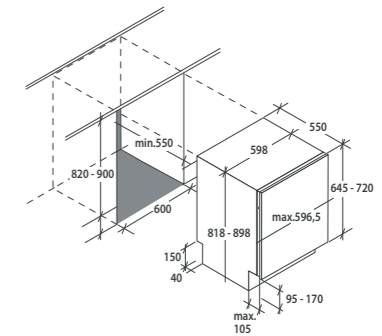

32900684 CDSM 2DS62X\*  
\* Disponibile fino a settembre

CDS 1LS38B

## LAVASTOVIGLIE CON CRUSCOTTO



### LAVASTOVIGLIE CON CRUSCOTTO 60 CM

- 13 coperti
- Classe energetica A+
- Silenziosità: 53dB (A)
- Display led
- Connettività NFC
- 5 programmi
- Partenza ritardata 3,6,9 h
- Cesto inferiore XXL, cesto superiore XL
- Regolazione cesto superiore
- Consumo acqua 10 litri/ciclo
- Fulcro variabile e piedino posteriore regolabile
- Sistema di sicurezza standard antitrabocco

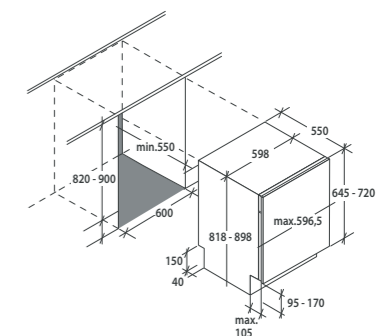

32900612 CDS1LS38B\*  
\* Disponibile fino a settembre

## CDIMN 4S613PS

## LAVASTOVIGLIE A SCOMPARSA

NEW



### LAVASTOVIGLIE A SCOMPARSA TOTALE 60 CM

- 16 coperti
- Classe energetica A+++ -10%
- Silenziosità: 42dB (A)
- Display touch
- Connettività WiFi
- Controllo vocale tramite App SimpliFi o Digital Butler
- 12 programmi (Rapido 24', igienizzante 75°, speciale delicati)
- Programma ZOOM con accessorio dedicato
- Opzione Add Dish con APP
- Opzione smart door
- Partenza ritardata da 00:30 h fino a 23:30 h
- Maxi plates
- Cesto inferiore XXL, cesto superiore XL, 3° cesto
- Regolazione cesto superiore a pieno carico (Easy-Click)
- Impulse wash system
- Perfect rapid zone
- Indicatore a Led livello sale
- Consumo acqua 10 litri/ciclo
- Fulcro variabile e piedino posteriore regolabile
- Sistema di sicurezza Total Water Block

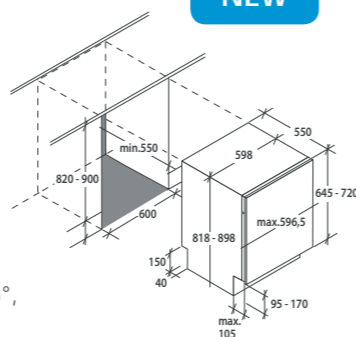

SIMPLY-FI ADD DISH



16 COPERTI CLASSE ENERGETICA



IGIENIZZANTE BABY 75°C PROGRAMMA RAPIDO 24' SUPERSILENT 42 DB(A)

32901326 CDIMN 4S613PS\*  
\* Disponibile da luglio

## CDIN 4D340PB

## LAVASTOVIGLIE A SCOMPARSA

NEW



### LAVASTOVIGLIE A SCOMPARSA TOTALE 60 CM

- 13 coperti
- Classe energetica A+++ -10%
- Silenziosità: 46dB (A)
- Display digitale
- Connettività WiFi
- Controllo vocale tramite App SimpliFi o Digital Butler
- 9 programmi (Rapido 24', speciale delicati)
- Programma ZOOM
- Opzione Add Dish con APP
- Opzione smart door
- Partenza ritardata da 00:30 h fino a 23:30 h
- Cesto inferiore XXL, cesto superiore XL
- Regolazione cesto superiore a pieno carico (Easy-Click)
- Impulse wash system
- Indicatore a Led livello sale
- Consumo acqua 10 litri/ciclo
- Fulcro variabile e piedino posteriore regolabile
- Sistema di sicurezza Total Water Block

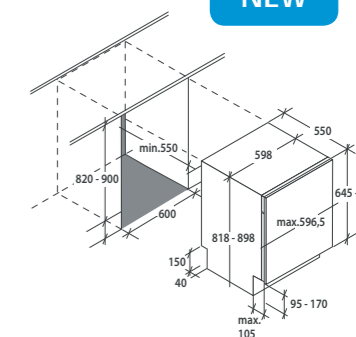

SIMPLY-FI ADD DISH



13 COPERTI CLASSE ENERGETICA



PROGRAMMA RAPIDO 24' SUPERSILENT 42 DB(A)

32901329 CDIN 4D340PB\*  
\* Disponibile da luglio

## CDIMN 4D622PB

## LAVASTOVIGLIE A SCOMPARSA

NEW



### LAVASTOVIGLIE A SCOMPARSA TOTALE 60 CM

- 16 coperti
- Classe energetica A+++ -10%
- Silenziosità: 43dB (A)
- Display digitale
- Connettività WiFi
- Controllo vocale tramite App SimpliFi o Digital Butler
- 9 programmi (Rapido 24', speciale delicati)
- Programma ZOOM con accessorio dedicato
- Opzione Add Dish con APP
- Opzione smart door
- Partenza ritardata da 00:30 h fino a 23:30 h
- Maxi plates
- Cesto inferiore XXL, cesto superiore XL, 3° cesto
- Regolazione cesto superiore a pieno carico (Easy-Click)
- Impulse wash system
- Indicatore a Led livello sale
- Consumo acqua 10 litri/ciclo
- Fulcro variabile e piedino posteriore regolabile
- Sistema di sicurezza Total Water Block

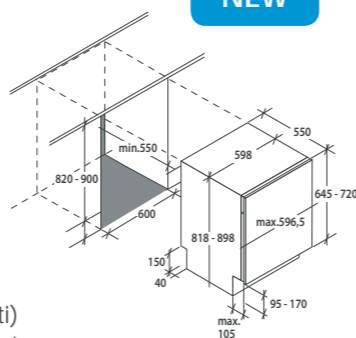

SIMPLY-FI ADD DISH



16 COPERTI CLASSE ENERGETICA



IGIENIZZANTE BABY 75°C PROGRAMMA RAPIDO 24' SUPERSILENT 43 DB(A)

32901330 CDIMN 4D622PB\*  
\* Disponibile da settembre

## CDIMN 2D620PBR

## LAVASTOVIGLIE A SCOMPARSA

NEW



### LAVASTOVIGLIE A SCOMPARSA TOTALE 60 CM

- 16 coperti
- Classe energetica A++
- Silenziosità: 43dB (A)
- Connettività WiFi
- Controllo vocale tramite App SimpliFi o Digital Butler
- 9 programmi (Rapido 24', speciale delicati)
- Programma ZOOM con accessorio dedicato
- Opzione Add Dish con APP
- Partenza ritardata da 00:30 h fino a 23:30 h
- Maxi plates
- Cesto inferiore XXL, cesto superiore XL
- Regolazione cesto superiore a pieno carico (Easy-Click)
- Impulse wash system
- Indicatore a Led livello sale
- Consumo acqua 10 litri/ciclo
- Fulcro variabile e piedino posteriore

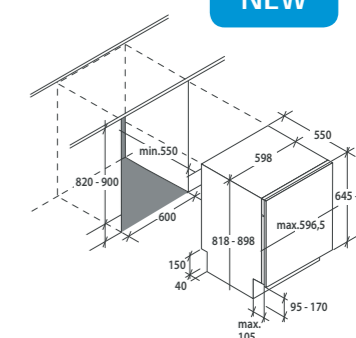

SIMPLY-FI ADD DISH

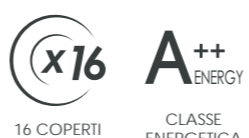

16 COPERTI CLASSE ENERGETICA



PROGRAMMA RAPIDO 24' SUPERSILENT 43 DB(A)

32901322 CDIMN 2D620PBR\*  
\* Disponibile da luglio

## CDIN 2D360PBR

## LAVASTOVIGLIE A SCOMPARSA

NEW



### LAVASTOVIGLIE A SCOMPARSA TOTALE 60 CM

- 13 coperti
- Classe energetica A++
- Silenziosità: 47dB (A)
- Display digitale
- Connettività WiFi
- Controllo vocale tramite App SimpliFi o Digital Butler
- 9 programmi
- Programma ZOOM
- Opzione Add Dish con APP
- Partenza ritardata 3,6,9 h
- Cesto inferiore XXL, cesto superiore XL
- Regolazione cesto superiore a pieno carico (Easy-Click)
- Impulse wash system
- Consumo acqua 10 litri/ciclo
- Fulcro variabile e piedino posteriore regolabile
- Sistema di sicurezza AquaStop

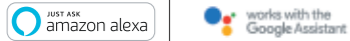
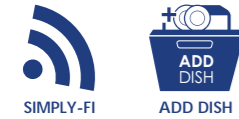
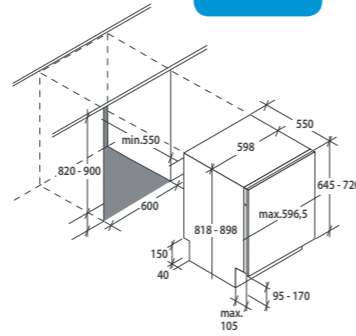

32901305 CDIN 2D360PBR\*

\* Disponibile da luglio

## CDSN 2D520PX

## LAVASTOVIGLIE CON CRUSCOTTO

NEW



### LAVASTOVIGLIE CON CRUSCOTTO 60 CM

- 15 coperti
- Classe energetica A++
- Silenziosità: 43dB (A)
- Display digitale
- Connettività WiFi
- Controllo vocale tramite App SimpliFi o Digital Butler
- 9 programmi (Rapido 24', speciale delicati)
- Programma ZOOM
- Opzione Add Dish con APP
- Partenza ritardata da 00:30 h fino a 23:30 h
- Cesto inferiore XXL, cesto superiore XL
- Regolazione cesto superiore a pieno carico (Easy-Click)
- Impulse wash system
- Consumo acqua 10 litri/ciclo
- Fulcro variabile e piedino posteriore regolabile
- Sistema di sicurezza standard antitrabocco

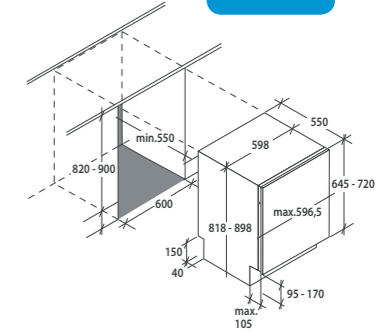

32901323 CDSN 2D520PX\*

\* Disponibile da settembre

## CDIN 1D360PB

## LAVASTOVIGLIE A SCOMPARSA

NEW



### LAVASTOVIGLIE A SCOMPARSA TOTALE 60 CM

- 13 coperti
- Classe energetica A+
- Silenziosità: 47dB (A)
- Display digitale
- Connettività WiFi
- Controllo vocale tramite App SimpliFi o Digital Butler
- 9 programmi (Rapido 24', speciale delicati)
- Programma ZOOM
- Opzione Add Dish con APP
- Partenza ritardata da 00:30 h fino a 23:30 h
- Cesto inferiore XXL, cesto superiore XL
- Regolazione cesto superiore a pieno carico (Easy-Click)
- Impulse wash system
- Indicatore a Led livello sale
- Consumo acqua 10 litri/ciclo
- Fulcro variabile e piedino posteriore regolabile
- Sistema di sicurezza AquaProtect

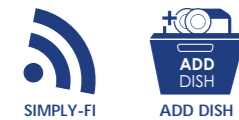
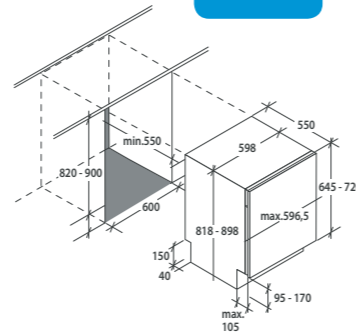

32901320 CDIN 1D360PB\*

\* Disponibile da luglio

## CDSN 1L350PS

## LAVASTOVIGLIE CON CRUSCOTTO

NEW



### LAVASTOVIGLIE CON CRUSCOTTO 60 CM

- 13 coperti
- Classe energetica A+
- Silenziosità: 46dB (A)
- Display led
- Connettività WiFi
- Controllo vocale tramite App SimpliFi o Digital Butler
- 5 programmi
- Programma ZOOM
- Opzione Add Dish con APP
- Partenza ritardata 3,6,9 h
- Cesto inferiore XXL, cesto superiore XL
- Regolazione cesto superiore a pieno carico (Easy-Click)
- Impulse wash system
- Consumo acqua 10 litri/ciclo
- Fulcro variabile e piedino posteriore regolabile
- Sistema di sicurezza standard antitrabocco

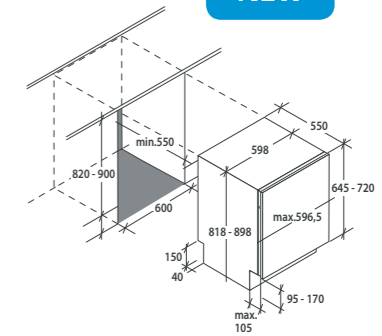

32901324 CDSN 1L350PS\*

\* Disponibile da settembre

CDSN 1L350PB

## LAVASTOVIGLIE CON CRUSCOTTO

NEW



### LAVASTOVIGLIE CON CRUSCOTTO 60 CM

- 13 coperti
- Classe energetica A+
- Silenziosità: 46dB (A)
- Display led
- Connettività WiFi
- Controllo vocale tramite App SimpliFi o Digital Butler
- 5 programmi
- Programma ZOOM
- Opzione Add Dish con APP
- Partenza ritardata 3,6,9 h
- Cesto inferiore XXL, cesto superiore XL
- Regolazione cesto superiore a pieno carico (Easy-Click)
- Impulse wash system
- Consumo acqua 10 litri/ciclo
- Fulcro variabile e piedino posteriore regolabile
- Sistema di sicurezza standard antitrabocco

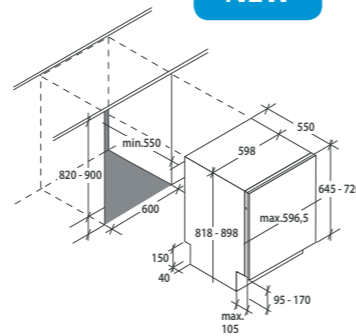

32901327 CDSN 1L350PB\*

\* Disponibile da settembre



SIMPLY-FI



ADD DISH



JUST ASK amazon alexa



works with the Google Assistant



13 COPERTI



CLASSE ENERGETICA



ZOOM

CDI 2T1047

## LAVASTOVIGLIE A SCOMPARSA



### LAVASTOVIGLIE A SCOMPARSA TOTALE 45 CM

- 10 coperti
- Classe energetica A++
- Silenziosità: 47dB (A)
- Display touch
- 8 programmi
- Partenza ritardata 1 h 24 h
- Regolazione cesto superiore
- Consumo acqua 9 litri/ciclo
- Fulcro variabile e piedino posteriore regolabile
- Sistema di sicurezza AquaStop

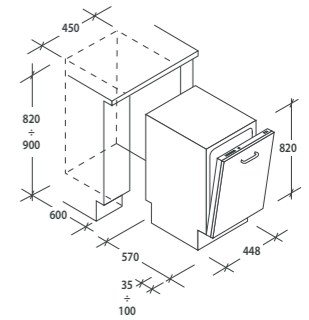

13 COPERTI



CLASSE ENERGETICA

32900593 CDI2T1047

CDI 1L949

## LAVASTOVIGLIE A SCOMPARSA



### LAVASTOVIGLIE A SCOMPARSA TOTALE 45 CM

- 9 coperti
- Classe energetica A+
- Silenziosità: 49dB (A)
- Display led
- 5 programmi
- Partenza ritardata 3,6,9 h
- Regolazione cesto superiore
- Consumo acqua 9 litri/ciclo
- Indicatore a Led livello sale
- Fulcro variabile e piedino posteriore regolabile
- Sistema di sicurezza AquaStop

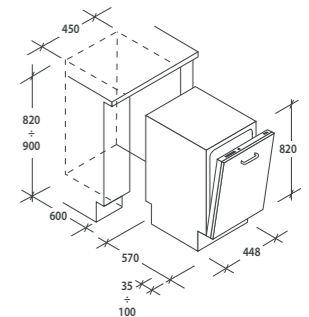

9 COPERTI



CLASSE ENERGETICA

32900605 CDI1L949

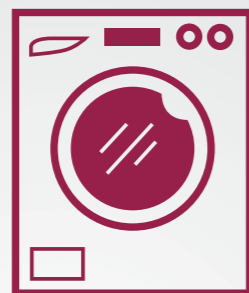

## LAVABIANCHERIA

Dagli inventori della lavabiancheria moderna,  
*la risposta ai bisogni di oggi*



### PIÙ FLESSIBILITÀ PER TUTTI I TUOI BISOGNI

**Grande capacità di carico, informazioni chiare sul tempo rimanente e un'apertura più ampia dello sportello:** questo è ciò che gli utenti richiedono a una lavabiancheria da incasso. Candy lo sa e ha sviluppato modelli adatti a soddisfare anche le esigenze più particolari.

## SAPRAI SEMPRE QUANDO IL BUCATO È PRONTO, OVUNQUE TU SIA

Grazie all'App simply-Fi, puoi far partire e modificare i programmi di lavaggio ovunque tu sia. L'app ti tiene costantemente aggiornato sul tempo residuo di lavaggio.



### CARATTERISTICHE

Soluzioni intelligenti, più tempo libero per te



Con le lavabiancheria e le lavasciuga Candy è possibile **lavare fino a 9 kg di bucato e asciugarne fino a 5 kg.**

**MEGA CAPACITÀ IN DIMENSIONI STANDARD**



**Un sistema di lavaggio rapido, efficiente ed economico che offre risultati perfetti ed assicura una cura di estrema qualità per i tuoi vestiti.** Non è più necessario applicare detersivo direttamente sugli indumenti, infatti con il sistema brevettato Mix Power System+ un concentrato di acqua e detersivo viene spruzzato direttamente sui tessuti, aumentando la forza pulente e **ottimizzando le performance di lavaggio in tempi record.** Mix Power System+ abbinato al **programma rapido 59'** permette un lavaggio ottimale con un **risparmio di energia fino al 60%.**

**MIX POWER SYSTEM**



Hai bisogno che il tuo lavaggio sia rapido, ma efficace? I moderni stili di vita frenetici non lasciano molto tempo per i lavori domestici: ecco perché le lavabiancheria Candy consentono di scegliere tra **quattro cicli di lavaggio in meno di 1 ora garantendo la massima efficacia.**

**PROGRAMMI RAPIDI 13/30/44/59 MINUTI**



Noi tutti sappiamo quanto sia importante ridurre il consumo energetico. Le lavabiancheria Candy, con l'innovativo motore Silent Inverter, raggiungono la classe di **efficienza energetica A+++ -20%.**

**CLASSE DI EFFICIENZA ENERGETICA A+++ -20%**



Le nostre lavabiancheria **riducono al minimo la quantità di elettricità utilizzata, riducendo gli sprechi.** Il sensore che rileva il peso riconosce la dimensione del carico ed automaticamente adegua la quantità di acqua e di elettricità usata. Con le nostre macchine, un mezzo carico richiede fino al 40% in meno di acqua, tempo ed energia elettrica!

**KILO DETECTOR**



La partenza ritardata permette **di lavare il bucato quando vuoi.** Consente infatti di programmare l'avvio del ciclo di lavaggio con un ritardo **fino a 24 ore.** Non sarà più necessario preoccuparsi di togliere il bucato dalla lavatrice ed evitare che si formino cattivi odori. Inoltre, sarà possibile ridurre il consumo energetico avviando la lavabiancheria negli orari in cui il costo dell'energia è più conveniente.

**PARTENZA DIFFERITA**



Un ciclo di lavaggio non può mai soddisfare tutte le esigenze. La lavabiancheria Candy può prendersi cura del tuo bucato. **È sufficiente scegliere il livello di sporco più appropriato tra i tre disponibili per ottenere capi puliti senza sprecare acqua o energia elettrica.**

**LIVELLO DI SPORCO**



## SEMPLIFICA LA TUA GIORNATA

La gamma è dotata di un sistema di connettività che consente di comunicare con l'apparecchio tramite smartphone.

Scarica l'app simply-Fi e controlla tutti i suggerimenti e le funzioni per gestire l'asciugatrice.



### CARATTERISTICHE

#### PIÙ EFFICIENZA, PIÙ TEMPO

Tutto nella nuova asciugatrice Candy è progettato per **garantire i migliori risultati possibili** con **sprechi minimi**, così puoi goderti vestiti puliti nel modo più conveniente.

#### Massimo rispetto dei capi e consumi minimi.

Le nuove asciugatrici da incasso sono in **classe di efficienza energetica A+**. Questo è possibile perché sono dotati di tecnologia a **Pompa di Calore**. Rispetto ad un'asciugatrice a condensatore o ventilata, la tecnologia a **Pompa di Calore consente di ridurre le spese di asciugatura fino al 60%**, grazie ai circuiti di lavoro chiusi che evitano la dissipazione di energia. Inoltre, rispetta maggiormente i tuoi capi perché si serve di temperature più basse.



#### SISTEMA A POMPA DI CALORE

#### Risparmia il 70% in più in termini di tempo e denaro

Le asciugatrici da incasso Candy permettono di asciugare tra 1 kg e il carico massimo senza sprechi e con una protezione totale per i tuoi capi. Gli speciali sensori di peso e di asciugatura sono in grado di stimare il peso, il carico e interrompere automaticamente il ciclo al livello di asciugatura desiderato in modo da poter risparmiare energia, tempo e denaro.



#### KILO DETECTOR

#### Pieghe e tempi di asciugatura dimezzati.

La nuova asciugatrice minimizza pieghe e grovigli grazie allo speciale movimento alternato, l'azione anti-pieghe prima e dopo il ciclo di asciugatura. Il sensore di umidità inoltre lascia l'umidità perfetta per farti stirare i tuoi vestiti in metà tempo.



#### STIRO FACILE

#### Gestione flessibile dei tempi di asciugatura

Con la partenza ritardata i tuoi vestiti saranno pronti esattamente nel momento che preferisci. Puoi programmare l'avvio del ciclo di asciugatura con un ritardo massimo di 24 ore, senza sprecare energia, risparmiando tempo e spendendo le cose che ti piacciono di più.



#### PARTENZA DIFFERITA

### IL COMFORT E' TUTTO

Sappiamo che efficienza non significa nulla se non si adatta alle tue esigenze. Ecco perché abbiamo privilegiato il **comfort** durante la progettazione della nuova asciugatrice.

#### Massimo comfort nel carico

Ottieni il massimo comfort di carico e scarico grazie all'oblò **più ampio e posizionato più in alto**, pensato per ridurre gli sforzi durante l'uso dell'elettrodomestico.

#### Il modo più semplice per svuotare la tanica e riutilizzare l'acqua.

La vaschetta Easy Case presenta una **forma ergonomica** con un **pratico manico** e un comodo beccuccio che semplificano il riutilizzo dell'acqua consentendo di **svuotare la tanica e riutilizzare l'acqua distillata in modo rapido**. In questo modo potrai riutilizzare l'acqua per altri scopi, come ricaricare il ferro o pulire i vetri delle finestre.



EasyCase™

PATENTED

#### EASY CASE



## EXTRA AFFIDABILITÀ GARANTITA

Candy ha pensato a tutte le funzioni necessarie per **massimizzare la vita della tua asciugatrice** e regalarti la migliore esperienza di asciugatura possibile.

### NOVITÀ

La nuova asciugatrice è perfetta ed affidabile per qualsiasi tessuto. Puoi scegliere tra **15 diversi cicli automatici** progettati per asciugare qualsiasi tipo di tessuto, anche i più preziosi in tranquillità.

- **Anti-allergia:** ciclo specifico che asciuga e contemporaneamente aiuta a ridurre i principali allergeni.
- **Sport:** Dedicato ai capi tecnici per lo sport e il fitness, asciuga delicatamente con particolare cura per evitare il restringimento e il deterioramento delle fibre elastiche.
- **Baby:** Questo ciclo è perfetto per i vestiti del bambino per raggiungere alti livelli di igiene.
- **Bed & Bath:** Ciclo specifico dedicato alla biancheria più grande, come tende, lenzuola e tovaglie, minimizza gli intrecci e le pieghe.

Grazie al **sensore di asciugatura intelligente** puoi scegliere tra 4 livelli di asciugatura per garantire il miglior trattamento possibile per i tuoi vestiti.

- **Pronto Stiro:** I vestiti escono quasi asciutti, solo abbastanza umidi per una stiratura rapida e senza sforzo.
- **Pronto da appendere:** per capi che possono essere riposti direttamente sulla gruccia.
- **Pronto armadio:** I capi possono essere direttamente riposti nell'armadio.
- **Extra-asciutto:** I vestiti sono completamente asciutti, ideale per asciugature a pieno carico.



## CAPI SPECIALI RICHIEDONO CURE SPECIALI

Grazie allo speciale movimento del tamburo e al suo accurato controllo della temperatura, l'asciugatrice sa come trattare lana e tessuti delicati senza alcun rischio di registrarli o deformarli, preservandone la naturale morbidezza.

### CERTIFICAZIONE WOOLMARK

## LUNGA DURATA ALLA TUA ASCIUGATRICE

Mantieni sotto controllo lo stato di salute dell'asciugatrice in modo da poter risolvere autonomamente i potenziali problemi. Eseguendo il ciclo di controllo è possibile monitorare lo stato dei componenti più importanti come i filtri, la serratura della porta, il sistema di asciugatura, la ventilazione di raffreddamento e il sistema di raccolta dell'acqua. In caso di guasto, l'app Simply-Fi può identificare l'errore e aiutarti a trovare una soluzione.

### SMART CHECK-UP



## MASSIMA CAPACITA' DI CARICO

Le asciugatrici Candy sono uniche sul mercato: offrono fino a 7 kg di capacità ma misurando meno di 46 cm di profondità lasciano libero più spazio con gli stessi eccellenti risultati di un'asciugatrice standard.

### ASCIUGANO FINO A 7 KG DI BUCATO

CBWMS 914TWH-S

## LAVABIANCHERIA



### LAVABIANCHERIA SMART-FI

- Classe energetica A+++ -20%
- Capacità di carico 9 Kg
- Potenza massima assorbita 1600 kW
- Velocità centrifuga 1400 giri
- 15+1 programmi
- Display Touch
- Partenza differita fino a 23 h
- Motore INVERTER
- Connettività Smart-Fi
- Tecnologia Mix Power System+

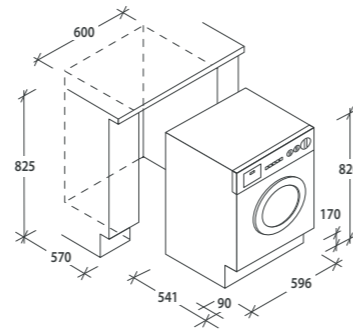

31800239 CBWMS 914TWH-S

CBWM 712D-S

## LAVABIANCHERIA



### LAVABIANCHERIA

- Classe energetica A+++
- Capacità di carico 7 Kg
- Potenza massima assorbita 1600 kW
- Velocità centrifuga 1200 giri
- 15+1 programmi
- Partenza differita fino a 23 h
- Motore standard

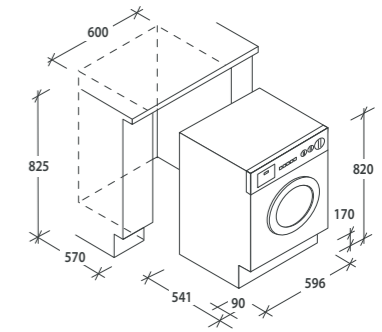

31800241 CBWM 712D-S

CBWM 814D-S

## LAVABIANCHERIA



### LAVABIANCHERIA

- Classe energetica A+++
- Capacità di carico 8 Kg
- Potenza massima assorbita 1600 kW
- Velocità centrifuga 1400 giri
- 15+1 programmi
- Display 2D
- Partenza differita fino a 23 h
- Motore Standard

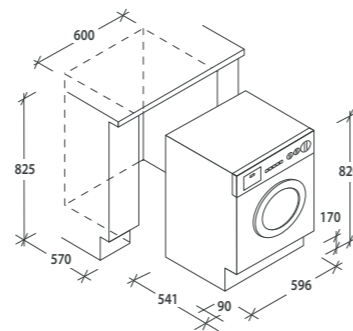

31800240 CBWM 814D-S

CBWDS 8514TH-S

### LAVASCIUGA



#### LAVASCIUGA SMART-FI

- Classe energetica AAA
- Capacità di carico 8+5 Kg
- Potenza massima assorbita 1600 kW
- Velocità centrifuga 1400 giri
- 15 + 1 programmi
- Display Touch
- Partenza differita fino a 23 h
- Motore INVERTER
- Connettività Smart-Fi

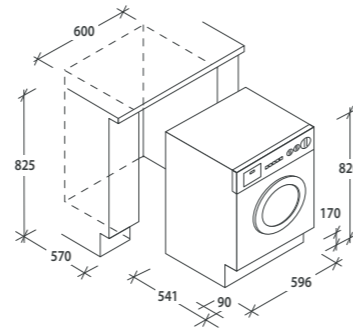

**AAA** CLASSE ENERGETICA

**8** kg + **5** kg CAPACITÀ DI CARICO

PARTENZA DIFFERITA

31800270 CBWDS 8514TH-S

CBTD 7A1TE-S/

### ASCIUGABIANCHERIA



#### ASCIUGABIANCHERIA

- Classe energetica A+
- Capacità di asciugatura 7 kg
- Tecnologia a pompa di calore
- 15+1 programmi
- Display digit
- Partenza differita fino a 24 h
- Motore standard
- Connettività NFC

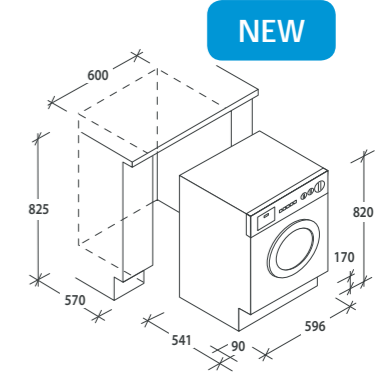

**A+** ENERGY CLASSE ENERGETICA

**7** kg CAPACITÀ DI CARICO

PARTENZA DIFFERITA

31900014 CBTD 7A1TE-S/

CBWD 8514D-S

### LAVASCIUGA



#### LAVASCIUGA

- Classe energetica AAA
- Capacità di carico 8+5 Kg
- Potenza massima assorbita 1600 kW
- Velocità centrifuga 1400 giri
- 15 + 1 programmi
- Display 2D
- Partenza differita fino a 23 h
- Motore standard

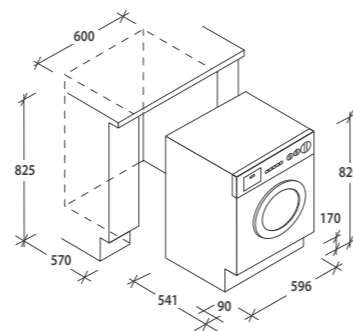

**AAA** CLASSE ENERGETICA

**8** kg + **5** kg CAPACITÀ DI CARICO

PARTENZA DIFFERITA

31800271 CBWD 8514D-S

SCHEDE TECNICHE

---



## FORNI

MODELLO	WATCH-TOUCH/E	FCXE 886 X	FCXE826XL/E	FCXE818XWIFI/E	FCXE825VX/E
Codice	33702375	33701589	33702081	33702315	33702341
Codice EAN	8016361932562	8016361909861	8016361911963	8016361913202	8016361913196
Tipologia	Multifunzione	Multifunzione	Multifunzione	Multifunzione	Multifunzione
Finitura	Inox	Inox	Inox	Inox	Inox
<b>CARATTERISTICHE PRINCIPALI</b>					
Classe energetica	A	A	A	A	A
Capacità in litri	80	80	70	80	80
Interfaccia utente	Porta Full touch	Preco' Touch - display: Verde	Preco' Touch - display: Verde	Full touch - display: Bianco	Timer Touch - display: Verde
Manopole push pull			Si		
Connettività	WIFI			WIFI	
Voice Control + Compatibilità Digital Butler					
Numero funzioni	10	9	9	9	8
Vapore					
Sistema di pulizia		Pirolisi	Pirolisi + Aquactiva		
Illuminazione U-See/Led	Si	No	No	No	Si
illuminazione lampadina	Si	Si	Si	Si	No
Numero vetri porta	3	4	3	2	2
Softclose	Si	Si	No	Si	Si
Sistema di ventilazione esterna	Si	Si	Si	Si	Si
<b>CAVITÀ</b>					
Numero di cavità	1	1	1	1	1
Castelletto	Si	Si	Si	Si	Si
Guide telescopiche	Si	Si	Si	Si	Si
Grill	Si	Si	Si	Si	Si
Funzione pizza	Si	No	No	No	No
Funzione Soft Cook	No	No	No	No	Si
Funzione Cooklight	Si	No	No	No	No
Girarrosto	No	No	No	No	No
Griglie	1	2	2	2	1
Leccarde	2	2	1	1	1
<b>DATI TECNICI</b>					
Fonte di calore	Elettrica	Elettrica	Elettrica	Elettrica	Elettrica
Consumo di energia del ciclo in modo convenzionale (KWh)	0,98	1,09	0,96	0,98	0,98
Consumo di energia del ciclo in modo ventilato (KWh)	0,85	0,85	0,80	0,85	0,85
Potenza massima assorbita (W)	2300	3400	3400	2300	2300
<b>DIMENSIONI</b>					
Larghezza vano (mm)	560	560	560	560	560
Altezza vano (mm)	590	590	590	590	590
Profondità vano (mm)	560	560	560	560	560
Larghezza prodotto (mm)	595	595	595	595	595
Altezza prodotto (mm)	595	595	595	595	595
Profondità prodotto (mm)	570	570	568	570	570

## FORNI

MODELLO	FCE 848 VX WF/E	FCXE825VX/E	FCXE825X/E	FCXE613X/E	FCE615X/E	FCE613X/E
Codice	33702162	33702119	33702363	33702344	33702116	33702115
Codice EAN	8016361932142	8016361913691	8016361913110	8016361913103	8016361913653	8016361913639
Tipologia	Multifunzione	Multifunzione	Ventilato	Ventilato	Ventilato	Ventilato
Finitura	Inox	Inox	Inox	Inox	Inox	Inox
<b>CARATTERISTICHE PRINCIPALI</b>						
Classe energetica	A+	A+	A	A	A+	A+
Capacità in litri	65	70	80	80	70	70
Interfaccia utente	Full touch - display: Bianco	Timer Touch - display: Verde	Timer Touch - display: Verde	Timer di fine cottura 120'	Timer Touch - display: Verde	Timer di fine cottura 120'
Manopole push pull		Si				
Connettività	WIFI					
Voice Control + Compatibilità Digital Butler						
Numero funzioni	9	12	9	9	9	9
Vapore						
Sistema di pulizia	Pannelli Catalitici	Aquactiva				Aquactiva
Illuminazione U-See/Led	Si	Si	No	No	No	No
illuminazione lampadina	No	No	Si	Si	Si	Si
Numero vetri porta	2	2	2	2	2	2
Softclose	Si	Si	Si	Si	Si	Si
Sistema di ventilazione esterna	Si	Si	Si	Si	Si	Si
<b>CAVITÀ</b>						
Numero di cavità	1	1	1	1	1	1
Castelletto	No	Si	Si	Si	Si	Si
Guide telescopiche	No	Si	Si	No	No	No
Grill	Si	Si	Si	Si	Si	Si
Funzione pizza	No	Si	Si	Si	Si	Si
Funzione Soft Cook	No	No	Si	Si	Si	Si
Funzione Cooklight	No	Si	No	No	Si	Si
Girarrosto	No	No	No	No	No	No
Griglie	2	1	1	2	1	2
Leccarde	1	2	2	2	2	1
<b>DATI TECNICI</b>						
Fonte di calore	Elettrica	Elettrica	Elettrica	Elettrica	Elettrica	Elettrica
Consumo di energia del ciclo in modo convenzionale (KWh)	0,89	0,92	0,98	0,98	0,92	0,92
Consumo di energia del ciclo in modo ventilato (KWh)	0,67	0,68	0,85	0,85	0,68	0,68
Potenza massima assorbita (W)	2200	2200	2300	2300	2100	2100
<b>DIMENSIONI</b>						
Larghezza vano (mm)	560	560	560	560	560	560
Altezza vano (mm)	590	590	590	590	590	590
Profondità vano (mm)	560	560	560	560	560	560
Larghezza prodotto (mm)	595	595	595	595	595	595
Altezza prodotto (mm)	595	595	595	595	595	595
Profondità prodotto (mm)	568	568	570	570	568	568

**FORNI**

MODELLO	FCXM625X/E	FCXM625NX/E	FC1896X WIFI	FC1886X WIFI	FC1686X WIFI	FCXP825X E0/E
Codice	33702316	33702317	33702980	33702974	33702970	33702378
Codice EAN	8016361913240	8016361913257	8016361988118	8016361988057	8016361988002	8016361967717
Tipologia	Ventilato	Ventilato	Multifunzione	Multifunzione	Ventilato	Multifunzione
Finitura	Inox	Nero	Inox	Inox	Inox	Inox
<b>CARATTERISTICHE PRINCIPALI</b>						
Classe energetica	A+	A+	A	A	A	A
Capacità in litri	80	80	70	70	70	80
Interfaccia utente	Full touch - display: Bianco	Full touch - display: Bianco	Precò Touch (LED Verde) Elettronica Zero	Precò Touch (LED Verde) Elettronica Zero	Precò Touch (LED Verde) Elettronica Zero	Timer touch Elettronica Zero - display: Verde
Manopole push pull						
Connettività			WIFI	WIFI	WIFI	WIFI
Voice Control + Compatibilità Digital Butler			SI	SI	SI	SI
Numero funzioni	8	8	9	9	9	8 + 2 wifi
Vapore						
Sistema di pulizia			Pirolisi + Aquactiva	Pirolisi + Aquactiva	Pirolisi + Aquactiva	
Illuminazione U-See/Led	No	No	No	No	No	No
Illuminazione lampadina	SI	SI	SI	SI	SI	SI
Numero vetri porta	2	2	4	4	4	2
Softclose	SI	SI	No	No	No	SI
Sistema di ventilazione esterna	SI	SI	SI	SI	SI	SI
<b>CAVITÀ</b>						
Numero di cavità	1	1	1	1	1	1
Castelletto	SI	SI	SI	SI	SI	SI
Guide telescopiche	SI	SI	SI	No	No	SI
Grill	SI	SI	SI	SI	SI	SI
Funzione pizza	No	No	No	No	No	SI
Funzione Soft Cook	No	No	No	No	No	No
Funzione Cooklight	No	No	No	No	No	No
Girarrosto	No	No	No	No	No	No
Griglie	1	1	1	1	1	1
Leccarde	2	2	1	1	1	2
<b>DATI TECNICI</b>						
Fonte di calore	Elettrica	Elettrica	Elettrica	Elettrica	Elettrica	Elettrica
Consumo di energia del ciclo in modo convenzionale (KWh)	0,98	0,98	0,96	0,96	0,96	0,98
Consumo di energia del ciclo in modo ventilato (KWh)	0,85	0,85	0,8	0,8	0,8	0,85
Potenza massima assorbita (W)	2300	2300	3400	3400	3000	2300
<b>DIMENSIONI</b>						
Larghezza vano (mm)	560	560	560	560	560	560
Altezza vano (mm)	590	590	590	590	590	590
Profondità vano (mm)	560	560	560	560	560	560
Larghezza prodotto (mm)	595	595	595	595	595	595
Altezza prodotto (mm)	595	595	595	595	595	595
Profondità prodotto (mm)	570	570	568	568	568	570

**FORNI**

MODELLO	FCP815X E0/E	FCP602X E0/E	FCDP818VX/E	FCXP825X/E	FCT586X WIFI	FCT5815XL WIFI
Codice	33702277	33702278	33702331	33702362	33703007	33703013
Codice EAN	8016361967670	8016361967687	8016361904989	8016361913080	8016361991460	8016361991521
Tipologia	Multifunzione	Ventilato	Multifunzione	Multifunzione	Multifunzione + smart steam	Multifunzione + smart steam
Finitura	Inox	Inox	Inox	Inox	Inox	Inox
<b>CARATTERISTICHE PRINCIPALI</b>						
Classe energetica	A+	A+	A	A	A	A
Capacità in litri	70	70	75	80	70	70
Interfaccia utente	Timer touch E0 - display: Verde	2 Manopole Elettronica Zero	Full touch double cavity - display: Bianco	Timer Touch	Precò Touch (LED Verde) Elettronica Zero	Timer touch Elettronica Zero - display: Verde
Manopole push pull						
Connettività	WIFI	WIFI			WIFI	WIFI
Voice Control + Compatibilità Digital Butler	SI	SI			SI	SI
Numero funzioni	8 + 2 wifi	8 + 2 wifi	14	8	9 + 1 vapore	8 + 3 vapore
Vapore					SI	SI
Sistema di pulizia	Aquactiva				Pirolisi + Aquactiva	Aquactiva
Illuminazione U-See/Led	No	No	SI	No	No	No
Illuminazione lampadina	SI	SI	No	SI	SI	SI
Numero vetri porta	2	2	2	2	3	2
Softclose	No	No	No	SI	No	No
Sistema di ventilazione esterna	SI	SI	SI	SI	SI	SI
<b>CAVITÀ</b>						
Numero di cavità	1	1	2	1	1	1
Castelletto	SI	SI	No	SI	SI	SI
Guide telescopiche	No	No	No	SI	No	SI
Grill	SI	SI	SI	SI	SI	SI
Funzione pizza	SI	SI	No	SI	No	SI
Funzione Soft Cook	No	No	No	No	No	No
Funzione Cooklight	SI	SI	No	No	No	No
Girarrosto	No	No	No	No	No	No
Griglie	2	1	2	1	2	1
Leccarde	1	1	1	2	1	1
<b>DATI TECNICI</b>						
Fonte di calore	Elettrica	Elettrica	Elettrica	Elettrica	Elettrica	Elettrica
Consumo di energia del ciclo in modo convenzionale (KWh)	0,92	0,92	0,98	0,98	0,96	0,89
Consumo di energia del ciclo in modo ventilato (KWh)	0,68	0,68	0,83	0,85	0,80	0,8
Potenza massima assorbita (W)	2200	2100	2800	2300	3500	2700
<b>DIMENSIONI</b>						
Larghezza vano (mm)	560	560	560	560	560	560
Altezza vano (mm)	590	590	590	590	590	590
Profondità vano (mm)	560	560	560	560	560	560
Larghezza prodotto (mm)	595	595	595	595	595	595
Altezza prodotto (mm)	595	595	595	595	595	595
Profondità prodotto (mm)	568	568	570	570	570	570

## FORNI

MODELLO	FCPK816X/E	FCPS815XL	FCPS815XL/1/E	FCPS615X	FCPS615X/1/E	FCPK626XL/E
Codice	33702273	33701953	33703000	33701955	33703004	33702080
Codice EAN	8016361959033	8016361958937	8016361989740	8016361959026	8016361990029	8016361911956
Tipologia	Multifunzione + smart steam	Multifunzione + smart steam	Multifunzione + smart steam	Ventilato + smart steam	Ventilato + smart steam	Ventilato
Finitura	Inox	Inox	Inox	Inox	Inox	Inox
<b>CARATTERISTICHE PRINCIPALI</b>						
Classe energetica	A	A	A	A	A	A
Capacità in litri	70	70	70	70	70	70
Interfaccia utente	Precò Touch - display: Verde	Timer Touch (Verde) + Steam button	Timer Touch - display: Verde	Timer Touch (Verde) + Steam button	Timer Touch - display: Verde	Precò Touch - display: Verde
Manopole push pull		Si	Si			Si
Connettività						
Voice Control + Compatibilità Digital Butler						
Numero funzioni	9 + 1 vapore	8 + 3 vapore	8 + 3 vapore	8 + 2 vapore	8 + 2 vapore	9
Vapore	Si	Si	Si	Si	Si	
Sistema di pulizia	Pirolisi + Aquactiva	Aquactiva	Aquactiva	Aquactiva	Aquactiva	Pirolisi + Aquactiva
Illuminazione U-See/Led	No	No	No	No	No	No
Illuminazione lampadina	Si	Si	Si	Si	Si	Si
Numero vetri porta	3	2	2	2	2	3
Softclose	No	No	No	No	No	No
Sistema di ventilazione esterna	Si	Si	Si	Si	Si	Si
<b>CAVITÀ</b>						
Numero di cavità	1	1	1	1	1	1
Castelletto	Si	Si	Si	Si	Si	Si
Guide telescopiche	No	Si	Si	No	No	Si
Grill	Si	Si	Si	Si	Si	Si
Funzione pizza	No	Si	Si	Si	Si	No
Funzione Soft Cook	No	No	No	No	No	No
Funzione Cooklight	No	No	No	No	No	No
Girarrosto	No	No	No	No	No	No
Griglie	2	1	1	1	1	1
Leccarde	1	1	1	1	1	1
<b>DATI TECNICI</b>						
Fonte di calore	Elettrica	Elettrica	Elettrica	Elettrica	Elettrica	Elettrica
Consumo di energia del ciclo in modo convenzionale (KWh)	0,96	0,89	0,92	0,89	0,92	0,96
Consumo di energia del ciclo in modo ventilato (KWh)	0,80	0,8	0,80	0,8	0,80	0,80
Potenza massima assorbita (W)	3500	2700	2700	2700	2700	3000
<b>DIMENSIONI</b>						
Larghezza vano (mm)	560	560	560	560	560	560
Altezza vano (mm)	590	590	590	590	590	590
Profondità vano (mm)	560	560	560	560	560	560
Larghezza prodotto (mm)	595	595	595	595	595	595
Altezza prodotto (mm)	595	595	595	595	595	595
Profondità prodotto (mm)	568	568	568	568	568	568

## FORNI

MODELLO	FCPK606X/E	FCXP615X/E	FCXP613X/E	FCP605XL/E	FCP625WXL/E	FCP625NXL/E
Codice	33702079	33702353	33702343	33702084	33702107	33702106
Codice EAN	8016361911949	8016361913004	8016361912977	8016361913837	8016361913950	8016361913943
Tipologia	Ventilato	Ventilato	Ventilato	Ventilato	Ventilato	Ventilato
Finitura	Inox	Inox	Inox	Inox	Bianco	Nero
<b>CARATTERISTICHE PRINCIPALI</b>						
Classe energetica	A	A	A	A+	A+	A+
Capacità in litri	65	80	80	65	70	70
Interfaccia utente	Precò Touch - display: Verde	Timer Touch - display: Verde	Timer di fine cottura 120'	Timer Touch - display: Verde	Timer Touch - display: Verde	Timer Touch - display: Verde
Manopole push pull				Si	Si	Si
Connettività						
Voice Control + Compatibilità Digital Butler						
Numero funzioni	9	8	8	8	8	8
Vapore						
Sistema di pulizia	Pirolisi + Aquactiva			Aquactiva	Aquactiva	Aquactiva
Illuminazione U-See/Led	No	No	No	No	No	No
Illuminazione lampadina	Si	Si	Si	Si	Si	Si
Numero vetri porta	3	2	2	2	2	2
Softclose	No	Si	No	No	No	No
Sistema di ventilazione esterna	Si	Si	Si	Si	Si	Si
<b>CAVITÀ</b>						
Numero di cavità	1	1	1	1	1	1
Castelletto	No	Si	Si	No	Si	Si
Guide telescopiche	No	No	No	No	Si	Si
Grill	Si	Si	Si	Si	Si	Si
Funzione pizza	No	Si	Si	Si	Si	Si
Funzione Soft Cook	No	No	No	No	No	No
Funzione Cooklight	No	No	No	Si	Si	Si
Girarrosto	No	No	No	No	No	No
Griglie	1	2	2	2	1	1
Leccarde	1	2	2	1	2	2
<b>DATI TECNICI</b>						
Fonte di calore	Elettrica	Elettrica	Elettrica	Elettrica	Elettrica	Elettrica
Consumo di energia del ciclo in modo convenzionale (KWh)	0,92	0,98	0,98	0,89	0,92	0,92
Consumo di energia del ciclo in modo ventilato (KWh)	0,78	0,85	0,85	0,67	0,68	0,68
Potenza massima assorbita (W)	3000	2300	2300	2100	2100	2100
<b>DIMENSIONI</b>						
Larghezza vano (mm)	560	560	560	560	560	560
Altezza vano (mm)	590	590	590	590	590	590
Profondità vano (mm)	560	560	560	560	560	560
Larghezza prodotto (mm)	595	595	595	595	595	595
Altezza prodotto (mm)	595	595	595	595	595	595
Profondità prodotto (mm)	568	570	570	568	568	568



## FORNI

MODELLO	FCP605X/E	FCP602X/E	FCP602N/E	FCP52X/E	FCP502X/E	FCP502N/E
Codice	33702112	33702096	33702158	33702185	33702127	33702128
Codice EAN	8016361914070	8016361904996	8016361914056	8016361957756	8016361913776	8016361913783
Tipologia	Ventilato	Ventilato	Ventilato	Ventilato	Ventilato	Ventilato
Finitura	Inox	Inox	Nero	Inox	Inox	Nero
<b>CARATTERISTICHE PRINCIPALI</b>						
Classe energetica	A+	A+	A+	A	A	A
Capacità in litri	65	65	65	65	65	65
Interfaccia utente	Timer Touch - display: Verde	Timer contaminuti 60'	Timer contaminuti 60'	Timer contaminuti 60'	Timer contaminuti 60'	Timer contaminuti 60'
Manopole push pull						
Connettività						
Voice Control + Compatibilità Digital Butler						
Numero funzioni	8	8	8	5	5	5
Vapore						
Sistema di pulizia						
Illuminazione U-See/Led	No	No	No	No	No	No
Illuminazione lampadina	Si	Si	Si	Si	Si	Si
Numero vetri porta	2	2	2	2	2	2
Softclose	No	No	No	No	No	No
Sistema di ventilazione esterna	Si	Si	Si	Si	No	No
<b>CAVITÀ</b>						
Numero di cavità	1	1	1	1	1	1
Castelletto	No	No	No	No	No	No
Guide telescopiche	No	No	No	No	No	No
Grill	Si	Si	Si	Si	Si	Si
Funzione pizza	Si	Si	Si	No	No	No
Funzione Soft Cook	No	No	No	No	No	No
Funzione Cooklight	Si	Si	Si	No	No	No
Girarrosto	No	No	No	No	No	No
Griglie	2	2	2	2	2	2
Leccarde	1	1	1	1	1	1
<b>DATI TECNICI</b>						
Fonte di calore	Elettrica	Elettrica	Elettrica	Elettrica	Elettrica	Elettrica
Consumo di energia del ciclo in modo convenzionale (KWh)	0,89	0,89	0,89	0,89	0,78	0,78
Consumo di energia del ciclo in modo ventilato (KWh)	0,67	0,67	0,67	0,78	0,8	0,8
Potenza massima assorbita (W)	2100	2100	2100	2100	2100	2100
<b>DIMENSIONI</b>						
Larghezza vano (mm)	560	560	560	560	560	560
Altezza vano (mm)	590	590	590	590	590	590
Profondità vano (mm)	560	560	560	560	560	560
Larghezza prodotto (mm)	595	595	595	595	595	595
Altezza prodotto (mm)	595	595	595	595	595	595
Profondità prodotto (mm)	568	568	568	568	568	568

## FORNI

MODELLO	FCP502W/E	FCS 201 X/E	FCS 201 M/E	FCS 201 W/E	FCS 100 X/E	FCS 100 W/E
Codice	33702129	33702189	33702190	33702191	33702187	33702188
Codice EAN	8016361913790	8016361932036	8016361932043	8016361932050	8016361932012	8016361932029
Tipologia	Ventilato	Statico	Statico	Statico	Statico	Statico
Finitura	Bianco	Inox	Nero	Bianco	Inox	Bianco
<b>CARATTERISTICHE PRINCIPALI</b>						
Classe energetica	A	A	A	A	A	A
Capacità in litri	65	70	70	70	70	70
Interfaccia utente	Timer contaminuti 60'	2 manopole (no timer)	2 manopole (no timer)	2 manopole (no timer)	2 manopole (no timer)	2 manopole (no timer)
Manopole push pull						
Connettività						
Voice Control + Compatibilità Digital Butler						
Numero funzioni	5	4	4	4	4	4
Vapore						
Sistema di pulizia						
Illuminazione U-See/Led	No	No	No	No	No	No
Illuminazione lampadina	Si	Si	Si	Si	Si	Si
Numero vetri porta	2	2	2	2	2	2
Softclose	No	No	No	No	No	No
Sistema di ventilazione esterna	No	Si	Si	Si	No	No
<b>CAVITÀ</b>						
Numero di cavità	1	1	1	1	1	1
Castelletto	No	No	No	No	No	No
Guide telescopiche	No	No	No	No	No	No
Grill	Si	Si	Si	Si	Si	Si
Funzione pizza	No	No	No	No	No	No
Funzione Soft Cook	No	No	No	No	No	No
Funzione Cooklight	No	No	No	No	No	No
Girarrosto	No	No	No	No	No	No
Griglie	2	1	1	1	1	1
Leccarde	1	1	1	1	1	1
<b>DATI TECNICI</b>						
Fonte di calore	Elettrica	Elettrica	Elettrica	Elettrica	Elettrica	Elettrica
Consumo di energia del ciclo in modo convenzionale (KWh)	0,78	0,8	0,8	0,8	0,8	0,8
Consumo di energia del ciclo in modo ventilato (KWh)	0,8	-	-	-	-	-
Potenza massima assorbita (W)	2100	2100	2100	2100	2100	2100
<b>DIMENSIONI</b>						
Larghezza vano (mm)	560	560	560	560	560	560
Altezza vano (mm)	590	590	590	590	590	590
Profondità vano (mm)	560	560	560	560	560	560
Larghezza prodotto (mm)	595	595	595	595	595	595
Altezza prodotto (mm)	595	595	595	595	595	595
Profondità prodotto (mm)	568	568	568	568	568	568

## FORNI

MODELLO	FCS100N/E	FCC604X/E	FCC604AV/E	FCC604RA/E	FCC604GH/E	FCC603GH/E
Codice	33702098	33702149	33702151	33702152	33702150	33702147
Codice EAN	8016361905030	8016361925007	8016361925045	8016361925052	8016361925038	8016361924987
Tipologia	Statico	Ventilato	Ventilato	Ventilato	Ventilato	Ventilato
Finitura	Nero	Inox	Avena	Rame	Nero	Nero
<b>CARATTERISTICHE PRINCIPALI</b>						
Classe energetica	A	A+	A+	A+	A+	A+
Capacità in litri	70	65	65	65	65	65
Interfaccia utente	2 manopole (no timer)	Timer di fine cottura 120'	Timer di fine cottura 120'	Timer di fine cottura 90'	Timer di fine cottura 90'	Timer di fine cottura 120'
Manopole push pull						
Connettività						
Voice Control + Compatibilità Digital Butler						
Numero funzioni	4	8	8	8	8	8
Vapore						
Sistema di pulizia						
Illuminazione U-See/Led	No	No	No	No	No	No
Illuminazione lampadina	Si	Si	Si	Si	Si	Si
Numero vetri porta	2	2	2	2	2	2
Softclose	No	No	No	No	No	No
Sistema di ventilazione esterna	No	Si	Si	Si	Si	Si
<b>CAVITÀ</b>						
Numero di cavità	1	1	1	1	1	1
Castelletto	No	No	No	No	No	No
Guide telescopiche	No	No	No	No	No	No
Grill	Si	Si	Si	Si	Si	Si
Funzione pizza	No	Si	Si	Si	Si	Si
Funzione Soft Cook	No	No	No	No	No	No
Funzione Cooklight	No	No	No	No	No	No
Girarrosto	No	No	No	No	No	No
Griglie	1	2	2	2	2	2
Leccarde	1	1	1	1	1	1
<b>DATI TECNICI</b>						
Fonte di calore	Elettrica	Elettrica	Elettrica	Elettrica	Elettrica	Elettrica
Consumo di energia del ciclo in modo convenzionale (KWh)	0,8	0,89	0,89	0,89	0,89	0,89
Consumo di energia del ciclo in modo ventilato (KWh)	-	0,67	0,67	0,67	0,67	0,67
Potenza massima assorbita (W)	2100	2100	2100	2100	2100	2100
<b>DIMENSIONI</b>						
Larghezza vano (mm)	560	560	560	560	560	560
Altezza vano (mm)	590	590	590	590	590	590
Profondità vano (mm)	560	560	560	560	560	560
Larghezza prodotto (mm)	595	595	595	595	595	595
Altezza prodotto (mm)	595	595	595	595	595	595
Profondità prodotto (mm)	568	568	568	568	568	568

## FORNI

MODELLO	FCC603AV/E	FCR 824 GH/E	FLG203/TX	FLG 202/1 N	FLG 202/1 W	FN319/TX/E	DUO 609 X
Codice	33702148	33702156	33701057	33701059	33701060	33703002	33700694
Codice EAN	8016361924994	8016361929449	8016361858039	8016361858053	8016361858060	8016361989948	8016361793170
Tipologia	Ventilato	Multifunzione	Gas	Gas	Gas	Multifunzione	Forno Elettrico Ventilato + Lavastoviglie
Finitura	Avena	Ghisa	Inox	Nero	Bianco	Inox	Inox
<b>CARATTERISTICHE PRINCIPALI</b>							
Classe energetica	A+	A	A	A+	A+	A	A
Capacità in litri	65	70	66	66	66	89	41
Interfaccia utente	Timer di fine cottura 120'	Timer di fine cottura 120'	Timer contaminuti 60'	Timer contaminuti 60'	Timer contaminuti 60'	Manopole	Controllo Full Touch
Manopole push pull							
Connettività							
Voice Control + Compatibilità Digital Butler							
Numero funzioni	8	8	5	3	3	9	6
Vapore							
Sistema di pulizia							
Illuminazione U-See/Led	No	No	No	No	No	No	No
Illuminazione lampadina	Si	Si	Si	Si	Si	Si	Si
Numero vetri porta	2	2	2	2	2	1	2
Softclose	No	No	No	No	No	No	No
Sistema di ventilazione esterna	Si	Si	No	No	No	No	No
<b>CAVITÀ</b>							
Numero di cavità	1	1	1	1	1	1	1
Castelletto	No	Si	No	No	No	No	No
Guide telescopiche	No	Si	No	No	No	No	No
Grill	Si	Si	Si	Si	Si	No	Si
Funzione pizza	Si	Si	No	No	No	No	No
Funzione Soft Cook	No	No	No	No	No	No	No
Funzione Cooklight	No	No	No	No	No	No	No
Girarrosto	No	No	Si	No	No	No	No
Griglie	2	2	1	1	1	1	1
Leccarde	1	2	1	1	1		1
<b>DATI TECNICI</b>							
Fonte di calore	Elettrica	Elettrica	Elettrica	Elettrica	Elettrica	Elettrica	Elettrica
Consumo di energia del ciclo in modo convenzionale (KWh)	0,89	0,92				0,98	
Consumo di energia del ciclo in modo ventilato (KWh)	0,67	0,80				0,82	
Potenza massima assorbita (W)	2200	2200				2900	
<b>DIMENSIONI</b>							
Larghezza vano (mm)	560	560	560	560	560	860	600
Altezza vano (mm)	590	590	595	595	595	475	835 - 900
Profondità vano (mm)	560	560	560	560	560	550	580
Larghezza prodotto (mm)	595	595	540	540	540	898	596
Altezza prodotto (mm)	595	595	594	594	594	475	
Profondità prodotto (mm)	568	568	556	556	556	563	570

## MICROONDE E COMPATTI

MODELLO	MECS 34 TX	MEC 440 TX	MEC 440 WTX	MIC440VNTX	MIG440VNTX
Codice	33701695	38900103	38900091	38900654	38900653
Codice EAN	8016361916630	8016361934061	8016361916876	8016361989047	8016361989030
Tipologia	Forno compatto a vapore	Microonde combinato	Microonde combinato	Microonde combinato	Microonde con grill
	Forno a vapore	Microonde+grill+forno LED verdi	Microonde+grill+forno LED bianchi	Microonde+grill+Forno LED verdi	Microonde+grill LED verdi
Finitura	Inox	Inox	Inox	Inox	Inox
<b>ACCESSORI</b>					
Programmatore cottura	Full touch	Full touch	Touch	Touch	Touch
Orologio digitale	Si	Si	Si	Si	Si
Timer digitale	Si	Si	Si	Si	Si
Grill	Si	Si	Si	Si	Si
Piatto girevole	Ø 360 mm	Ø 360 mm	Ø 360 mm	Ø 360 mm	Ø 360 mm
Griglie	1	2	2	1	1
Livelli di potenza		5	5	5	5
Menù Automatici	48	13	13	13	8
Massima potenza microonde		900 W	900 W	900 W	900 W
Potenza massima grill	1200 W	1750 W	1750 W	1750 W	1750 W
Potenza vapore	1500 W				
Serbatoio Acqua	1 Lt				
Segnale di fine cottura	Si	Si	Si	Si	Si
<b>DATI TECNICI</b>					
Volume utile (litri)	34	44	44	44	44
Temperatura massima in °C	230	230	230	230	230
Potenza microonde emessa (W)		900	900	900	900
Larghezza vano (mm)	568-600	560	560	560	560
Altezza vano (mm)	450	450	450	450	450
Profondità vano (mm)	min 550	min 550	min 550	min 550	min 550
Larghezza prodotto (mm)	595	595	595	595	595
Altezza prodotto (mm)	454	455	455	454	454
Profondità prodotto (mm)	525	481	481	481	481

## MICROONDE E COMPATTI

MODELLO	MIC 440 VTX	MIG 440 VTX	MIC 25 GDFX	MIC 20 GDFX	MIC 201 EX
Codice	38900086	38900087	38900033	38900035	38900021
Codice EAN	8016361916616	8016361916623	8016361823440	8016361823464	8016361767645
Tipologia	Microonde combinato	Microonde con grill	Microonde con grill	Microonde con grill	Microonde con grill
	Microonde+grill+forno LED verdi	Microonde+grill LED verdi	Microonde+grill	Microonde+grill	Microonde+grill
Finitura	Inox	Inox	Inox	Inox	Inox
<b>ACCESSORI</b>					
Programmatore cottura	Touch	Touch	Contaminuti elettronico	Contaminuti elettronico	Contaminuti elettronico
Orologio digitale	Si	Si	Si	Si	Si
Timer digitale	Si	Si	Si	Si	Si
Grill	Si	Si	Si	Si	Si
Piatto girevole	Ø 360 mm	Ø 360 mm	Ø 315 mm	Ø 245 mm	Ø 245 mm
Griglie	2	2	Griglia a 2 livelli	Griglia a 2 livelli	Griglia a 2 livelli
Livelli di potenza	5	5	8	8	8
Menù Automatici	13	8	10	10	8
Massima potenza microonde	900 W	900 W	900 W	800 W	800 W
Potenza massima grill	1750 W	1750 W	1000 W	1000 W	1000 W
Potenza vapore					
Serbatoio Acqua					
Segnale di fine cottura	Si	Si	Si	Si	Si
<b>DATI TECNICI</b>					
Volume utile (litri)	44	44	25	20	20
Temperatura massima in °C	230	230	220	220	220
Potenza microonde emessa (W)	900	900	900	800	800
Larghezza vano (mm)	560	560	560-600	560-600	560-600
Altezza vano (mm)	450	450	380	380	362
Profondità vano (mm)	min 550	min 550	min 550	min 500	min 500
Larghezza prodotto (mm)	595	595	595	595	595
Altezza prodotto (mm)	454	454	388	388	382
Profondità prodotto (mm)	481	481	400	344	344

## PIANI COTTURA A INDUZIONE

MODELLO	CF182	CTP J644MCWIFI	CTP644MC	CTP643C
Codice	33801455	33802614	33802668	33801943
Codice EAN	8016361898479	8016361000346	8016361989962	8016361966215
Tipologia	Induzione	Induzione	Induzione	Induzione
Dimensione in cm	80	60	60	60
Finitura	Nero	Nero	Nero	Nero
Serigrafie colorate	No	Si	Si	Si
<b>CARATTERISTICHE PRINCIPALI</b>				
interfaccia utente	Invisible Slider	Multi Slider	Multi Slider	Controllo Centrale
Booster su ogni zona	Si	Si	Si	Si
Livelli di potenza	15	9	9	9
Timer elettronico	Si	Si	Si	Si
Zone di cottura	4	4	4	4
Flexi zone	1			
Double zone				
Twin power		1	1	1
Connettività	No	Simply Fi	No	No
Direct Cook	No	Si	No	No
Sicurezza bambini	Si	Si	Si	Si
Mantenimento in caldo	Si	Si	Si	No
Gestione della potenza	Si	Si	Si	Si
Livelli Gestione Potenza	2	5	5	5
Autolimitazione	No	No	No	No
<b>DATI TECNICI</b>				
Potenza totale (kW)	7,4	7	7	7
Dimensioni zone di cottura				
Zona 1 (mm)	405x236	400x200	400x200	400x200
Zona 2 (mm)				
Zona 3 (mm)	Ø 280	Ø 180	Ø 210	Ø 210
Zona 4 (mm)	Ø 140	Ø 180	Ø 180	Ø 180
Zona 5 (mm)				
Potenza zone di cottura				
Zona 1 (Kw)	3	3	3	3
Zona 2 (Kw)				
Zona 3 (Kw)	3	1,5	1,5	1,5
Zona 4 (Kw)	1,4	1,5	1,5	1,5
Zona 5 (Kw)				
<b>DIMENSIONI</b>				
Larghezza vano (mm)	770	560	560	560
Profondità vano (mm)	520	490	490	490
Altezza vano (mm)	52	56	56	56
Larghezza prodotto (mm)	750	590	590	590
Profondità prodotto (mm)	495	520	520	520
Altezza prodotto (mm)	60	60	60	60

## PIANI COTTURA A INDUZIONE

MODELLO	CIS642MCTT	CI640CBA/I	CH74BVT	CH64XB
Codice	33802672	33801203	33801783	33801795
Codice EAN	8016361990104	8016361860674	8016361953277	8016361954892
Tipologia	Induzione	Induzione	Vetroceramica	Vetroceramica
Dimensione in cm	60	60	70	60
Finitura	Nero	Nero	Nero	Nero
Serigrafie colorate	No	No	Si	No
<b>CARATTERISTICHE PRINCIPALI</b>				
interfaccia utente	Multi slider	Controllo Centrale	Controllo Centrale	Controllo Centrale
Booster su ogni zona	Si	Si	No	No
Livelli di potenza	9	9	10	10
Timer elettronico	Si	Si	Si	No
Zone di cottura	4	4	4	4
Flexi zone				
Double zone				
Twin power				
Connettività	No	No	No	No
Direct Cook	No	No	No	No
Sicurezza bambini	Si	Si	No	No
Mantenimento in caldo	Si	No	No	No
Gestione della potenza	Si	No	No	No
Livelli Gestione Potenza	5			
Autolimitazione	No	Si	No	No
<b>DATI TECNICI</b>				
Potenza totale (kW)	7,4	3		
Dimensioni zone di cottura				
Zona 1 (mm)	Ø 180	Ø 180	Ø 155	Ø 155
Zona 2 (mm)	Ø 180	Ø 180	Ø 190	Ø 220
Zona 3 (mm)	Ø 180	Ø 210	Ø 190	Ø 190
Zona 4 (mm)	Ø 180	Ø 180	Ø 190	Ø 155
Zona 5 (mm)				
Potenza zone di cottura				
Zona 1 (Kw)	2	1,5	1,2	1,2
Zona 2 (Kw)	1,5	2	1,8	2,3
Zona 3 (Kw)	2	2	1,8	1,8
Zona 4 (Kw)	1,5	1,5	1,8	1,2
Zona 5 (Kw)				
<b>DIMENSIONI</b>				
Larghezza vano (mm)	560	564	560	560
Profondità vano (mm)	490	484	490	490
Altezza vano (mm)		56	56	56
Larghezza prodotto (mm)	590	590	700	590
Profondità prodotto (mm)	520	520	520	526
Altezza prodotto (mm)	55	60	60	60

## PIANI COTTURA A GAS

MODELLO	CFX 75	CFX 75 P	CFX 74	CFX 74 P	CFX 64	CFX 64 P
Codice	33801395	33801416	33801418	33801417	33801419	33801420
Codice EAN	8016361883963	8016361888081	8016361888104	8016361888098	8016361888111	8016361888128
Tipologia	Piano a gas	Piano a gas	Piano a gas	Piano a gas	Piano a gas	Piano a gas
Finitura	Inox	Inox	Inox	Inox	Inox	Inox
Dimensione in CM	75	75	75	75	60	60
N° bruciatori a gas	5	5	4	4	4	4
Piano in cristallo	No	No	No	No	No	No
Tipologia Griglie	Inox	Smaltate	Inox	Smaltate	Inox	Smaltate
Griglie indipendenti	Si	Si	Si	Si	Si	Si
Bruciatore doppia corona						
Bruciatore ultrarapido						
Bruciatore rapido	2	2	1	1	1	1
Bruciatore semirapido	2	2	2	2	2	2
Bruciatore ausiliario	1	1	1	1	1	1
Bruciatori fiamma verticale	Si	Si	Si	Si	Si	Si
Piastrer elettriche						
Piastrer radianti						
Accensione elettrica a manopola	Si	Si	Si	Si	Si	Si
Sicurezza Gas Sicurflame	Si	Si	Si	Si	Si	Si
Alimentazione GPL	No	No	No	No	No	No
<b>DATI TECNICI</b>						
Potenza totale sviluppata dai bruciatori (kW)	9,5	9,5	7,2	7,2	7,2	7,2
<b>BRUCIATORI</b>						
Bruciatore doppia corona (kW)				4		
Bruciatore ultrarapido (kW)						
Bruciatore rapido (kW)	2,5	2,5	2,7	2,7	2,7	2,7
Bruciatore semirapido (kW)	1,75	1,75	1,75	1,75	1,75	1,75
Bruciatore ausiliario (kW)	1	1	1	1	1	1
<b>ZONE DI COTTURA</b>						
Potenza piastre (kW)						
Zona Ø 180 mm (2,0 kW)						
Zona Ø 145 mm (1,5 kW)						
Zona Ø 55 mm (1 kW)						
Zona Ø 100 mm (3 kW)						
<b>DIMENSIONI</b>						
Larghezza vano (mm)	640	640	640	640	560	560
Profondità vano (mm)	480	480	480	480	480	480
Altezza vano (mm)						
Larghezza prodotto (mm)	745	745	745	745	595	595
Profondità prodotto (mm)	510	510	510	510	510	510
Altezza prodotto (mm)	45	45	45	45	45	45

## PIANI COTTURA A GAS

MODELLO	CVG75SWG NX	CVG75WGB	CVG75SWG X	CVG64SGX	CVG64SGB	CVG64SG NX
Codice	33801576	33801577	33801578	33801440	33801438	33801435
Codice EAN	8016361921115	8016361921122	8016361921139	8016361893740	8016361893726	8016361893696
Tipologia	Piano a gas	Piano a gas	Piano a gas	Piano a gas	Piano a gas	Piano a gas
Finitura	Nero	Bianco	Specchiato	Specchiato	Bianco	Nero
Dimensione in CM	75	75	75	60	60	60
N° bruciatori a gas	5	5	5	4	4	4
Piano in cristallo	Si	Si	Si	Si	Si	Si
Tipologia Griglie	Ghisa	Ghisa	Ghisa	Ghisa	Ghisa	Ghisa
Griglie indipendenti	Si	Si	Si	Si	Si	Si
Bruciatore doppia corona	1	1	1			
Bruciatore ultrarapido						
Bruciatore rapido	2	2	2	1	1	1
Bruciatore semirapido	1	1	1	2	2	2
Bruciatore ausiliario	1	1	1	1	1	1
Bruciatori fiamma verticale						
Piastrer elettriche						
Piastrer radianti						
Accensione elettrica a manopola	Si	Si	Si	Si	Si	Si
Sicurezza Gas Sicurflame	Si	Si	Si	Si	Si	Si
Alimentazione GPL	Si	Si	Si	Si	Si	Si
<b>DATI TECNICI</b>						
Potenza totale sviluppata dai bruciatori (kW)	11,75	11,75	11,75	7	7	7
<b>BRUCIATORI</b>						
Bruciatore doppia corona (kW)	4	4	4			
Bruciatore ultrarapido (kW)						
Bruciatore rapido (kW)	2,5	2,5	2,5	2,5	2,5	2,5
Bruciatore semirapido (kW)	1,75	1,7	1,75	1,75	1,75	1,75
Bruciatore ausiliario (kW)	1	1	1	1	1	1
<b>ZONE DI COTTURA</b>						
Potenza piastre (kW)						
Zona Ø 180 mm (2,0 kW)						
Zona Ø 145 mm (1,5 kW)						
Zona Ø 55 mm (1 kW)						
Zona Ø 100 mm (3 kW)						
<b>DIMENSIONI</b>						
Larghezza vano (mm)	560	560	560	560	560	560
Profondità vano (mm)	480	480	480	480	480	480
Altezza vano (mm)						
Larghezza prodotto (mm)	745	745	745	595	595	595
Profondità prodotto (mm)	510	510	510	510	510	510
Altezza prodotto (mm)	45	45	45	45	45	45

## PIANI COTTURA A GAS

MODELLO	CVG 64 STGB	CVG 64 STGN	CVG64SP X	CVG64SP B	CVG64SP NX
Codice	33801466	33801465	33801251	33801253	33801298
Codice EAN	8016361900615	8016361900608	8016361865174	8016361865198	8016361873001
Tipologia	Piano a gas	Piano a gas	Piano a gas	Piano a gas	Piano a gas
Finitura	Bianco	Nero	Specchiato	Bianco	Nero
Dimensione in CM	60	60	60	60	60
N° bruciatori a gas	4	4	4	4	4
Piano in cristallo	Si	Si	Si	Si	Si
Tipologia Griglie	Ghisa	Ghisa	Smaltate	Smaltate	Smaltate
Griglie indipendenti	Si	Si	Si	Si	Si
Bruciatore doppia corona					
Bruciatore ultrarapido					
Bruciatore rapido	1	1	1	1	1
Bruciatore semirapido	2	2	2	2	2
Bruciatore ausiliario	1	1	1	1	1
Bruciatori fiamma verticale					
Piastre elettriche					
Piastre radianti					
Accensione elettrica a manopola	Si	Si	Si	Si	Si
Sicurezza Gas Sicurflame	Si	Si	Si	Si	Si
Alimentazione GPL	Si	Si	Si	Si	Si
<b>DATI TECNICI</b>					
Potenza totale sviluppata dai bruciatori (kW)	7	7	7	7	7
<b>BRUCIATORI</b>					
Bruciatore doppia corona (kW)					
Bruciatore ultrarapido (kW)					
Bruciatore rapido (kW)	2,5	2,5	2,5	2,5	2,5
Bruciatore semirapido (kW)	1,75	1,7	1,75	1,75	1,75
Bruciatore ausiliario (kW)	1	1	1	1	1
<b>ZONE DI COTTURA</b>					
Potenza piastre (kW)					
Zona Ø 180 mm (2,0 kW)					
Zona Ø 145 mm (1,5 kW)					
Zona Ø 55 mm (1 kW)					
Zona Ø 100 mm (3 kW)					
<b>DIMENSIONI</b>					
Larghezza vano (mm)	560	560	560	560	560
Profondità vano (mm)	480	480	480	480	480
Altezza vano (mm)					
Larghezza prodotto (mm)	595	595	595	595	595
Profondità prodotto (mm)	510	510	510	510	510
Altezza prodotto (mm)	45	45	45	45	45

## PIANI COTTURA A GAS

MODELLO	CHG7WLWPX	CHG6BF4WPX	CHG6DWPX	CHW6D4WPX	CHW6BR4WPX	CHW6BF4WPX
Codice	33801915	33802028	33801849	33802074	33802077	33802076
Codice EAN	8016361961159	8016361969766	8016361956476	8016361973480	8016361973541	8016361973534
Tipologia	Piano a gas	Piano a gas	Piano a gas	Piano a gas	Piano a gas	Piano a gas
Finitura	Inox	Inox	Inox	Inox	Inox	Inox
Dimensione in CM	75	60	60	60	60	60
N° bruciatori a gas	5	4	4	4	4	4
Piano in cristallo	No	No	No	No	No	No
Tipologia Griglie	Ghisa	Ghisa	Ghisa	Smaltate	Smaltate	Smaltate
Griglie indipendenti						
Bruciatore doppia corona	1	1	1	1	1	1
Bruciatore ultrarapido						
Bruciatore rapido	1	1	1	1	1	1
Bruciatore semirapido	2	1	1	1	1	1
Bruciatore ausiliario	1	1	1	1	1	1
Bruciatori fiamma verticale						
Piastre elettriche						
Piastre radianti						
Accensione elettrica a manopola	Si	Si	Si	Si	Si	Si
Sicurezza Gas Sicurflame	Si	Si	Si	Si	Si	Si
Alimentazione GPL	Si	Si	Si	Si	Si	Si
<b>DATI TECNICI</b>						
Potenza totale sviluppata dai bruciatori (kW)	11,2	9,45	9,45	9,45	9,45	9,45
<b>BRUCIATORI</b>						
Bruciatore doppia corona (kW)	4	4	4	4	4	4
Bruciatore ultrarapido (kW)						
Bruciatore rapido (kW)	2,7	2,7	2,7	2,7	2,7	2,7
Bruciatore semirapido (kW)	1,75	1,75	1,75	1,75	1,75	1,75
Bruciatore ausiliario (kW)	1	1	1	1	1	1
<b>ZONE DI COTTURA</b>						
Potenza piastre (kW)						
Zona Ø 180 mm (2,0 kW)						
Zona Ø 145 mm (1,5 kW)						
Zona Ø 55 mm (1 kW)						
Zona Ø 100 mm (3 kW)						
<b>DIMENSIONI</b>						
Larghezza vano (mm)	560	560	560	560	560	560
Profondità vano (mm)	480	480	480	480	480	480
Altezza vano (mm)	35	35	35	35	35	35
Larghezza prodotto (mm)	745	595	595	595	595	595
Profondità prodotto (mm)	510	510	510	510	510	510
Altezza prodotto (mm)	8	8	8	8	8	8

**PIANI COTTURA A GAS**

MODELLO	PG960/1SXGH	PG952/1SXGH	PG953/1SX	PGF750/25WX	CHG74WX	CHW74WX	CHW7X
Codice	33801152	33801149	33801151	33801767	33801986	33801970	33801969
Codice EAN	8016361858138	8016361857964	8016361857988	8016361952881	8016361967021	8016361966864	8016361966857
Tipologia	Piano a gas	Piano a gas	Piano a gas	Piano a gas	Piano a gas	Piano a gas	Piano a gas
Finitura	Inox	Inox	Inox	Inox	Inox	Inox	Inox
Dimensione in CM	90	90	90	75	75	75	75
N° bruciatori a gas	6	5	5	5	5	5	5
Piano in cristallo	No	No	No	No	No	No	No
Tipologia Griglie	Ghisa	Ghisa	Smaltate	Ghisa	Ghisa	Smaltate	Smaltate
Griglie indipendenti							
Bruciatore doppia corona		Tripla	Tripla	1	1	1	
Bruciatore ultrarapido							1
Bruciatore rapido	2	1	1	2	2	2	2
Bruciatore semirapido	3	2	2	1	1	1	1
Bruciatore ausiliario	1	1	1	1	1	1	1
Bruciatori fiamma verticale							
Piastre elettriche							
Piastre radianti							
Accensione elettrica a manopola	Si	Si	Si	Si	Si	Si	Si
Sicurezza Gas Sicurflame	Si	Si	Si	Si	Si	Si	Si
Alimentazione GPL	Si	Si	Si	Si	Si	Si	Si
<b>DATI TECNICI</b>							
Potenza totale sviluppata dai bruciatori (kW)	12,25	11,5	11,5	11,75	12,15	12,15	11,65
<b>BRUCIATORI</b>							
Bruciatore tripla corona (kW)		4	4				
Bruciatore doppia corona (kW)				4	4	4	
Bruciatore ultrarapido (kW)							3,5
Bruciatore rapido (kW)	3	3	3	2,7	2,7	2,7	2,7
Bruciatore semirapido (kW)	1,75	1,75	1,75	1,75	1,75	1,75	1,75
Bruciatore ausiliario (kW)	1	1	1	1	1	1	1
<b>ZONE DI COTTURA</b>							
Potenza piastre (kW)							
Zona Ø 180 mm (2,0 kW)							
Zona Ø 145 mm (1,5 kW)							
Zona Ø 55 mm (1 kW)							
Zona Ø 100 mm (3 kW)							
<b>DIMENSIONI</b>							
Larghezza vano (mm)	840	840	840	560	560	560	560
Profondità vano (mm)	480	480	480	480	480	480	480
Altezza vano (mm)				35	35	35	35
Larghezza prodotto (mm)	909	909	909	745	745	745	745
Profondità prodotto (mm)	510	510	510	510	510	510	510
Altezza prodotto (mm)	50	50	50	10	8	8	8

**PIANI COTTURA A GAS**

MODELLO	CHG6D4WX	CHG6BR4WX	CHW6D4WX	CHG6BRX	CHW6BRX	CHW6BRWW	CHW6BRBB
Codice	33801985	33801987	33801968	33801974	33801973	33801971	33801972
Codice EAN	8016361967014	8016361967038	8016361966840	8016361966901	8016361966895	8016361966871	8016361966888
Tipologia	Piano a gas	Piano a gas	Piano a gas	Piano a gas	Piano a gas	Piano a gas	Piano a gas
Finitura	Inox	inox	Inox	Inox	Inox	Bianco	Nero
Dimensione in CM	60	60	60	60	60	60	60
N° bruciatori a gas	4	4	4	4	4	4	4
Piano in cristallo	No	No	No	No	No	No	No
Tipologia Griglie	Ghisa	Ghisa	Smaltate	Ghisa	Smaltate	Smaltate	Smaltate
Griglie indipendenti							
Bruciatore doppia corona	1	1	1				
Bruciatore ultrarapido							
Bruciatore rapido	1	1	1	1	1	1	1
Bruciatore semirapido	1	1	1	2	2	2	2
Bruciatore ausiliario	1	1	1	1	1	1	1
Bruciatori fiamma verticale							
Piastre elettriche							
Piastre radianti							
Accensione elettrica a manopola	Si	Si	Si	Si	Si	Si	Si
Sicurezza Gas Sicurflame	Si	Si	Si	Si	Si	Si	Si
Alimentazione GPL	Si	Si	Si	Si	Si	Si	Si
<b>DATI TECNICI</b>							
Potenza totale sviluppata dai bruciatori (kW)	9,45	9,45	9,45	7,2	7,2	7,2	7,2
<b>BRUCIATORI</b>							
Bruciatore tripla corona (kW)							
Bruciatore doppia corona (kW)	4	4	4				
Bruciatore ultrarapido (kW)							
Bruciatore rapido (kW)	2,7	2,7	2,7	2,7	2,7	2,7	2,7
Bruciatore semirapido (kW)	1,75	1,75	1,75	1,75	1,75	1,75	1,75
Bruciatore ausiliario (kW)	1	1	1	1	1	1	1
<b>ZONE DI COTTURA</b>							
Potenza piastre (kW)							
Zona Ø 180 mm (2,0 kW)							
Zona Ø 145 mm (1,5 kW)							
Zona Ø 55 mm (1 kW)							
Zona Ø 100 mm (3 kW)							
<b>DIMENSIONI</b>							
Larghezza vano (mm)	560	560	560	560	560	560	560
Profondità vano (mm)	480	480	480	480	480	480	480
Altezza vano (mm)	35	35	35	35	35	35	35
Larghezza prodotto (mm)	595	595	595	595	595	595	595
Profondità prodotto (mm)	510	510	510	510	510	510	510
Altezza prodotto (mm)	8	8	8	8	8	8	8

## PIANI COTTURA A GAS

MODELLO	CHW6BR4WX	CHW74WGTGH	CHW74WGTAV	CHW6BR4WGTGH	CHW6BR4WGTAV	CHW74WWTX	CHW6BR4WWTX
Codice	33801975	33801981	33801979	33801982	33801983	33801980	33801984
Codice EAN	8016361966918	8016361966970	8016361966956	8016361966987	8016361966994	8016361966963	8016361967007
Tipologia	Piano a gas	Piano a gas	Piano a gas	Piano a gas	Piano a gas	Piano a gas	Piano a gas
Finitura	Inox	Antracite	Avena	Antracite	Avena	Inox	Inox
Dimensione in CM	60	75	75	60	60	75	60
N° bruciatori a gas	4	5	5	4	4	5	4
Piano in cristallo	No	No	No	No	No	No	No
Tipologia Griglie	Smaltate	Smaltate	Smaltate	Smaltate	Smaltate	Smaltate	Smaltate
Griglie indipendenti							
Bruciatore doppia corona	1	1	1	1	1	1	1
Bruciatore ultrarapido							
Bruciatore rapido	1	2	2	1	1	2	1
Bruciatore semirapido	1	1	1	1	1	1	1
Bruciatore ausiliario	1	1	1	1	1	1	1
Bruciatori fiamma verticale							
Piastrer elettriche							
Piastrer radianti							
Accensione elettrica a manopola	Si	Si	Si	Si	Si	Si	Si
Sicurezza Gas Sicurflame	Si	Si	Si	Si	Si	Si	Si
Alimentazione GPL	Si	Si	Si	Si	Si	Si	Si
<b>DATI TECNICI</b>							
Potenza totale sviluppata dai bruciatori (kW)	9,45	12,15	12,15	9,45	9,45	12,15	9,45
<b>BRUCIATORI</b>							
Bruciatore doppia corona (kW)	4	4	4	4	4	4	4
Bruciatore ultrarapido (kW)							
Bruciatore rapido (kW)	2,7	2,7	2,7	2,7	2,7	2,7	2,7
Bruciatore semirapido (kW)	1,75	1,75	1,75	1,75	1,75	1,75	1,75
Bruciatore ausiliario (kW)	1	1	1	1	1	1	1
<b>ZONE DI COTTURA</b>							
Potenza piastre (kW)							
Zona Ø 180 mm (2,0 kW)							
Zona Ø 145 mm (1,5 kW)							
Zona Ø 55 mm (1 kW)							
Zona Ø 100 mm (3 kW)							
<b>DIMENSIONI</b>							
Larghezza vano (mm)	560	560	560	560	560	560	560
Profondità vano (mm)	480	480	480	480	480	480	480
Altezza vano (mm)	35	35	35	35	35	35	35
Larghezza prodotto (mm)	595	745	745	595	595	745	595
Profondità prodotto (mm)	510	510	510	510	510	510	510
Altezza prodotto (mm)	8	8	8	8	8	8	8

## PIANI COTTURA A GAS

MODELLO	CHG6LX	CHW6LBB	CHW6LWW	CHW6LWX	CMG3HTX	CLE64 X
Codice	33801967	33801977	33801978	33801976	33802655	33802643
Codice EAN	8016361966833	8016361966932	8016361966949	8016361966925	8016361989559	8016361987395
Tipologia	Piano a gas	Piano a gas	Piano a gas	Piano a gas	Piano elettrico e gas	Piano elettrico
Finitura	Inox	Nero	Bianco	Inox	Inox	Inox
Dimensione in CM	60	60	60	60	60	60
N° bruciatori a gas	4	4	4	4	3+1 piastra elettrica	4 piastre elettriche
Piano in cristallo	No	No	No	No	No	No
Tipologia Griglie	Ghisa	Smaltate	Smaltate	Smaltate	Smaltate	
Griglie indipendenti						
Bruciatore doppia corona						
Bruciatore ultrarapido						
Bruciatore rapido	1	1	1	1	1	
Bruciatore semirapido	2	2	2	2	1	
Bruciatore ausiliario	1	1	1	1	1	
Bruciatori fiamma verticale						
Piastrer elettriche					1	4
Piastrer radianti						
Accensione elettrica a manopola	Si	Si	Si	Si	Si	Si
Sicurezza Gas Sicurflame	Si	Si	Si	Si	Si	Si
Alimentazione GPL	Si	Si	Si	Si	No	No
<b>DATI TECNICI</b>						
Potenza totale sviluppata dai bruciatori (kW)	7,2	7,2	7,2	7,2	7,16	7
<b>BRUCIATORI</b>						
Bruciatore doppia corona (kW)						
Bruciatore ultrarapido (kW)						
Bruciatore rapido (kW)	2,7	2,7	2,7	2,7	3	
Bruciatore semirapido (kW)	1,75	1,75	1,75	1,75	1,78	
Bruciatore ausiliario (kW)	1	1	1	1	0,88	
<b>ZONE DI COTTURA</b>						
Potenza piastre (kW)						
Zona Ø 180 mm (2,0 kW)						2
Zona Ø 145 mm (1,5 kW)					1,5	1,5
Zona Ø 55 mm (1 kW)						
Zona Ø 100 mm (3 kW)						
<b>DIMENSIONI</b>						
Larghezza vano (mm)	560	560	560	560	560	560
Profondità vano (mm)	480	480	480	480	490	580
Altezza vano (mm)	40	40	40	40		
Larghezza prodotto (mm)	595	595	595	595	580	580
Profondità prodotto (mm)	510	510	510	510	510	500
Altezza prodotto (mm)	8	8	8	8	100	45



## DOMINO

MODELLO	CDI 30	CDH 30
Codice	33801449	33801450
Codice EAN	8016361898417	8016361898424
Tipologia	Induzione	Vetroceramica
Dimensione in cm	30	30
Finitura	Nero	Nero
Serigrafie colorate		
<b>CARATTERISTICHE PRINCIPALI</b>		
interfaccia utente	Frontale	Frontale
Booster su ogni zona		
Livelli di potenza	9	9
Timer elettronico	Si	Si
Zone di cottura	2	2
Flexi zone		
Double zone		
Twin power		
Connettività	no	no
Direct Cook	no	no
Sicurezza bambini		
Mantenimento in caldo		
Gestione della potenza		
Livelli Gestione Potenza		
Autolimitazione		
<b>DATI TECNICI</b>		
Potenza totale (kW)	3,5	3
Dimensioni zone di cottura		
Zona 1 (mm)	Ø 140	Ø 165
Zona 2 (mm)	Ø 180	Ø 200
Zona 3 (mm)		
Zona 4 (mm)		
Zona 5 (mm)		
Potenza zone di cottura		
Zona 1 (Kw)	1,5	1,2
Zona 2 (Kw)		
Zona 3 (Kw)	2	1,8
Zona 4 (Kw)		
Zona 5 (Kw)		
<b>DIMENSIONI</b>		
Larghezza vano (mm)	268	268
Profondità vano (mm)	500	500
Altezza vano (mm)	50	50
Larghezza prodotto (mm)	288	288
Profondità prodotto (mm)	510	510
Altezza prodotto (mm)	58	39

## DOMINO

MODELLO	CDG32/1SPX	CDE32/1X	CDVG30/1X	CDB30/1X	CDF30/1X
Codice	33801134	33801125	33801132	33801130	33801131
Codice EAN	8016361856837	8016361856738	8016361856813	8016361856790	8016361856806
Tipologia	Piano a gas	Piano elettrico	Bistecchiera	Barbecue	Friggitrice
Finitura	Inox	Inox		Inox	Inox
Dimensione in CM	30	30	30	30	30
N° bruciatori a gas	2	2 piastre elettriche	Grill	Barbecue	Fryer
Piano in cristallo					
Tipologia Griglie	Smaltate	0			
Griglie indipendenti	0	0			
Bruciatore doppia corona					
Bruciatore ultrarapido					
Bruciatore rapido	1				
Bruciatore semirapido					
Bruciatore ausiliario	1				
Bruciatori fiamma verticale					
Piastre elettriche		2			
Piastre radianti					
Accensione elettrica a manopola	Si	Si	Si	Si	Si
Sicurezza Gas Sicurflame	Si	Si	Si	Si	Si
Alimentazione GPL	0	0	0	0	0
<b>DATI TECNICI</b>					
Potenza totale sviluppata dai bruciatori (kW)	4	3	1,5	2,4	2,3
<b>BRUCIATORI</b>					
Bruciatore doppia corona (kW)					
Bruciatore ultrarapido (kW)					
Bruciatore rapido (kW)	3				
Bruciatore semirapido (kW)					
Bruciatore ausiliario (kW)	1				
<b>ZONE DI COTTURA</b>					
Potenza piastre (kW)					
Zona Ø 180 mm		1,5			
Zona Ø 145 mm		1,5			
Zona Ø 55 mm					
Zona Ø 100 mm					
<b>DIMENSIONI</b>					
Larghezza vano (mm)	270	270	270	270	270
Profondità vano (mm)	494	494	494	494	494
Altezza vano (mm)	45	45	45	45	45
Larghezza prodotto (mm)	290	288	288	288	288
Profondità prodotto (mm)	510	510	510	510	510
Altezza prodotto (mm)	40	45	45	50	45

## CAPPE

MODELLO	CCL60N	CMB97SLX WIFI	CMB 97 ETX	CVMA90N	CVMA 60 N	CGM94/1X	CVM 970 LX
Codice	36900759	36900571	36900574	36900729	36900730	36900940	36900355
Codice EAN	8016361934047	8016361894167	8016361898820	8016361920811	8016361920828	8016361970885	8016361854833
Tipologia	Cappa lavagna	Cappa a parete	Cappa a parete	Cappa a parete	Cappa a parete	Cappa a parete	Cappa a parete
Finitura	Nero	Inox	Inox - vetro nero	Vetro nero	Vetro nero	Inox - vetro	Inox+vetro temperato
<b>ACCESSORI</b>							
Illuminazione	2 x 2,5 W LED	2 x 1,5 W LED	2 x 2,5 W LED	2 x 1,5 W LED	2 x 1,5 W LED	1x 2 W LED	2 x 1,5 W
Controlli	Touch su vetro	Display digitale	Touch control	Touch control	Touch control	Tasti meccanici	Tasti elettronici
Filtro	Filtro antigrasso in alluminio	3 pannelli in alluminio	3 in alluminio a cassetta	1 pannello in alluminio	1 pannello in alluminio	1 pannello in alluminio	1 pannello in alluminio
Cavo	Si	Si	Si	Si	Si	Si	Si
Spina	Si	No	Si	No	No	No	No
Valvola di non ritorno	No	No	No	No	No	No	No
Livelli di velocità	3+1	4	3 + booster	4	4	3	4
<b>DATI TECNICI</b>							
Potenza del motore (W)	250	186	220	210	210	100	210
Potenza di massima aspirazione	625	679	432	502	502	456	545
EI - Indice di Efficienza Energetica (Classe - Valore)	A - 52,8	A - 52,7	A - 51,5	A - 54,7	A - 54,7	C / 72,7	D - 87,3
AEC - Consumo annuo di energia (kWh/a)	54,9	46	44,7	43	43	49,7	94,4
FDE - Efficienza Fluidodinamica (Classe - Valore)	A - 31,9	A - 29,5	A - 30,9	A - 29,1	A - 29,1	D/16,3	D - 13,2
LE - Efficienza Illuminazione (Classe - Valore)	A - 38,6	A - 45	A - 29	A - 29,6	A - 29,6	A/61	B - 20,8
GFE - Efficienza filtro anti-grasso (Classe - Valore)	D - 67	D - 74	C - 76	D - 69	D - 69	C/82,1	C - 84,3
RU - Silenziosità (dB)	66	63	62	62	62	56	68
Flusso minimo d'aria in modalità standard (m3/h)	330	286	240	407	407	290	388,5
Flusso massimo d'aria in modalità standard (m3/h)	625	564	432	502	502	456	545
Filtro Carbone Incluso	Si	Si	Si	Si	Si	Si	Si
<b>DIMENSIONI</b>							
Larghezza prodotto (mm)	600	900	898	900	600	895	895
Profondità prodotto (mm)	310	530	457	418	418	500	500
Altezza prodotto (mm)	910 - 1200	690-1145	720-1170	900 - 1260	900 - 1260	560-1040	550-1000

## CAPPE

MODELLO	CMB 955 X	CVM 670 LX	CCR 617 X	CCE119/1X	CCE116/1X	CBG625/1X	CFT610/5X
Codice	36900721	36900354	36900812	36900984	36901015	36900926	36900948
Codice EAN	8016361920736	8016361854826	8016361942929	8016361974005	8016361974326	8016361970748	8016361970960
Tipologia	Cappa a parete	Cappa a parete	Cappa a parete	Cappa a parete	Cappa a parete	Cappa da incasso	Cappa libera installazione
Finitura	Inox	Inox+vetro temperato	Inox	Inox	Inox	Inox	Inox
<b>ACCESSORI</b>							
Illuminazione	2 x 1,5 W LED	2 x 1,5 W	1 x 2,5 W LED	2 X 2 W LED	1 X 2 W LED	2 X 2 W LED	1 x 2,5 W LED
Controlli	Tasti elettronici	Tasti elettronici	Tasti meccanici	Tasti meccanici	Tasti meccanici	Tasti meccanici	Tasti meccanici
Filtro	3 pannelli in alluminio	1 pannello in alluminio	Filtro antigrasso in alluminio	3 pannelli in alluminio	2 pannelli in alluminio	1 pannello in alluminio	Filtro antigrasso in alluminio
Cavo	Si	Si	Si	Si	Si	Si	Si
Spina	No	No	No	No	No	No	No
Valvola di non ritorno	No	No	Si	No	No	Si	No
Livelli di velocità	3	4	3	3	3	3	3
<b>DATI TECNICI</b>							
Potenza del motore (W)	210	210	65	65	65	70	85
Potenza di massima aspirazione	541,5	545	280,4	305	305	207	209,7
EI - Indice di Efficienza Energetica (Classe - Valore)	C - 84,2	D - 87,3	C-76,7	C/77,5	C/76,3	C / 79	C/81,5
AEC - Consumo annuo di energia (kWh/a)	85,6	94,4	36,3	37	36	40	44,2
FDE - Efficienza Fluidodinamica (Classe - Valore)	D - 14,4	D - 13,2	F - 7,6	E/9,5	E/9,5	E/9,2	E/9,5
LE - Efficienza Illuminazione (Classe - Valore)	C-18	B - 20,8	A-30	A/65,5	A/70	A/42	A/38,6
GFE - Efficienza filtro anti-grasso (Classe - Valore)	D-73,4	C - 84,3	C-78	C/79,6	C/79,6	D/72,4	C/80,8
RU - Silenziosità (dB)	69	68	61	62	62	63	71
Flusso minimo d'aria in modalità standard (m3/h)	323,8	388,5	202,2	188	188	117	99,6
Flusso massimo d'aria in modalità standard (m3/h)	541,5	545	280,4	305	305	207	209,7
Filtro Carbone Incluso	Si	Si	No	Si	Si	Si	Si
<b>DIMENSIONI</b>							
Larghezza prodotto (mm)	900	595	600	900	600	520	600
Profondità prodotto (mm)	500	500	545	480	480	280	465
Altezza prodotto (mm)	548-1000	550-1000	704-1064	573-940	573-940	130	80

## FRIGORIFERI

MODELLO	BCBS 184 NPU	CKBS 182 FT	CKBS 182	CKBS 182 S
Codice	34900521	34900436	34900435	34900438
Codice EAN	8016361937444	8016361917613	8016361917606	8016361917637
Tipologia	Combinato	Combinato	Combinato	Combinato
Finitura	Bianco	Bianco	Bianco	Bianco
<b>CARATTERISTICHE PRINCIPALI</b>				
Tipologia controllo	Elettronico	Elettronico	Elettronico	Elettronico
Capacità netta (lt)	266	266	266	266
Capacità frigorifero netta (lt)	206	206	206	206
Capacità congelatore netta (lt)	60	60	60	60
Numero compressor	1	1	1	1
Tecnologia	Ventilato	Ventilato	Statico	Statico
Sbrinamento frigorifero	Automatico	Automatico	Automatico	Automatico
Sbrinamento congelatore	Manuale	Manuale	Manuale	Manuale
Connettività	NFC			
<b>DOTAZIONI</b>				
Allarme porta	Si	Si	Si	Si
Zona Chiller (da 0 a 3 °C)	Si	Si	No	No
SKY FAN	Si	Si	No	No
Antibatterico	Si	No	No	No
Ripiani in vetro	2+1+1	2+1+ 1	3+1	3+1
Portabottiglie in metallo	Si	Si	No	No
Cassetti frutta e verdura	Si, con guide telescopiche	Si	Si	Si
Balconcini controporta	4	4	4	4
Cassetto Beauty	Si	Si	No	No
Cassetti congelatore	3	3	3	3
Sky LED	Si	Si	Si	Si
<b>PERFORMANCE</b>				
Classe efficienza energetica	A++	A+	A+	A+
Consumo annuo (kWh)	223	271	271	271
Livello di rumorosità (dB A)	40	40	40	40
Capacità congelamento in 24 h(kg)	3,5	3,5	3,5	3,5
Autonomia senza corrente (h)	18	18	18	18
Classe climatica	T	N-ST	N-ST	N-ST
Categoria Freezer	4 stelle	4 stelle	4 stelle	4 stelle
Categoria Dir. 94/2/CE	7	7	7	7
Porte reversibili	Si	Si	Si	Si
<b>DIMENSIONI</b>				
Larghezza vano (mm)	560	560	560	560
Profondità vano (mm)	550	550	550	550
Altezza vano (mm)	1850-1854	1850-1854	1850-1854	1850-1854
Larghezza prodotto (mm)	540	540	540	540
Profondità prodotto (mm)	540	540	540	540
Altezza prodotto (mm)	1848	1848	1848	1848

## FRIGORIFERI

MODELLO	CKBBF 172	CKBS 174 FT	CKBS 172 FT	CKBS 172 F	CKBS 100S	CKBS 100
Codice	34900433	34900432	34900430	34900418	34900429	34900417
Codice EAN	8016361917583	8016361917576	8016361917552	8016361916494	8016361917545	8016361916487
Tipologia	Combinato	Combinato	Combinato	Combinato	Combinato	Combinato
Finitura	Bianco	Bianco	Bianco	Bianco	Bianco	Bianco
<b>CARATTERISTICHE PRINCIPALI</b>						
Tipologia controllo	Elettronico	Elettronico	Elettronico	Elettronico	Elettronico	Elettronico
Capacità netta (lt)	240	250	250	250	250	250
Capacità frigorifero netta (lt)	190	190	190	190	190	190
Capacità congelatore netta (lt)	50	60	60	60	60	60
Numero compressor	1	1	1	1	1	1
Tecnologia	No frost	Ventilato	Statico	Ventilato	Statico	Statico
Sbrinamento frigorifero	Automatico	Automatico	Automatico	Automatico	Automatico	Automatico
Sbrinamento congelatore	Automatico	Manuale	Manuale	Manuale	Manuale	Manuale
Connettività						
<b>DOTAZIONI</b>						
Allarme porta	Si	No	Si	Si	Si	Si
Zona Chiller (da 0 a 3 °C)	Si	Si	Si	No	No	No
SKY FAN	Si	Si	Si	Si	No	No
Antibatterico	No	Si	No	No	No	No
Ripiani in vetro	2+1+1	2+1+1	2+1+1	2+1+1	3+1	3+1
Portabottiglie in metallo	Si	Si	Si	No	No	No
Cassetti frutta e verdura	Si, con guide telescopiche	Si, con guide telescopiche	Si, con guide telescopiche	Si	Si	Si
Balconcini controporta	3	3	3	3	3	3
Cassetto Beauty	Si	Si	Si	No	No	No
Cassetti congelatore	3	3	3	3	3	3
Sky LED	Si	Si	Si	Si	Si	Si
<b>PERFORMANCE</b>						
Classe efficienza energetica	A+	A++	A+	A+	A+	A+
Consumo annuo (kWh)	277	217	264	264	264	264
Livello di rumorosità (dB A)	43	40	40	40	40	40
Capacità congelamento in 24 h(kg)	3	3,5	3,5	3,5	3,5	3,5
Autonomia senza corrente (h)	12	19	19	19	19	19
Classe climatica	N-T	N-T	N-ST	N-ST	N-ST	N-ST
Categoria Freezer	4 stelle	4 stelle	4 stelle	4 stelle	4 stelle	4 stelle
Categoria Dir. 94/2/CE	7	7	7	7	7	7
Porte reversibili	Si	Si	Si	Si	Si	Si
<b>DIMENSIONI</b>						
Larghezza vano (mm)	540	560	540	540	560	560
Profondità vano (mm)	540	500	540	540	550	550
Altezza vano (mm)	1771-1775	1771-1775	1771-1775	1771-1775	1771-1775	1771-1775
Larghezza prodotto (mm)	540	540	540	540	540	540
Profondità prodotto (mm)	540	540	540	540	540	540
Altezza prodotto (mm)	1769	1769	1769	1769	1769	1769

## FRIGORIFERI

MODELLO	CFBD2450E/1	CFBD2650E/1S	CFBD 2450/2 E	CFBD 2450/2 E S	CFBO3550E/1	CFLO 3550 E/1
Codice	34900376	34900377	34900349	34900357	34900356	34900359
Codice EAN	8016361895317	8016361895324	8016361895034	8016361895119	8016361895102	8016361895133
Tipologia	Doppia porta	Doppia porta	Doppia porta	Doppia porta	Frigorifero Monoporta + cella freezer	Frigorifero Monoporta
Finitura	Bianco	Bianco	Bianco	Bianco	Bianco	Bianco
<b>CARATTERISTICHE PRINCIPALI</b>						
Tipologia controllo	Meccanico	Meccanico	Meccanico	Meccanico	Meccanico	Meccanico
Capacità netta (lt)	242	242	222	222	286	316
Capacità frigorifero netta (lt)	201	201	182	182	253	316
Capacità congelatore netta (lt)	41	41	40	40	33	
Numero compressori	1	1	1	1	1	1
Tecnologia	Statico	Statico	Statico	Statico	Statico	Statico
Sbrinamento frigorifero	Manuale	Manuale	Manuale	Manuale	Automatico	Automatico
Sbrinamento congelatore	Manuale	Manuale	Manuale	Manuale	Manuale	
Connettività						
<b>DOTAZIONI</b>						
Allarme porta	No	No	No	No	No	No
Zona Chiller (da 0 a 3 °C)	No	No	No	No	No	No
SKY FAN	No	No	No	No	No	No
Antibatterico	No	No	Si	Si	No	No
Ripiani in vetro	3+1	3+1	4	4	4	6
Portabottiglie in metallo	No	No	No	No	No	No
Cassetti frutta e verdura	Si	Si	Si	Si	2	2
Balconcini controporta	4	4	4	4	5	5
Cassetto Beauty	No	No	No	No	No	No
Cassetti congelatore	1 ripiano	1 ripiano	1 ripiano	1 ripiano	1	No
Sky LED	Power Led	Power Led	Power Led	Power Led	Power Led	Si
<b>PERFORMANCE</b>						
Classe efficienza energetica	A+	A+	A+	A+	A+	A+
Consumo annuo (kWh)	251	251	242	242	266	143
Livello di rumorosità (dB A)	40	40	40	40	40	39
Capacità congelamento in 24 h(kg)	2	2	2	2	2	
Autonomia senza corrente (h)	22	22	26	26	8	
Classe climatica	N-ST	N-ST	N-ST	N-ST	N-ST	N-ST
Categoria Freezer	4 stelle	4 stelle	4 stelle	4 stelle	4 stelle	
Categoria Dir. 94/2/CE	7	7	7	7	7	1
Porte reversibili	Si	Si	Si	Si	Si	Si
<b>DIMENSIONI</b>						
Larghezza vano (mm)	560	560	560	560	560	560
Profondità vano (mm)	560	560	550	550	min 550	550
Altezza vano (mm)	1580-1586	1580-1586	1449-1452	1449-1452	1778 - 1785	1771-1775
Larghezza prodotto (mm)	540	540	540	540	540	540
Profondità prodotto (mm)	540	540	540	540	540	540
Altezza prodotto (mm)	1575	1575	1446	1446	1769	1769

## FRIGORIFERI

MODELLO	CIO225 NE	CIL 220 NE	CBL 150 NE	CRU 164 NE	CRU 160NE
Codice	34900591	34900592	34900595	34900601	34900602
Codice EAN	8016361965485	8016361965492	8016361965522	8016361965782	8016361965799
Tipologia	Frigorifero Monoporta + cella freezer	Frigorifero Monoporta	Frigorifero Monoporta	Frigorifero sottopiano con freezer	Frigorifero sottopiano
Finitura	Bianco	Bianco	Bianco	Bianco	Bianco
<b>CARATTERISTICHE PRINCIPALI</b>					
Tipologia controllo	Meccanico	Meccanico	Meccanico	Meccanico	Meccanico
Capacità netta (lt)	179	197	135	111	135
Capacità frigorifero netta (lt)	163	197	135	95	135
Capacità congelatore netta (lt)	16			16	
Numero compressori	1	1	1	1	1
Tecnologia	Statico	Statico	Statico	Statico	Statico
Sbrinamento frigorifero	Automatico	Manuale	Automatico	Automatico	Automatico
Sbrinamento congelatore	Manuale			Manuale	
Connettività					
<b>DOTAZIONI</b>					
Allarme porta	No	No	No	No	No
Zona Chiller (da 0 a 3 °C)	No	No	No	No	No
SKY FAN	No	No	No	No	No
Antibatterico	No	No	No	No	No
Ripiani in vetro	2+1	3+1	2+1	2	3
Portabottiglie in metallo	No	No	No	No	No
Cassetti frutta e verdura	Si	Si	Si	No	No
Balconcini controporta	2+1	2+1	2+1	1+1	1+1
Cassetto Beauty	No	No	No	No	No
Cassetti congelatore	1	No	No	No	No
Sky LED	Power Led	Si	Power Led	Power Led	Power Led
<b>PERFORMANCE</b>					
Classe efficienza energetica	A+	A+	A+	A+	A+
Consumo annuo (kWh)	211	128	120	173	117
Livello di rumorosità (dB A)	40	40	40	40	40
Capacità congelamento in 24 h(kg)	2			2	
Autonomia senza corrente (h)	10			10	
Classe climatica	ST	ST	ST	ST	ST
Categoria Freezer	4 stelle			4 stelle	
Categoria Dir. 94/2/CE	7	1	1	7	1
Porte reversibili	Si	Si	Si	Si	Si
<b>DIMENSIONI</b>					
Larghezza vano (mm)	560	560	560	600	600
Profondità vano (mm)	550	550	550	550	550
Altezza vano (mm)	1225-1227	1225+20	870-874	820-870	820-870
Larghezza prodotto (mm)	540	540	540	596	596
Profondità prodotto (mm)	540	540	540	550	550
Altezza prodotto (mm)	1220	1220	880	818 - 870	818 - 870

## CONGELATORI

MODELLO	CFFO 3550 E/1	CFU 135 NE
Codice	37900029	37900044
Codice EAN	8016361895188	8016361965805
Tipologia	Congelatore monoporta	Congelatore sottopiano
Finitura	Bianco	Bianco
<b>CARATTERISTICHE PRINCIPALI</b>		
Tipologia controllo	Meccanico	Meccanico
Capacità netta (lt)	217	95
Capacità frigorifero netta (lt)		
Capacità congelatore netta (lt)	217	95
Numero compressor	1	1
Tecnologia	Statico	Statico
Sbrinamento frigorifero		
Sbrinamento congelatore	Manuale	Manuale
Connettività		
<b>DOTAZIONI</b>		
Allarme porta	No	No
Zona Chiller (da 0 a 3 °C)	No	No
SKY FAN	No	No
Antibatterico	No	No
Ripiani in vetro	No	No
Portabottiglie in metallo	No	No
Cassetti frutta e verdura	No	No
Balconcini controporta	No	No
Cassetto Beauty	No	No
Cassetti congelatore	9	3
Sky LED	No	No
<b>PERFORMANCE</b>		
Classe efficienza energetica	A+	A+
Consumo annuo (kWh) *	271	183
Livello di rumorosità (dB A) *	39	40
Capacità congelamento in 24 h(kg)	10,5	4,5
Autonomia senza corrente (h)	11	12
Classe climatica	N-ST	ST
Categoria Freezer	4 stelle	4 stelle
Categoria Dir. 94/2/CE	8	8
Porte reversibili	Si	Si
<b>DIMENSIONI</b>		
Larghezza vano (mm)	560	600
Profondità vano (mm)	550	550
Altezza vano (mm)	1771-1775	820-870
Larghezza prodotto (mm)	540	596
Profondità prodotto (mm)	540	550
Altezza prodotto (mm)	1770	818-870

## CANTINETTE

MODELLO	CCVB 60D	CCVB 30	CCVB 15
Codice	34900428	34900422	34900427
Codice EAN	8016361808379	8016361808362	8016361916593
Tipologia	Cantinetta	Cantinetta	Cantinetta
Finitura	Nero	Nero	Nero
<b>CARATTERISTICHE PRINCIPALI</b>			
Capacità netta (lt)	116	58	22
Capacità bottiglie	19+19	19	7
Volume netto	116	58	22
Regolazione temperatura	Display digitale	Display digitale	Display digitale
<b>DOTAZIONI</b>			
Maniglia	Inox	Inox	Inox
Illuminazione	LED	LED	LED
Ripiani regolabili	6+6	6	7
Materiali ripiani	Legno	Legno	Cromo/metallo
<b>PERFORMANCE</b>			
Consumo annuo (kWh)	288	190	236
Livello rumore (dB)	39	39	39
Range Temperatura	5°C - 22°C (zona sinistra) 2°C - 22°C (zona destra)	5°C - 22°C	5°C - 22°C
<b>DIMENSIONI</b>			
Larghezza vano (mm)	605	305	160
Profondità vano (mm)	Min 570	Min 570	Min 525
Altezza vano (mm)	Min 813	Min 813	Min 863
Larghezza prodotto (mm)	595	295	150
Profondità prodotto (mm)	570	570	525
Profondità prodotto con maniglia (mm)	619	619	574
Altezza prodotto (mm)	813-833	813-833	863-883

## LAVASTOVIGLIE

MODELLO	CDIM 3T6Z3PRDF	CDIMN 4D6Z2S8B	CDIM 6766	CDIM 5146/T
Codice	32900669	32900737	32900476	32900747
Codice EAN	8016361945838	8016361967298	8016361898295	801636198257
Tipologia	60CM SCOMPARSATALE	60CM SCOMPARSATALE	60CM SCOMPARSATALE	60CM SCOMPARSATALE
Colore Cruscotto	Black	Black	Silver	Black
Capacità di carico (numero di coperti)	16	16	16	16
<b>CARATTERISTICHE PRINCIPALI</b>				
Impulse Wash System	Si	No	Si	Si
Terzo Livello di carico	Si	Si	Si	Si
Perfect Rapid Zone	Si	No	No	No
Connettività	Wi-Fi	NFC	No	No
Partenza Ritardata	1h 23 h	1h 23 h	1h 23 h	1h 23 h
Smart Sensor System	Si	No	Si	No
Inserti Maxi Plates	Si	Si	Si	Si
Sistema di Asciugatura	Open Door	Open Door	Condenser	Condenser
<b>SILENZIOSITA'</b>				
Potenza sonora dB(A) re 1 pw	43	43	43	43
<b>PROGRAMMI</b>				
Numero Programmi	12	9	12	9
Speciale Igienizzante 75°	Si	Si	Si	Si
Speciale Rapido 24' (Lavaggio)	Si	Si	Si	Si
Speciale Delicati	Si	No	Si	Si
Zoom 39°	No	Si con Accessorio	No	No
Add Dish	No	No	No	No
<b>TEMPERATURE</b>				
Numero di Temperature	6 (45°-50°-55°-60°-65°-75°)	7 (45°-50°-55°-60°-65°-70°-75°)	6 (45°-50°-55°-60°-65°-75°)	6 (45°-50°-55°-60°-65°-75°)
<b>COMFORT D'UTILIZZO</b>				
Display	Display Touch	5 Digit	Display Touch	Display Digitale
Porta ad apertura bilanciata	Si	Si	Si	Si
Triplo filtro inox autopulente	Si	Si	Si	Si
Segnale acustico fine ciclo	Si	Si	Si	Si
Auto Door Opening	Si	Si	No	No
Cesto superiore extra-large (XL)	Si	Si	Si	Si
Regolazione cesto superiore	Easy-Click	Easy-Click	Si	Easy-Click
Maniglie comfort	Si	Si	Si	Si
Colore Cesti	Grigio Metallizzato	Grigio Metallizzato	Grigio Metallizzato	Grigio Metallizzato
Tasto Express	No	No	Si	Si
Indicazione mancanza sale	Si	Si	Si	No
Indicazione mancanza brillante	Si	No	Si	No
<b>SICUREZZE</b>				
Total Waterblock	No	No	Si	No
Aquastop	Si	Si	No	Si
Aquaprotect	No	No	No	No
Sicurezza standard antitrabocco	No	No	No	No
<b>CARATTERISTICHE STRUTTURALI</b>				
Vasca e controporta acciaio inox AISI 304	Si	Si	Si	Si
Decalcificatore regolabile (n. posizioni)	da 0 a 7	da 0 a 7	da 0 a 7	da 0 a 7
Piedini regolabili in altezza	Si	Si	Si	Si
Piedino posteriore regolabile frontalmente	Si	Si	Si	Si
Cerniere a fulcro variabile	Si	Si	Si	Si
Tipo di Spina	Schuko	Schuko	Schuko	Schuko
<b>ETICHETTA ENERGETICA</b>				
Classe efficienza energetica	A+++ -10%	A+++ -10%	A+++	A++
Classe efficienza di lavaggio		A	A	A
Classe efficienza di asciugatura		A	A	A
Durata ciclo etichetta energetica Eco Bio 45°C (min)	205	205	205	190
Consumo energia/ciclo (kw/h)*	0,77	0,77	0,85	0,95
Consumo acqua/ciclo (l)*	10	10	10	10
Consumo medio annuo energia (kw/h)**	219	219	244	273
Consumo medio annuo acqua (l)**	2880	2880	2880	2880
Corrente (A)	10	10	10	10
Voltaggio (V)	230	230	230	230
Frequenza (Hz)	50	50	50	50
<b>DIMENSIONI</b>				
Prodotto: AxPxL (mm)	818-898 x 550 x 598	818-898 x 550 x 598	818-898 x 550 x 598	818-898 x 550 x 598
Prodotto Imballato: AxPxL (mm)	890 x 665 x 625	890 x 665 x 625	890 x 665 x 625	890 x 665 x 625
Nicchia: AxPxL (mm)	820-900 x 550 x 600	820-900 x 550 x 600	820-900 x 550 x 600	820-900 x 550 x 600

## LAVASTOVIGLIE

MODELLO	CDIM 1DS63	CDI 3615/T	CDI 2DS36/T	CDI 1D36-02/T
Codice	32900687	32900748	32900722	32900718
Codice EAN	8016361945999	8016361887053	8016361945883	8016361916180
Tipologia	60CM SCOMPARSATALE	60CM SCOMPARSATALE	60CM SCOMPARSATALE	60CM SCOMPARSATALE
Colore Cruscotto	Black	Black	Black	Black
Capacità di carico (numero di coperti)	16	16	13	13
<b>CARATTERISTICHE PRINCIPALI</b>				
Impulse Wash System	Si	Si	Si	Si
Terzo Livello di carico	No	No	No	No
Perfect Rapid Zone	No	No	No	No
Connettività	NFC	No	NFC	No
Partenza Ritardata	1h 23 h	1h 23 h	1h 23 h	
Smart Sensor System	No	No	No	No
Inserti Maxi Plates	Si	No	No	No
Sistema di Asciugatura	Condenser	Condenser	Condenser	Condenser
<b>SILENZIOSITA'</b>				
Potenza sonora dB(A) re 1 pw	44	44	47	47
<b>PROGRAMMI</b>				
Numero Programmi	9	9	9	9
Speciale Igienizzante 75°	Si	Si	Si	Si
Speciale Rapido 24' (Lavaggio)	Si	Si	Si	Si
Speciale Delicati	Si	Si	Si	Si
Zoom 39°	No	No	No	No
Add Dish	No	No	No	No
<b>TEMPERATURE</b>				
Numero di Temperature	6 (45°-50°-55°-60°-65°-75°)	6 (45°-50°-55°-60°-65°-75°)	6 (45°-50°-55°-60°-65°-75°)	6 (45°-50°-55°-60°-65°-75°)
<b>COMFORT D'UTILIZZO</b>				
Display	Display Digitale	Display Digitale	Display Digitale	Display Digitale
Porta ad apertura bilanciata	Si	Si	Si	Si
Triplo filtro inox autopulente	Si	Si	Si	Si
Segnale acustico fine ciclo	Si	Si	Si	Si
Auto Door Opening	No	No	No	No
Cesto superiore extra-large (XL)	Si	Si	Si	Si
Regolazione cesto superiore	Easy-Click	Easy-Click	Si	Si
Maniglie comfort	Si	Si	No	No
Colore Cesti	Grigio Metallizzato	Grigio Metallizzato	Grigio Metallizzato	Grigio Metallizzato
Tasto Express	Si	Si	Si	Si
Indicazione mancanza sale	No	No	No	No
Indicazione mancanza brillante	No	No	No	No
<b>SICUREZZE</b>				
Total Waterblock	No	No	No	No
Aquastop	Si	No	No	No
Aquaprotect	No	No	Yes	Yes
Sicurezza standard antitrabocco	No	Si	No	No
<b>CARATTERISTICHE STRUTTURALI</b>				
Vasca e controporta acciaio inox AISI 304	Si	Si	Si	Si
Decalcificatore regolabile (n. posizioni)	da 0 a 7	da 0 a 7	da 0 a 7	da 0 a 7
Piedini regolabili in altezza	Si	Si	Si	Si
Piedino posteriore regolabile frontalmente	Si	Si	Si	Si
Cerniere a fulcro variabile	Si	Si	Si	Si
Tipo di Spina	Schuko	Schuko	Schuko	Schuko
<b>ETICHETTA ENERGETICA</b>				
Classe efficienza energetica	A+	A+	A++	A+
Classe efficienza di lavaggio		A	A	A
Classe efficienza di asciugatura		A	A	A
Durata ciclo etichetta energetica Eco Bio 45°C (min)	190	190	190	190
Consumo energia/ciclo (kw/h)*	1,08	1,08	0,92	0,97
Consumo acqua/ciclo (l)*	10	10	10	10
Consumo medio annuo energia (kw/h)**	308	308	262	280
Consumo medio annuo acqua (l)**	2880	2880	2720	2720
Corrente (A)	10	10	10	10
Voltaggio (V)	230	230	230	230
Frequenza (Hz)	50	50	50	50
<b>DIMENSIONI</b>				
Prodotto: AxPxL (mm)	818-898 x 550 x 598	818-898 x 550 x 598	818-898 x 550 x 598	818-898 x 550 x 598
Prodotto Imballato: AxPxL (mm)	890 x 665 x 625	890 x 665 x 625	890 x 665 x 625	890 x 665 x 625
Nicchia: AxPxL (mm)	820-900 x 550 x 600	820-900 x 550 x 600	820-900 x 550 x 600	820-900 x 550 x 600

## LAVASTOVIGLIE

MODELLO	CDI 1L38-02/T	CDSM 2D62X	CDS 1L38B	CDIMN 4S618FS
Codice	32900719	32900684	32900612	32901326
Codice EAN	8016361916173	8016361945968	8016361930711	8016361989122
Tipologia	60CM SCOMPARSA TOTALE	60CM CON CRUSCOTTO IN VISTA	60CM CON CRUSCOTTO IN VISTA	60CM SCOMPARSA TOTALE
Colore Cruscotto	Black	Inox	Black	Grey
Capacità di carico (numero di coperti)	13	16	13	16
<b>CARATTERISTICHE PRINCIPALI</b>				
Impulse Wash System	No	Si	No	Si
Terzo Livello di carico	No	No	No	Si
Perfect Rapid Zone	No	No	No	Si
Connettività	No	NFC	NFC	Wi-Fi + Bluetooth
Partenza Ritardata	3-6-9 h	1h 23 h	3-6-9 h	00:30 h 23:30 h
Smart Sensor System	No	No	No	No
Inseriti Maxi Plates	No	Si	No	Si
Sistema di Asciugatura	Condenser	Condenser	Condenser	Open Door
<b>SILENZIOSITA'</b>				
Potenza sonora dB(A) re 1 pw	53	43	53	42
<b>PROGRAMMI</b>				
Numero Programmi	5	9	5	12
Speciale Igienizzante 75'	No	Si	No	Si
Speciale Rapido 24' (Lavaggio)	No	Si	No	Si
Speciale Delicati	No	Si	No	Si
Zoom 39'	No	No	No	Si con Accessorio
Add Dish	No	No	No	Si con App
<b>TEMPERATURE</b>				
Numero di Temperature	4 (45°-50°-60°-75°)	6 (45°-50°-55°-60°-65°-75°)	4 (45°-50°-60°-75°)	7 (45°-50°-55°-60°-65°-70°-75°)
<b>COMFORT D'UTILIZZO</b>				
Display	LED	Display Digitale	LED	Display Touch
Porta ad apertura bilanciata	Si	Si	Si	Si
Triplo filtro inox autopulente	Si	Si	Si	Si
Segnale acustico fine ciclo	Si	Si	Si	Si
Auto Door Opening	No	No	No	Si
Cesto superiore extra-large (XL)	Si	Si	Si	Si
Regolazione cesto superiore	Si	Easy-Click	Si	Easy-Click
Maniglie comfort	No	Si	No	Si
Colore Cesti	Grigio Metallizzato	Grigio Metallizzato	Grigio Metallizzato	Grigio Metallizzato
Tasto Express	Si	Si	Si	No
Indicazione mancanza sale	No	No	No	Si
Indicazione mancanza brillatante	No	No	No	No
<b>SICUREZZE</b>				
Total Waterblock	No	No	No	Si
Aquastop	No	No	No	No
Aquaprotect	No	Yes	No	No
Sicurezza standard antiribocco	Si	No	Si	No
<b>CARATTERISTICHE STRUTTURALI</b>				
Vasca e controporta acciaio inox AISI 304	Si	Si	Si	Si
Decalcificatore regolabile (n. posizioni)	da 0 a 5	da 0 a 7	da 0 a 5	da 0 a 7
Piedini regolabili in altezza	Si	Si	Si	Si
Piedino posteriore regolabile frontalmente	Si	Si	Si	Si
Cerniere a fulcro variabile	Si	Si	Si	Si
Tipo di Spina	Schuko	Schuko	Schuko	Schuko
<b>ETICHETTA ENERGETICA</b>				
Classe efficienza energetica	A+	A++	A+	A+++-10%
Classe efficienza di lavaggio	A	A	A	A
Classe efficienza di asciugatura	A	A	A	A
Durata ciclo etichetta energetica Eco Bio 45°C (min)	190	190	190	205
Consumo energia/ciclo (kw/h)*	1,04	0,95	1,04	0,77
Consumo acqua/ciclo (l)*	10	10	10	10
Consumo medio annuo energia (kw/h)**	295	273	295	219
Consumo medio annuo acqua (l)**	3120	2880	3120	2880
Corrente (A)	10	10	10	10
Voltaggio (V)	230	230	230	230
Frequenza (Hz)	50	50	50	50
<b>DIMENSIONI</b>				
Prodotto: AxPxL (mm)	818-898 x 550 x 598	818-898 x 570 x 598	818-898 x 570 x 598	818-898 x 550 x 598
Prodotto Imballato: AxPxL (mm)	890 x 665 x 625	890 x 665 x 625	890 x 665 x 625	890 x 665 x 625
Nicchia: AxPxL (mm)	820-900 x 550 x 600	820-900 x 550 x 600	820-900 x 570 x 600	820-900 x 550 x 600

## LAVASTOVIGLIE

MODELLO	CDIMN 4D622PB	CDIN 4D340PB	CDIMN 2D620PBR
Codice	32901330	32901329	32901322
Codice EAN	8016361990005	8016361989153	8016361989085
Tipologia	60CM SCOMPARSA TOTALE	60CM SCOMPARSA TOTALE	60CM SCOMPARSA TOTALE
Colore Cruscotto	Black	Black	Black
Capacità di carico (numero di coperti)	16	13	16
<b>CARATTERISTICHE PRINCIPALI</b>			
Impulse Wash System	Si	Si	Si
Terzo Livello di carico	Si	No	No
Perfect Rapid Zone	No	No	No
Connettività	Wi-Fi + Bluetooth	Wi-Fi + Bluetooth	Wi-Fi + Bluetooth
Partenza Ritardata	00:30 h 23:30 h	00:30 h 23:30 h	00:30 h 23:30 h
Smart Sensor System	No	No	No
Inseriti Maxi Plates	Si	No	Si
Sistema di Asciugatura	Open Door	Open Door	Condenser
<b>SILENZIOSITA'</b>			
Potenza sonora dB(A) re 1 pw	43	46	43
<b>PROGRAMMI</b>			
Numero Programmi	9	9	9
Speciale Igienizzante 75'	No	No	No
Speciale Rapido 24' (Lavaggio)	Si	Si	Si
Speciale Delicati	Si	Si	Si
Zoom 39'	Si con Accessorio	Si	Si con Accessorio
Add Dish	Si con App	Si con App	Si con App
<b>TEMPERATURE</b>			
Numero di Temperature	7 (45°-50°-55°-60°-65°-70°-75°)	7 (45°-50°-55°-60°-65°-70°-75°)	7 (45°-50°-55°-60°-65°-70°-75°)
<b>COMFORT D'UTILIZZO</b>			
Display	Display Digitale	Display Digitale	Display Digitale
Porta ad apertura bilanciata	Si	Si	Si
Triplo filtro inox autopulente	Si	Si	Si
Segnale acustico fine ciclo	Si	Si	Si
Auto Door Opening	Si	Yes	No
Cesto superiore extra-large (XL)	Si	Si	Si
Regolazione cesto superiore	Easy-Click	Easy-Click	Easy-Click
Maniglie comfort	Si	No	Si
Colore Cesti	Grigio Metallizzato	Grigio Metallizzato	Grigio Metallizzato
Tasto Express	No	No	Si
Indicazione mancanza sale	Si	Si	Si
Indicazione mancanza brillatante	No	No	No
<b>SICUREZZE</b>			
Total Waterblock	Si	Si	No
Aquastop	No	No	No
Aquaprotect	No	No	Si
Sicurezza standard antiribocco	No	No	No
<b>CARATTERISTICHE STRUTTURALI</b>			
Vasca e controporta acciaio inox AISI 304	Si	Si	Si
Decalcificatore regolabile (n. posizioni)	da 0 a 7	da 0 a 7	da 0 a 7
Piedini regolabili in altezza	Si	Si	Si
Piedino posteriore regolabile frontalmente	Si	Si	Si
Cerniere a fulcro variabile	Si	Si	Si
Tipo di Spina	Schuko	Schuko	Schuko
<b>ETICHETTA ENERGETICA</b>			
Classe efficienza energetica	A+++-10%	A+++-10%	A++
Classe efficienza di lavaggio	A	A	A
Classe efficienza di asciugatura	A	A	A
Durata ciclo etichetta energetica Eco Bio 45°C (min)	205	205	190
Consumo energia/ciclo (kw/h)*	0,77	0,82	0,95
Consumo acqua/ciclo (l)*	10	10	10
Consumo medio annuo energia (kw/h)**	219	234	273
Consumo medio annuo acqua (l)**	2880	2720	2880
Corrente (A)	10	10	10
Voltaggio (V)	230	230	230
Frequenza (Hz)	50	50	50
<b>DIMENSIONI</b>			
Prodotto: AxPxL (mm)	818-898 x 550 x 598	818-898 x 550 x 598	818-898 x 550 x 598
Prodotto Imballato: AxPxL (mm)	890 x 665 x 625	890 x 665 x 625	890 x 665 x 625
Nicchia: AxPxL (mm)	820-900 x 550 x 600	820-900 x 550 x 600	820-900 x 550 x 600

## LAVASTOVIGLIE

MODELLO	CDIN 2D360PBR	CDIN 1D360PB	CDSN 2D520PX
Codice	32901305	32901320	32901323
Codice EAN	8016361988576	8016361989061	8016361989092
Tipologia	60CM SCOMPARSA TOTALE	60CM SCOMPARSA TOTALE	60CM CON CRUSCOTTO IN VISTA
Colore Cruscotto	Black	Black	Inox
Capacità di carico (numero di coperti)	13	13	15
<b>CARATTERISTICHE PRINCIPALI</b>			
Impulse Wash System	Si	Si	Si
Terzo Livello di carico	No	No	No
Perfect Rapid Zone	No	No	No
Connettività	Wi-Fi + Bluetooth	Wi-Fi + Bluetooth	Wi-Fi + Bluetooth
Partenza Ritardata	3-6-9 h	00:30 h 23:30 h	00:30 h 23:30 h
Smart Sensor System	No	No	No
Inserti Maxi Plates	No	No	No
Sistema di Asciugatura	Condenser	Condenser	Condenser
<b>SILENZIOSITA'</b>			
Potenza sonora dB(A) re 1 pw	47	47	43
<b>PROGRAMMI</b>			
Numero Programmi	9	9	9
Speciale Igienizzante 75'	No	No	No
Speciale Rapido 24' (Lavaggio)	No	Si	Si
Speciale Delicati	No	Si	Si
Zoom 39'	Si	Si	Si
Add Dish	Si con App	Si con App	Si con App
<b>TEMPERATURE</b>			
Numero di Temperature	3 (45-60°-75°)	7 (45°-50°-55°-60°-65°-70°-75°)	7 (45°-50°-55°-60°-65°-70°-75°)
<b>COMFORT D'UTILIZZO</b>			
Display	Display Digitale	Display Digitale	Display Digitale
Porta ad apertura bilanciata	Si	Si	Si
Triplo filtro inox autopulente	Si	Si	Si
Segnale acustico fine ciclo	Si	Si	Si
Auto Door Opening	No	No	No
Cesto superiore extra-large (XL)	Si	Si	Si
Regolazione cesto superiore	Easy-Click	Easy-Click	Easy-Click
Maniglie comfort	No	No	Si
Colore Cesti	Grigio Metalizzato	Grigio Metalizzato	Grigio Metalizzato
Tasto Express	Si	Si	Si
Indicazione mancanza sale	No	Si	Si
Indicazione mancanza brillatante	No	No	No
<b>SICUREZZE</b>			
Total Waterblock	No	No	No
Aquastop	Si	No	No
Aquaprotect	No	Si	No
Sicurezza standard antitribocco	No	No	Si
<b>CARATTERISTICHE STRUTTURALI</b>			
Vasca e controporta acciaio inox AISI 304	Si	Si	Si
Decalificatore regolabile (n. posizioni)	da 0 a 5	da 0 a 7	da 0 a 7
Piedini regolabili in altezza	Si	Si	Si
Piedino posteriore regolabile frontalmente	Si	Si	Si
Cerniere a fulcro variabile	Si	Si	Si
Tipo di Spina	Schuko	Schuko	Schuko
<b>ETICHETTA ENERGETICA</b>			
Classe efficienza energetica	A++	A+	A++
Classe efficienza di lavaggio	A	A	A
Classe efficienza di asciugatura	A	A	A
Durata ciclo etichetta energetica Eco Bio 45°C (min)	190	190	190
Consumo energia/ciclo (kw/h)*	0,92	1,01	0,94
Consumo acqua/ciclo (l)*	10	10	10
Consumo medio annuo energia (kw/h)**	262	288	270
Consumo medio annuo acqua (l)**	2720	2720	2800
Corrente (A)	10	10	10
Voltaggio (V)	230	230	230
Frequenza (Hz)	50	50	50
<b>DIMENSIONI</b>			
Prodotto: AxPxL (mm)	818-898 x 550 x 598	818-898 x 550 x 598	818-898 x 570 x 598
Prodotto Imballato: AxPxL (mm)	890 x 665 x 625	890 x 665 x 625	890 x 665 x 625
Nicchia: AxPxL (mm)	820-900 x 550 x 600	820-900 x 550 x 600	820-900 x 570 x 600

## LAVASTOVIGLIE

MODELLO	CDSN 1L350PS	CDSN 1L350PB	CDI 2T1047	CDI 1L949
Codice	32901324	32901327	32900593	32900605
Codice EAN	8016361989108	8016361989139	8016361925311	8016361928459
Tipologia	60CM CON CRUSCOTTO IN VISTA	60CM CON CRUSCOTTO IN VISTA	45CM SCOMPARSA TOTALE	45CM SCOMPARSA TOTALE
Colore Cruscotto	Silver	Black	Black	Black
Capacità di carico (numero di coperti)	13	13	10	9
<b>CARATTERISTICHE PRINCIPALI</b>				
Impulse Wash System	Si	Si	No	No
Terzo Livello di carico	No	No	No	No
Perfect Rapid Zone	No	No	No	No
Connettività	Wi-Fi + Bluetooth	Wi-Fi + Bluetooth	No	No
Partenza Ritardata	3-6-9 h	3-6-9 h	1h 24 h	3-6-9 h
Smart Sensor System	No	No	No	No
Inserti Maxi Plates	No	No	No	No
Sistema di Asciugatura	Condenser	Condenser	Condenser	Condenser
<b>SILENZIOSITA'</b>				
Potenza sonora dB(A) re 1 pw	46	46	47	49
<b>PROGRAMMI</b>				
Numero Programmi	5	5	8	5
Speciale Igienizzante 75'	No	No	No	No
Speciale Rapido 24' (Lavaggio)	No	No	No	No
Speciale Delicati	No	No	No	No
Zoom 39'	Si	Si	No	No
Add Dish	Si con App	Si con App	No	No
<b>TEMPERATURE</b>				
Numero di Temperature	3 (45-60°-75°)	3 (45-60°-75°)	5 (40°-45°-55°-60°-65°)	3 (45-55°-60°)
<b>COMFORT D'UTILIZZO</b>				
Display	LED	LED	Display Touch	LED
Porta ad apertura bilanciata	Si	Si	Si	Si
Triplo filtro inox autopulente	Si	Si	Si	Si
Segnale acustico fine ciclo	Si	Si	Si	Si
Auto Door Opening	No	No	No	No
Cesto superiore extra-large (XL)	Si	Si	No	No
Regolazione cesto superiore	Easy-Click	Easy-Click	Si	Si
Maniglie comfort	No	No	No	No
Colore Cesti	Grigio Metalizzato	Grigio Metalizzato	Grigio Metalizzato	Grigio Metalizzato
Tasto Express	Si	Si	Si	Si
Indicazione mancanza sale	No	No	Si	Si
Indicazione mancanza brillatante	No	No	Si	Si
<b>SICUREZZE</b>				
Total Waterblock	No	No	No	No
Aquastop	No	No	Si	Si
Aquaprotect	No	No	No	No
Sicurezza standard antitribocco	Si	Si	No	No
<b>CARATTERISTICHE STRUTTURALI</b>				
Vasca e controporta acciaio inox AISI 304	Si	Si	Si	Si
Decalificatore regolabile (n. posizioni)	da 0 a 5	da 0 a 5	da 0 a 7	da 0 a 5
Piedini regolabili in altezza	Si	Si	Si	Si
Piedino posteriore regolabile frontalmente	Si	Si	Si	Si
Cerniere a fulcro variabile	Si	Si	Si	Si
Tipo di Spina	Schuko	Schuko	Schuko	Schuko
<b>ETICHETTA ENERGETICA</b>				
Classe efficienza energetica	A+	A+	A++	A+
Classe efficienza di lavaggio	A	A	A	A
Classe efficienza di asciugatura	A	A	A	A
Durata ciclo etichetta energetica Eco Bio 45°C (min)	190	190	205	190
Consumo energia/ciclo (kw/h)*	1,01	1,01	0,74	0,68
Consumo acqua/ciclo (l)*	10	10	9	9
Consumo medio annuo energia (kw/h)**	288	288	207	193
Consumo medio annuo acqua (l)**	2720	2720	2520	2520
Corrente (A)	10	10	10	10
Voltaggio (V)	230	230	230	230
Frequenza (Hz)	50	50	50	50
<b>DIMENSIONI</b>				
Prodotto: AxPxL (mm)	818-898 x 570 x 598	818-898 x 570 x 598	818-898 x 550 x 448	818-898 x 550 x 448
Prodotto Imballato: AxPxL (mm)	890 x 665 x 625	890 x 665 x 625	890 x 620 x 485	890 x 620 x 485
Nicchia: AxPxL (mm)	820-900 x 570 x 600	820-900 x 570 x 600	820-900 x 550 x 450	820-900 x 550 x 450



## LAVAGGIO

MODELLO	CBWMS 914TWH-S	CBWM 814D-S	CBWM 712D-S
Codice	31800239	31800240	31800241
Codice EAN	8016361931251	8016361931268	8016361931275
Tipologia	Lavabiancheria	Lavabiancheria	Lavabiancheria
<b>COMFORT D'UTILIZZO</b>			
Tipologia Motore	INVERTER	AC	AC
Vasca in Sillitech	Si	Si	Si
Vasca in Galvanite			
Cesto acciaio inox	Si	Si	Si
Termostato regolabile		Si	
Diametro oblò 30 cm	Si	Si	Si
Posizione cerniera	A sinistra	A sinistra	A sinistra
Piedini regolabili	Si	Si	Si
Indicatore digitale conto alla rovescia	Si	Si	Si
Fasi lavaggio	Si	Si	Si
Indicatore filtro otturato	No	No	No
Connettività	WiFi+NFC		
Tecnologia	Mix Power System+		
Elettronica	Touch	2D	2D
<b>SISTEMI DI SICUREZZA</b>			
Sicurezza porta	Si	Si	Si
Sistema di protezione antiallagamento	Si	Si	Si
<b>PROGRAMMI SPECIALI</b>			
Programma lana	Si	Si	Si
Lavaggio a mano		Si	Si
Programma rapido	Si	Si	Si
Lavaggio ECOMIX 20'	Si	Si	Si
Programmi di lavaggio/asciugatura	15+1	15+1	15+1
<b>TASTI</b>			
Partenza differita 24 h	Fino a 23 h	Fino a 23 h	Fino a 23 h
High-Dry asciugatura rapida			
<b>ETICHETTA ENERGETICA (EN 60456)</b>			
Classe di efficienza energetica	A+++ -20%	A+++	A+++
Classe di efficacia di lavaggio	A+++	A+++	A+++
Classe di efficacia di centrifugazione	A	A	B
Capacità di carico biancheria (kg)	9	8	7
Capacità di asciugatura (kg)			
Livello rumore centrifuga classificazione EN 60704-3	75	77	75
Livello rumore lavaggio classificazione EN 60704-3	48	56	56
Livello rumore di asciugatura classificazione			
Velocità centrifuga (giri/min.)	1400	1400	1200
Capacità variabile automatica	Yes	Yes	Yes
Consumo di acqua totale annuo - 200 lavaggi a pieno carico (lt)	10600	9850	9600
Potenza massima assorbita kW	1600	1600	1600
<b>DIMENSIONI</b>			
Larghezza vano (mm)	600	600	600
Profondità vano (mm)	570	570	570
Altezza vano (mm)	825	825	825
Larghezza prodotto (mm)	596	596	596
Profondità prodotto (mm)	541	541	541
Altezza prodotto (mm)	820	820	820

## LAVAGGIO

MODELLO	CBWDS 8514TH-S	CBWD 8514D-S	CBID 7A1TE-S/
Codice	31800270	31800271	31900014
Codice EAN	8016361933477	8016361933484	8016361960282
Tipologia	Lavasciuga	Lavasciuga	Asciugatrice
<b>COMFORT D'UTILIZZO</b>			
Tipologia Motore	INVERTER	AC	AC
Vasca in Sillitech	Si	Si	
Vasca in Galvanite			Si
Cesto acciaio inox	Si	Si	
Termostato regolabile	Si	Si	Si
Diametro oblò 30 cm	Si	Si	
Posizione cerniera	A sinistra	A sinistra	A sinistra
Piedini regolabili	Si	Si	Si
Indicatore digitale conto alla rovescia	Si	Si	Si
Fasi lavaggio	Si	Si	
Indicatore filtro otturato	No	No	Si
Connettività	WiFi+NFC		NFC
Tecnologia			Pompa di Calore
Elettronica	Touch	2D	Big Digit
<b>SISTEMI DI SICUREZZA</b>			
Sicurezza porta	Si	Si	Si
Sistema di protezione antiallagamento	Si	Si	Si
<b>PROGRAMMI SPECIALI</b>			
Programma lana	Si	Si	Si
Lavaggio a mano	Si	Si	
Programma rapido	Si	Si	Si
Lavaggio ECOMIX 20'	Si	Si	
Programmi di lavaggio/asciugatura	15+1	15+1	15+1
<b>TASTI</b>			
Partenza differita 24 h	Fino a 23 h	Fino a 23 h	Fino a 24h
High-Dry asciugatura rapida			
<b>ETICHETTA ENERGETICA (EN 60456)</b>			
Classe di efficienza energetica	A	A	A+
Classe di efficacia di lavaggio	A	A	
Classe di efficacia di centrifugazione	A	A	
Capacità di carico biancheria (kg)	8	8	
Capacità di asciugatura (kg)	5	5	7
Livello rumore centrifuga classificazione EN 60704-3	75	77	
Livello rumore lavaggio classificazione EN 60704-3	48	56	
Livello rumore di asciugatura classificazione	58	58	67
Velocità centrifuga (giri/min.)	1400	1400	
Capacità variabile automatica	Yes	Yes	
Consumo di acqua totale annuo - 200 lavaggi a pieno carico (lt)	23000	23000	
Potenza massima assorbita kW	1600	1600	2,25
<b>DIMENSIONI</b>			
Larghezza vano (mm)	600	600	600
Profondità vano (mm)	570	570	570
Altezza vano (mm)	825	825	825
Larghezza prodotto (mm)	596	596	596
Profondità prodotto (mm)	541	541	465
Altezza prodotto (mm)	820	820	820

## LA NOSTRA STORIA

Sempre attenti ai cambiamenti della storia, Candy ha appena celebrato i **70 anni di un incredibile successo** costruito con la nostra filosofia, ascoltando le persone che amiamo: voi.

Grazie alle radici italiane, per le quali **le abilità del design incontrano quelle creatività** che sono sempre appartenuta alla nostra cultura, gli elettrodomestici che produciamo non deludono mai le aspettative.



**Era il 1945 quando fu prodotta la prima lavabiancheria totalmente italiana: una Candy.**

Da allora siamo diventati parte integrante della vita delle famiglie semplificando il modo di portare avanti giorno per giorno le faccende domestiche. Col tempo, **la nostra gamma è stata ampliata per includere tutti gli elettrodomestici della cucina**: forni, piani cottura, cappe, frigoriferi e lavastoviglie. Qui in Candy, teniamo molto allo sviluppo di **prodotti unici, innovativi** e ad esplorare nuove aree.

### **Una storia in cui l'innovazione non si è mai fermata**

L'avventura di Candy è iniziata nel 1945, ma stiamo continuando a scriverla con il vostro aiuto. **Stiamo camminando verso il futuro** senza fermarci, questo è il nostro obiettivo, e speriamo anche il vostro.

# CANDY: 70 ANNI DI RECORD

**1945**

La prima lavabiancheria italiana chiamata "Modello 50".



**1978**

- Candy è la prima azienda italiana a produrre frigoriferi **No-Frost**.
  - Il sistema **ZOOM** della lavabiancheria rende possibile accorciare considerevolmente i tempi di lavaggio



1945

**1986**

La **Candy Alisè** è la prima lavasciuga in Europa con condensatore interno.



**2006**

Le lavabiancheria **GrandÓ** hanno l'oblò più grande sul mercato.



**Dal 2000 in avanti**

Candy è la prima a introdurre lavatrici di 8/9/10/11 kg e asciugatrici fino a 9/10 kg e lavatrici a carica dall'alto fino a 8 kg.

**2012**

**I Maxi** forni hanno la cavità più grande, in dimensioni standard, del mercato.



**2014**

**Evospace** Maxi Plates è la prima lavastoviglie con capacità fino a 16 coperti.

**2017**

**Watch&Touch** cambia le regole del gioco in cucina. Entertaining e connesso, è l'unico forno con porta Total Control Screen interamente Touch e telecamera integrata in HD.



**Candy Bianca:** la prima lavatrice dotata di intuito.



**2018**

**Candy Bell'Ó:** una nuova forma per il tuo frigorifero.



TO BE CONTINUED....

**1970**

**Brava** è la prima lavastoviglie super-automatica che può gestire fino a 8 coperti e carichi ridotti.

**1980**

- Lavastoviglie, piano cottura e forno in un unico elettrodomestico: il **TRIO** entra sul mercato.
  - Candy introduce la prima cucina a 5 bruciatori in 60 cm.



**1989**

Candy **Holiday** è la prima lavatrice 33 cm adatta ad un bagno standard. Candy lancia anche la prima lavasciuga profonda appena 44 cm.

**2004**

Le lavastoviglie **Futura** sono le prime in grado di lavare fino a 15 coperti.



**2010**

**Easycase** rivoluziona il sistema di raccolta della condensa nelle asciugatrici

**2015**

**Simply-Fi** è la prima gamma di elettrodomestici connessi via Wi-Fi.



**2019**

**Candy Brava** Candy Brava. Il ciclo di lavaggio e asciugatura più veloce sul mercato: 39 minuti.

