



DESIGN 2019





### **EXTRA TRANQUILLITÀ E SERVIZIO DI START UP**

Smeg riserva ai suoi migliori clienti un'eccezionale opportunità.

Con l'acquisto di almeno 3 elettrodomestici del catalogo Design, entro il 31/12/2019, Smeg offre l'opportunità dell'estensione gratuita della garanzia di 3 anni aggiuntivi oltre il termine della garanzia legale. Sarà sufficiente registrare l'acquisto entro 30 giorni sul sito [www.smeg.it/promoextragaranzia](http://www.smeg.it/promoextragaranzia)\* per beneficiare della massima tranquillità e professionalità offerta dalla rete di Tecnici Autorizzati che conoscono perfettamente i prodotti Smeg.

E' inoltre disponibile il servizio di Start Up gratuito (consulenza dedicata sull'utilizzo e la cura del prodotto) da parte di un tecnico autorizzato Smeg, riservato sempre ai clienti che acquistano almeno 3 elettrodomestici.

\*sul sito [www.smeg.it/promoextragaranzia](http://www.smeg.it/promoextragaranzia) trova le condizioni dell'iniziativa e può attivare l'assistenza supplementare, compilando l'apposito modulo con i Suoi dati e il codice del prodotto acquistato.

**Sono esclusi dalle iniziative Accessori, Lavelli e Miscelatori.**



*Smalterie Metallurgiche Emiliane Guastalla*

Elettrodomestici di design che nascono dalla collaborazione con architetti di fama mondiale.

Eccellente espressione del Made in Italy, i prodotti coniugano perfettamente design, performance e cura dei dettagli.

Smeg è tecnologia che arreda.



Qualità e Design

# La storia



**'48** Vittorio Bertazzoni Sr fonda Smeg (Smalterie Metallurgiche Emiliane Guastalla) a Guastalla, Reggio Emilia.



**'55** Presentazione della prima cucina a marchio Smeg, Elisabeth.



**'70** Esce Niagara, anteprima mondiale di una lavastoviglie a 14 coperti.



**'77** Franco Maria Ricci crea il logo Smeg, che richiama i bruciatori di un piano cottura e le manopole rotonde di un forno.



**'63** Viene presentata Leda, la prima lavabiancheria a marchio Smeg.



**'85** Inizia la collaborazione con l'architetto Guido Canali per la realizzazione di forni e piani di cottura.



**'91** Prosegue la collaborazione con grandi architetti e Smeg propone piani e forni disegnati dall'architetto Mario Bellini.

Da oltre 70 anni Smeg produce elettrodomestici di design, dedicando un'attenzione particolare al rigore estetico, all'ergonomia e alla funzionalità.

Oggi Smeg, che conserva nell'acronimo Smalterie Metallurgiche Emiliane Guastalla il ricordo dell'attività inizialmente svolta, è giunta alla terza generazione di imprenditori e rappresenta un gruppo internazionale presente con filiali dirette in tutti e 5 i continenti.

**'95** Inizia la collaborazione con l'architetto Renzo Piano da cui origineranno piani cottura, forni, frigoriferi e la serra domestica.



**'02** Guido Canali progetta l'Headquarters Smeg per il quale riceve nel 2006 la Menzione d'Onore del Premio "medaglia d'Oro all'Architettura Italiana".



**'97** Nascono i frigo FAB, prodotti destinati a diventare icone di stile e status symbol riconosciuti a livello internazionale.



**'12** Inizio della collaborazione con Italia Independent, da cui nascerà Smeg500, frigorifero ricavato all'interno del cofano della Fiat 500.



**'14** I piccoli elettrodomestici della linea Anni '50, disegnati in collaborazione con lo studio deepdesign®, fanno la loro comparsa sul mercato.



**'19** Al terzo anno di collaborazione tra Smeg e Dolce&Gabbana nasce Divina Cucina: un nuovo set cucina coordinato, perfetto connubio di eccellenza Made in Italy.

Design italiano

Originalità e qualità

Eleganza inventiva



# *Indice*

Forni, forni compatti, macchine da caffè	12
Validity system	90
Cantine vini	102
Piani di cottura a induzione	116
Piani cottura a gas	148
Lavelli	184
Miscelatori	212
Cappe	216
Lavastoviglie	240
Frigoriferi e congelatori	258
Accessori	268
Dati tecnici e disegni	290
Glossario ed estetiche	341

# Linee originali ed esclusive

La progettazione degli spazi interni e del contemporary living varia in base ai gusti individuali. Smeg offre la possibilità di creare uno stile personalizzato proponendo prodotti dall'immagine coordinata, per una perfetta coerenza di arredo e design.

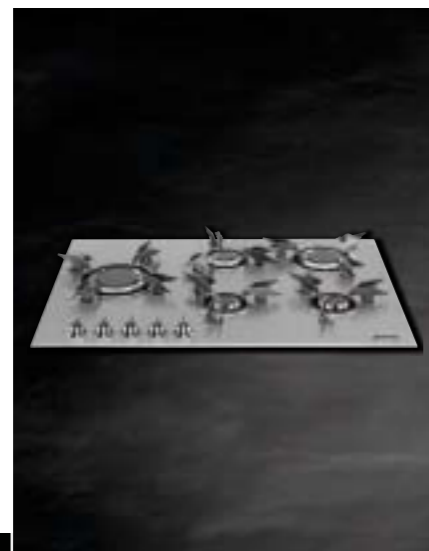

## DOLCE STIL NOVO

In un disegno che porta gli opposti ad incontrarsi – il buio si fa luce, la funzionalità si fonde per divenire estetica – Dolce Stil Novo presenta innovazioni progettuali e stilistiche che impreziosiscono i prodotti in gamma, rendendoli punto focale dello spazio in cui vengono inseriti.

FORNI	32
FORNI COMPATTI	36
MACCHINE DA CAFFÈ	44
ABBATTITORE DI TEMPERATURA	96
CASSETTO SOTTOVUOTO	98
CANTINE VINI	108
PIANI DI COTTURA CON CAPPA INTEGRATA	128
PIANI DI COTTURA A INDUZIONE	130
PIANI DI COTTURA MISTI	144
PIANI DI COTTURA GAS	152
CAPPE	230



## PIANO DESIGN

L'architettura applicata ad oggetti di uso domestico. I prodotti disegnati dallo studio Piano Design e i modelli estetici Evoluzione sono eleganti, solidi, in acciaio inox lucido di alta qualità e spessore. Elettrodomestici funzionali, capaci di fare della cucina un luogo raffinato ed esclusivo.

FORNI	48
PIANI DI COTTURA A GAS	164



## LINEA

Equilibrio ed ergonomia per massimizzare lo spazio. Linea è l'estetica caratterizzata da uno stile minimalista e un design volto a sfruttare tutto lo spazio disponibile. Elementi distintivi sono la luce, la linearità, l'uniformità, l'ergonomia che interpretano al meglio le più attuali tendenze di design.

FORNI	50
FORNI COMPATTI	58
MICROONDE	66
MACCHINE DA CAFFÈ	68
ABBATTITORE DI TEMPERATURA	100
CASSETTO SOTTOVUOTO	100
CANTINE VINI	112
PIANI DI COTTURA	166
CAPPE	228



## CLASSICA

Forme asciutte e stile sobrio caratterizzano i prodotti dell'estetica Classica. Elettrodomestici importanti, facilmente identificabili per le originali manopole e la maniglia dei forni, rappresentano un'elegante espressione dell'uso dell'acciaio inox in cucina.

FORNI	74
FORNI COMPATTI	78
MICROONDE	80
MACCHINE DA CAFFÈ	82
ABBATTITORE DI TEMPERATURA	101
CASSETTO SOTTOVUOTO	101
CANTINE VINI	114
PIANI DI COTTURA	172



## CORTINA

La sofisticata eleganza dei dettagli. Dall'armonioso equilibrio dei particolari, affiora il carattere della linea Cortina. Ispirata alla maestria artigianale dei fabbri di montagna, la nuova estetica evoca l'eleganza degli chalet d'alta quota e si caratterizza per la capacità di riproporre il fascino delle opere artigianali in ferro battuto in elettrodomestici dal vissuto unico.

FORNI	84
FORNI COMPATTI	88
PIANI DI COTTURA A GAS	182
CAPPE	236



# FORNI

Il territorio in cui sorge ha caratterizzato fin dalle origini l'identità di Smeg. Qui, tra l'Emilia e la provincia di Mantova, l'amore per la cucina è da sempre parte integrante della storia. È, infatti, dalla passione per la Buona Tavola che nascono forni con funzionalità da veri e propri chef, capaci di interpretare al meglio ogni tipo di ricette, dalle più tradizionali alle più sofisticate e innovative.



# Forni

## *L'eccellenza del Made in Italy*

Smeg ricerca e progetta soluzioni esclusive per offrire sempre le migliori performance. Modelli diversi per dimensioni e funzioni, materiali e colori, tutti abbinabili al piano cottura e ad altri elettrodomestici, permettono di arredare la cucina in modo coordinato.

ESTETICA DOLCE STIL NOVO



da pagina 32

ESTETICA PIANO DESIGN



pagina 48

ESTETICA LINEA



da pagina 50

ESTETICA CLASSICA



da pagina 72

ESTETICA CORTINA



da pagina 84

## SOLUZIONI PER OGNI ESIGENZA

### *varietà di modelli*

I forni Smeg uniscono prestazioni eccellenti e la massima semplicità d'uso all'eleganza delle linee e all'attenzione per i dettagli. L'ampia scelta di modelli soddisfa ogni esigenza, sia in termini estetici che funzionali.



90x60 cm



90x48 cm



60x60 cm



60x45 cm



60x38 cm

## *massima efficienza*

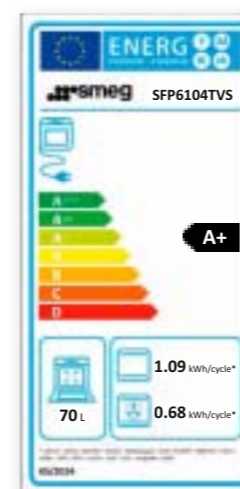

### NUOVA ETICHETTA ENERGETICA

L'Etichetta energetica, obbligatoria su tutti gli apparecchi, ne attesta l'efficienza per aiutare il consumatore al miglior acquisto. Come indicato dalla normativa europea, direttiva 2014/65/UE, Smeg ha introdotto per i suoi elettrodomestici la nuova classificazione energetica che prende in considerazione:

- Fonte energetica (elettricità o gas)
- Classe di efficienza energetica
- Volume della cavità (l)
- Consumo di energia per ciclo (kWh)

Per maggiori informazioni:  
<http://www.newenergylabel.com>  
[www.newenergylabel.com](http://www.newenergylabel.com)



### EFFICIENZA ENERGETICA

Soluzioni tecnologiche all'avanguardia e l'applicazione ottimizzata dell'elettronica hanno permesso ai nuovi forni di **ridurre i consumi energetici** del 10% rispetto ai modelli in classe A.



### ECO-LOGIC

L'opzione Eco-Logic **limita la potenza totale assorbita dal forno** e permette di utilizzare contemporaneamente più elettrodomestici, anche con una potenza domestica di 3,0 kW.

INNOVAZIONI ESTETICHE ALTAMENTE TECNOLOGICHE

## maniglia a scomparsa

Nel rispetto del design rigoroso dell'estetica Dolce Stil Novo, i modelli top di gamma prevedono l'inserimento di una tecnologica e minimalista maniglia a scomparsa che si estrae automaticamente con un semplice tocco sul display, restando in posizione per l'intera durata dell'utilizzo del forno.



### MANIGLIA A FORNO SPENTO

Nei modelli top di gamma da 60 cm e compatti da 45 cm, **la maniglia è nascosta a filo con il frontalino comandi e la porta**, donando all'estetica un equilibrio perfetto e un tocco aggiuntivo di raffinato rigore. Da spento, infatti, il forno si mostra come un elegante volume attraverso la **superficie liscia in vetro nero Eclipse**, specchiante senza interruzioni, apportando nella cucina in cui è inserito un valore aggiunto in termini di bellezza.

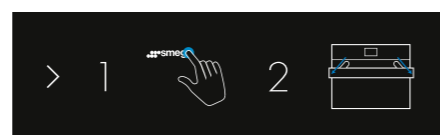

SCOPRI DI PIÙ  
SULLA MANIGLIA A SCOMPARSA

### MANIGLIA A FORNO FUNZIONANTE

Grazie all'elettronica, nei forni **la maniglia della porta**, una sottile fascia di vetro, si **estrae toccando per qualche secondo il display oppure in automatico all'attivazione del programma impostato**. Al termine della cottura, quando il forno è completamente spento, **ritorna automaticamente nella propria sede**, riportando il forno all'originaria estetica perfettamente liscia e lineare.



PANNELLO COMANDI

## semplicità, rapidità e immediatezza

Molteplici programmi, funzioni intuitive e programmi speciali assicurano performance altamente professionali, oltre che ai più abili, anche ai cuochi meno esperti, rendendo l'utilizzo del forno semplice, pratico e immediato, così da permettere a tutti di ottenere risultati di alta cucina.



### SMART COOKING

L'innovativo sistema Smart Cooking disponibile con **Display TFT** sia Touch control che con manopole, **prevede 50 programmi di cottura memorizzati e 20 ricette personalizzabili** che consentono di ottenere ottimi risultati anche a chi ha meno dimestichezza in cucina. Le ricette possono essere preparate con semplicità, **selezionando il tipo di alimento, la modalità e il peso**, così da permettere al forno di calcolare automaticamente i parametri ottimali di cottura. È, inoltre, possibile modificare a piacere le impostazioni per adeguarle alle proprie abitudini.



### DISPLAY TFT TOUCH

I **display TFT** di ultima generazione offrono un **uso più intuitivo e semplice** che guida l'utente durante l'utilizzo. Nei modelli con questa dotazione, è possibile aggiungere e memorizzare **fino a 10 ricette personalizzate**.



### DISPLAY LARGE LCD

Anche il display Large LCD è **funzionale e immediato**. Il pratico display permette di **gestire con facilità i 20 programmi automatici**, per consentire anche ai meno esperti di cucinare con i migliori risultati.



### DISPLAY COMPACT LCD

La gamma con **display compact LCD** abbina la sicurezza dell'approccio tradizionale con manopole ai vantaggi di menù semplici e immediati da programmare.



### DISPLAY DIGISCREEN

Il **display Digiscreen** è **chiaro e veloce**. Questa variante permette di **gestire con facilità i parametri da impostare** per avviare la cottura, grazie ai pratici pulsanti touch posti al centro del display.

## UNA SCELTA DI QUALITÀ *massima attenzione all'igiene*



### SMALTO EVER CLEAN

Presente in tutti modelli di forno, sia da 45 che da 60 cm, lo smalto Ever Clean ricopre l'interno della cavità **riducendo l'aderenza dei grassi** di cottura alla superficie. Si tratta di uno speciale smalto pirolitico e antiacido che **favorisce una maggiore pulizia** delle parti del forno, grazie a una sua minore porosità, oltre a risultare gradevolmente luminoso.



### VETRO INTERNO RIMOVIBILE

Due importanti accorgimenti rispondono anche alle esigenze di pulizia all'interno della porta. **La superficie tuttovetro**, completamente liscia e senza viti, facilita la rimozione dello sporco, mentre il vetro della controporta è **facilmente rimovibile** per consentire un'igiene accurata.



### GRILL BASCULANTE

La presenza di un grill basculante, sganciabile con facilità, consente di spostare la resistenza e **pulire la parte superiore del forno** con un semplice gesto.



### VAPOR CLEAN

La funzione Vapor Clean **facilita la pulizia attraverso l'impiego del vapore** che si genera inserendo nell'apposita imbutitura della cavità una piccola dose d'acqua. Funzione presente sia in alcuni modelli da 60 che da 45 cm.



### PIROLISI

Per una maggiore praticità nell'utilizzo del forno, alcuni modelli prevedono la Pirolysi, una **funzione di pulizia automatica** che, grazie all'alta temperatura raggiunta, sino a 500°C, brucia tutto lo sporco e il grasso presenti sulle pareti della cavità, senza l'utilizzo di detersivi. Funzione presente sia in alcuni modelli da 60 che da 45 cm.



## FUNZIONI SPECIALI *cottura pizza*



### COTTURA SU PIETRA

Grazie alla pietra refrattaria è possibile cuocere focacce, torte salate, pesce e verdure al cartoccio mantenendole fragranti e molto più gustosi.



### ESCLUSIVO SISTEMA PIZZA

Una speciale **pietra refrattaria** posta sopra la resistenza circolare sul fondo della cavità permette di **cuocere la pizza** in modo omogeneo **in soli 3-4 minuti** (5 se con particolare farcitura).

### FUNZIONE LIEVITAZIONE

Pratica funzione che accelera la naturale lievitazione grazie al delicato, costante ed omogeneo calore generato e conservato nella cavità del forno.



**SCOPRI DI PIÙ**  
SUI FORNI CON  
SISTEMA PIZZA

## *cottura a vapore assistito*



### FUNZIONE SMART STEAM

I nuovi forni Smeg con sistema di cottura Smart Steam **combinano la cottura a vapore con quella tradizionale**, per esaltare al massimo i sapori. Il vapore viene iniettato direttamente nella cavità attraverso l'ugello e distribuito uniformemente dalla ventilazione, **ottenendo eccellenti risultati di cottura sia per la carne che per la panificazione.**

La cottura Smart Steam consente di ridurre i **tempi di cottura** e garantire una minima **perdita di peso e di volume nel cibo.**

Il vapore riduce inoltre l'aggiunta di grassi e permette di **cucinare in modo più sano.**



## ATTENTA PROGETTAZIONE *funzionalità totale*

Una scrupolosa e attenta progettazione ha permesso di adottare sui forni innovative soluzioni funzionali, a testimonianza della sensibilità di Smeg verso i consumatori che esigono il massimo comfort nell'utilizzo dell'elettrodomestico.



### VOLUME INTERNO

Il volume interno raggiunge i 70 litri netti per consentire di integrare importanti accorgimenti funzionali e raggiungere maggiori performance di cottura.



### PORTA E VETRI SMONTABILI

La porta completamente smontabile e con vetri removibili consente una facile pulizia del forno in tutte le sue parti, anche in quelle generalmente più difficili da raggiungere.



### INTERNO PORTA TUTTOVETRO

La porta del forno con interno tuttovetro presenta una superficie completamente liscia e senza viti, che facilita la rimozione dello sporco e rende più pratica la pulizia.



### PORTA A 4 VETRI

La porta dei forni pirolitici è provvista di 4 vetri che contribuiscono a mantenere l'esterno del forno a temperatura ambiente durante la cottura, garantendo così la massima sicurezza. I vetri interni termoriflettenti impediscono la dispersione del calore per una maggiore efficienza.



### SOFT CLOSE

Con il nuovo dispositivo Soft Close applicato alle cerniere, la porta del forno si chiude in modo dolce e silenzioso, indipendentemente dalla forza esercitata.



### GUIDE TELESCOPICHE

Per ottimizzare l'utilizzo del forno, innovative guide telescopiche, facilmente montabili e rimovibili, consentono di introdurre ed estrarre completamente le bacinelle con maggiore praticità. Questo accorgimento garantisce la massima sicurezza, evitando l'inserimento della mano nel forno. Disponibili sia ad estrazione parziale che totale, le guide telescopiche, se non già in dotazione sul forno, possono essere acquistate separatamente come accessorio.



## FORNI DA 90 CM

## *grande comfort di utilizzo*

Smeg ha progettato una nuova cavità per il forno da 90 cm con un importante volume, assicurando tutte le più aggiornate innovazioni per garantire i migliori risultati di cottura, a bassi consumi energetici, e consentire un risparmio significativo.



### CLASSE A+

Tutti i forni da 90 cm in gamma, così come la maggior parte dei modelli larghi 60 cm, garantiscono ottimi risultati di cottura a bassi consumi energetici, consentendo un notevole risparmio e la salvaguardia dell'ambiente.



### VOLUME INTERNO

Il nuovo forno pirolitico da 90 cm con altezza 60 cm raggiunge un volume interno di 115 litri, integrando importanti accorgimenti funzionali quali le 3 ventole che consentono di raggiungere le migliori performance di cottura.



### PORTA FRESH TOUCH

Nei modelli con porta Fresh Touch la temperatura esterna rimane inferiore ai 50°C, anche in funzione Pirolisi, grazie ai 4 vetri termoriflettenti e ad un eccellente sistema di raffreddamento del forno.



### LIVELLI DI COTTURA

I differenti livelli di cottura garantiscono la massima flessibilità di utilizzo, permettendo di cucinare contemporaneamente portate differenti, ottimizzando i tempi quando si ha la necessità di preparare con rapidità ed efficacia più vivande o grandi quantità di cibo.

# Nuovi forni compatti

## *versatilità in cucina*

I forni compatti con altezza 45 cm sono la scelta perfetta per chi ha esigenze di cottura alternativa. I forni compatti sono disponibili nelle principali linee estetiche e sono perfettamente allineabili nel mobile colonna con gli altri prodotti da incasso, come i forni da 60 cm o le macchine da caffè.

ESTETICA DOLCE STIL NOVO



da pagina 36

ESTETICA LINEA



da pagina 58

ESTETICA CLASSICA



da pagina 78

ESTETICA CORTINA



pagina 88

## FLESSIBILITÀ DI COTTURA

# *eleganza e funzionalità*

I forni compatti con altezza 45 cm prevedono diverse tipologie per l'equipaggiamento della cucina: pirolitico con pizza, combinato con microonde, a microonde, combinato a vapore, a vapore.



### MULTIFUNZIONE

La cottura multifunzione permette di cucinare con maggiore rapidità ed efficacia **alimenti diversi su differenti livelli**, senza alcuna mescolanza di odori o sapori, e ottimizzando il tempo.



### SISTEMA PIZZA

L'esclusivo sistema Pizza, previsto sui modelli compatti SFP4102PZS e SFP4390XPZ, prevede **una speciale pietra refrattaria** che consente la cottura in soli 3-4 minuti, come in pizzeria. È ottimale anche per la **preparazione di cibi al cartoccio**.



### COMBINATO MICROONDE

Grazie alla **combinazione delle funzioni tradizionali con le microonde**, è possibile ottenere ottimi risultati in metà tempo. L'azione delle microonde riduce i tempi sino al 30% mentre le funzioni tradizionali garantiscono un'impeccabile doratura e croccantezza esterna.



### MICROONDE

In questi di forni, le **microonde** penetrano direttamente nel cibo, consentendo di cucinare in tempi molto brevi e con un notevole risparmio di energia, senza la necessità di preriscaldare il forno.



### COMBINATI A VAPORE

I **forni combinati a vapore**, oltre ad abbinare i diversi sistemi di cottura garantendo la **massima versatilità in cucina**, consentono la sola cottura tradizionale o solo quella a vapore per moltiplicare le possibilità di preparazione dei cibi.



### FULL STEAM

Il **sistema di cottura a vapore Full Steam** cuoce in modo molto più naturale qualsiasi tipo di alimento, dalle verdure ai dolci, mantenendone inalterate le proprietà nutritive e organolettiche.



## FORNI A VAPORE E COMBINATI

# alleati del benessere e del sapore

Con l'utilizzo del vapore, a temperatura regolabile da 30°C a 100°C, è possibile ottenere cotture più salutari e genuine grazie al mantenimento delle sostanze nutritive, ma ugualmente croccanti per effetto della combinazione con funzioni tradizionali.



### AMPIA CAPACITÀ

Il volume netto di 41 litri è **uno di più grandi sul mercato** grazie al serbatoio situato dietro la cavità. Questo permette di cucinare 3 pietanze diverse su 3 livelli di cottura.



### TEMPERATURA MAX 250°C

Il forno combinato Smeg oltre che a vapore può essere utilizzato anche in **modalità multifunzione**, raggiungendo la temperatura interna di ben 250°C. E' quindi in grado di **garantire ottimi risultati di cottura** come quelli di un forno "tradizionale".



### CARICO DELL'ACQUA

L'innovativo **Sistema Fill&Hide** prevede il carico e scarico dell'acqua tramite **tubicino telescopico e flessibile**, che scompare nella cavità quando non serve, **senza impattare sul volume utile**, nè sull'estetica del forno.

### VAPOR CHEF

Con il **Sistema VAPOR CHEF** il forno è in grado di calcolare automaticamente e **caricare la quantità d'acqua** necessaria per la cottura desiderata, **evitando sprechi**.



### GUIDE TELESCOPICHE

I forni compatti a vapore prevedono a richiesta, dove non previste, **speciali guide telescopiche**, sia ad estrazione totale GT1TV che parziale GT1PV, **in acciaio AISI304** che ne garantisce l'inalterabilità e durata nel tempo.

### VAPORE A PIACERE

Con i forni combinati Smeg è possibile scegliere se **cucinare con il 100% di vapore** oppure in modalità combinata, selezionando la percentuale più adatta all'esigenze di cottura, con una intensità che può variare **da un 30% ad un 70% di vapore**, per risultati sempre perfetti.



## RISULTATI DI COTTURA PROFESSIONALI

# Vitality System: la cottura Sous Vide

I forni compatti a vapore combinato Smeg affiancano, alle funzioni di cottura tradizionale, l'utilizzo del vapore. Una tipologia di cottura estremamente salutare e genuina, che consente di cuocere alimenti sottovuoto in busta, conservando al meglio tutto il gusto e i sapori dei cibi.



### COTTURA SOUS VIDE

La funzione Sous Vide, dedicata alle **cotture di alimenti sottovuoto**, è il metodo migliore per non alterare le proprietà nutritive e la qualità degli alimenti. Cuocere in forno a vapore un alimento confezionato sottovuoto, **preserva infatti tutte le sue caratteristiche nutritive**. Le proprietà, il colore e la consistenza delle pietanze verranno conservate e **i sapori esaltati**.



## funzioni speciali



### LIEVITAZIONE

Questa funzione permette di utilizzare il forno per creare le **migliori condizioni alla lievitazione di pane, pizza e focacce**. Inibendo la luce e con una temperatura ideale e controllata, i risultati e tempi di lievitazione sono ottimizzati.



### RIGENERAZIONE

La funzione di rigenerazione consente di portare gli alimenti, generalmente precotti e confezionati, alla temperatura di consumo mantenendo **inalterata la qualità del cibo**.

## FORNI COMBINATI E MICROONDE

# la tecnologia più avanzata per le migliori performance

Proposti in diverse varianti stilistiche per un abbinamento coerente con gli altri prodotti presenti in gamma, i forni a microonde e combinati Smeg rappresentano la soluzione per chi ha bisogno di cucinare in tempi molto brevi godendo di un notevole risparmio di energia.



### MAXI VOLUME

Con volume utile maggiore, la nuova **cavità da 40 litri** netti è tra le più ampie del mercato, con tre livelli di cottura.



### COCCURA SU PIÙ LIVELLI

Le **griglie su tre livelli** e l'ampio volume della cavità consentono di collocare le teglie in modo flessibile in base alle specifiche esigenze.



### SOFT CLOSE

Il movimento della porta è intelligentemente calibrato per ottenere una **chiusura dolce e silenziosa**.

### POTENZA E VELOCITÀ

La **potenza effettiva di 1000 W** riduce significativamente i tempi di cottura sulle funzioni combinate, così da **velocizzare la preparazione dei cibi**.

### PORTA PIATTA

La porta dei forni compatti **dal design completamente piatto** è realizzata con materiali resistenti quali il vetro e il metallo favorisce le operazioni di pulizia.

### SPAZIO OTTIMIZZATO

L'ampia cavità permette di coniugare in un forno compatto le prestazioni di un forno tradizionale, esaltate dalla velocità delle microonde. **L'eliminazione del piatto rotante** ha massimizzato la superficie interna per garantire il pieno utilizzo dello spazio, a seconda delle esigenze di ogni preparazione.

### TELAI E GUIDE TELESCOPICHE

Funzionali **guide telescopiche** permettono di estrarre e introdurre le bacinelle dal forno in modo scorrevole e con maggior praticità e sicurezza, prevenendo possibili scottature. Grazie alla griglia di sostegno, anche la bacinella in vetro può essere alloggiata nelle guide.



## FUNZIONI MICROONDE

# creatività in cucina



### FUNZIONE MICROONDE + GRILL

L'utilizzo del grill determina una **perfetta doratura della superficie dell'alimento**. L'azione delle microonde consente invece di cucinare in tempi rapidi la parte interna dei cibi.



### FUNZIONE MICROONDE + STATICO VENTILATO

Il funzionamento della ventola, abbinata alla cottura tradizionale, assicura **cotture omogenee anche a ricette complesse**. L'azione delle microonde consente invece di cucinare in tempi rapidi la parte interna dei cibi.



### FUNZIONE MICROONDE + CIRCOLARE

Per una cottura combinata con calore ventilato che **cuoce in tempi brevi** il cibo grazie alla rotazione dell'aria calda e alle microonde.



### FUNZIONE BAKER

Tramite l'utilizzo del piatto Baker, è possibile dorare e **rendere croccanti** cibi quali pizze, patate e torte salate.



### LIEVITAZIONE

Questa funzione permette di utilizzare il forno per creare le **migliori condizioni alla lievitazione di pane, pizza e facce**. Inibendo la luce e con una temperatura ideale e controllata i risultati e tempi di lievitazione sono ottimizzati.



### ECO

Questa funzione è particolarmente **indicata per la cottura di piccole quantità di cibo** a bassi consumi energetici.



### RISCALDAMENTO

Questa funzione permette di **riscaldare con le microonde** gli alimenti già cotti precedentemente conservati in frigorifero.



### SCONGELAMENTO

Questa funzione consente di ottenere le **migliori performance di scongelamento**, secondo due possibili approcci, a peso o a tempo, lasciando all'utente la possibilità di definire i parametri.



# Macchine da caffè

## *progettare la pausa*

Le macchine da caffè Smeg offrono molteplici funzioni che soddisfano le diverse esigenze e appagano i palati più raffinati. Oltre a poter essere abbinata ai forni da 60 cm sia in verticale che in orizzontale, la macchina da caffè Smeg può essere perfettamente affiancata ai forni compatti da 45 cm.

ESTETICA DOLCE STIL NOVO



pagina 44

ESTETICA LINEA



pagina 68

ESTETICA CLASSICA



pagina 82



pagina 46



pagina 70



pagina 82

A CASA COME AL BAR

## *il caffè personalizzato*

Con le macchine da caffè Smeg è possibile concedersi una piacevole pausa caffè, perfettamente personalizzata ai propri gusti e alle proprie esigenze.

I nuovi modelli **CMS4604NR, CMS4604NX, CMS4104S, CMS4104N e CMS4303X**, oltre ad una nuova interfaccia grafica del display, presentano prestazioni migliorate, come la **capacità di contenimento di caffè in grani**, la **capienza della tanica dell'acqua**, il **numero di bevande da poter scegliere (13)** e la **funzione scaldatazze**.

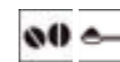

È possibile utilizzare **caffè già macinato o in grani** con grado di macinatura regolabile.



Grazie allo specifico **erogatore di acqua calda** è possibile preparare tè, tisane e bevande calde con estrema praticità.

L'**erogatore del caffè regolabile** consente di utilizzare **tazze di diversa altezza** e di prepararne anche due contemporaneamente.



L'**accensione è programmabile** per avere la macchina già in temperatura a orari stabiliti.



L'erogazione è impostabile su quattro livelli diversi (**Ristretto, Normale, Lungo o Americano**) e il caffè può essere preparato con **diversa intensità** (Extra-leggero, Leggero, Medio, Forte, Extra-forte).



Il **cappuccinatore automatico** permette di preparare una delicata schiuma di latte direttamente in tazza per un cappuccino perfetto, **grazie alla nuova caraffa termica**.

## POSSIBILITÀ DI INSTALLAZIONE IN ALLINEAMENTO *estetica perfettamente coordinata*

Smeg offre la possibilità di allineare perfettamente i prodotti da incasso di ogni estetica, grazie alla sapiente cura del dettaglio che viene messa in fase di progettazione. Gli elettrodomestici possono essere installati fra di loro ad una distanza minima, regalando la sensazione di una superficie continua, senza interruzioni.



Per assicurarsi la corretta base di partenza per gli allineamenti, è necessario **verificare che il mobile d'incasso sia montato a bolla**, e che i singoli piani d'appoggio siano perfettamente orizzontali. **Il forno da 60 cm viene installato in maniera tradizionale**, centrato nel foro e fissato con le viti poste ai lati della cavità. Se nella composizione non c'è un forno da 60 cm, ma un **forno da 45 cm e relativo cassetto**, quest'ultimo è sempre il primo ad essere installato. Nel caso il cui siano presenti più cassette in sequenza, bisogna prima fissarli tutti, quindi procedere all'inserimento dei prodotti di altezza 45 cm. **Per regolare l'altezza dei cassette**, basta agire sulle viti all'interno, e posizionare il vetro del frontale. E' possibile anche **regolare la profondità dei cassette** rispetto alla porta del forno, agendo sul meccanismo d'aggancio che si trova all'interno del cassetto. Una volta inseriti i prodotti da 45 cm sopra i cassette, si può **procedere all'allineamento ai prodotti installati a lato**, agendo con semplici spessori.



**SCOPRI DI PIÙ**  
SUL CORRETTO ALLINEAMENTO  
DEI PRODOTTI DA INCASSO



**SFPR9604NR**

2.990,00 €

FORNO TERMOVENTILATO, PIROLITICO, 90 CM

**Estetica Dolce Stil Novo**Vetro nero Eclipse  
Finiture rame**COMANDI**Display EasyGuide  
Display TFT grafico a colori touch screen  
Maniglia nera**FUNZIONI COTTURA****10 funzioni di cottura**Funzioni cottura tradizionali: Statico, Ventilato, Termovenilato, Turboventilato, Eco, Grill largo, Grill largo ventilato, Grill termovenilato, Base, Base ventilata  
Altre funzioni: Scongellamento a tempo, Scongellamento a peso, Lievitazione**SISTEMA PULIZIA**

Sistema di pulizia pirolitico

**OPZIONI**50 programmi automatici  
10 ricette personalizzabili  
Timer elettronico  
Programmatore con partenza differita e fine cottura con spegnimento automatico**CARATTERISTICHE**Temperatura da 30°C a 280°C  
2 lampade alogene (40 W cad.)  
Porta con chiusura Soft Close  
4 livelli di cottura**ETICHETTA ENERGETICA**Classe energetica A+  
Volume netto della cavità: 85 l  
Consumo di energia per ciclo in convezione naturale: 0.74 KWh  
Consumo di energia per ciclo in convezione forzata: 1.29 KWh  
Dati nominali di collegamento elettrico: 3300 W  
Indice di efficienza energetica: 81.3 %

Codice EAN: 8017709258221

**ACCESSORI INCLUSI**1 bacinella smaltata profonda 40 mm  
1 inserto per bacinella  
1 griglia con stop posteriore

Disegni tecnici a pagina 308

**SFPR9604NX**

2.990,00 €

FORNO TERMOVENTILATO, PIROLITICO, 90 CM

**Estetica Dolce Stil Novo**Vetro nero Eclipse  
Finiture inox**COMANDI**Display EasyGuide  
Display TFT grafico a colori touch screen  
Maniglia nera**FUNZIONI COTTURA****10 funzioni di cottura**Funzioni cottura tradizionali: Statico, Ventilato, Termovenilato, Turboventilato, Eco, Grill largo, Grill largo ventilato, Grill termovenilato, Base, Base ventilata  
Altre funzioni: Scongellamento a tempo, Scongellamento a peso, Lievitazione**SISTEMA PULIZIA**

Sistema di pulizia pirolitico

**OPZIONI**50 programmi automatici  
10 ricette personalizzabili  
Timer elettronico  
Programmatore con partenza differita e fine cottura con spegnimento automatico**CARATTERISTICHE**Temperatura da 30°C a 280°C  
2 lampade alogene (40 W cad.)  
Porta con chiusura Soft Close  
4 livelli di cottura**ETICHETTA ENERGETICA**Classe energetica A+  
Volume netto della cavità: 85 l  
Consumo di energia per ciclo in convezione naturale: 0.74 KWh  
Consumo di energia per ciclo in convezione forzata: 1.29 KWh  
Dati nominali di collegamento elettrico: 3300 W  
Indice di efficienza energetica: 81.3 %

Codice EAN: 8017709258238

**ACCESSORI INCLUSI**1 bacinella smaltata profonda 40 mm  
1 inserto per bacinella  
1 griglia con stop posteriore

**SFP6604PNRE** 2.729,00 €FORNO TERMOVENTILATO, PIROLITICO,  
60 CM

Estetica Dolce Stil Novo  
Vetro nero Eclipse  
Finiture rame

**COMANDI**

Display EasyGuide  
Display TFT grafico a colori touch screen  
Maniglia nera a scomparsa

**FUNZIONI COTTURA**

10 funzioni di cottura  
Funzioni cottura tradizionali: Statico, Ventilato, Termovenilato, Turboventilato, Eco, Grill largo, Grill largo ventilato, Grill termovenilato, Base, Base ventilata  
Altre funzioni: Scongellamento a tempo, Scongellamento a peso, Scaldapiatti, Lievitazione

**SISTEMA PULIZIA**

Sistema di pulizia pirolitico

**OPZIONI**

50 programmi automatici  
10 ricette personalizzabili  
Timer elettronico  
Programmatore con partenza differita e fine cottura con spegnimento automatico  
Opzione limitatore di potenza

**CARATTERISTICHE**

Temperatura da 30°C a 280°C  
2 lampade alogene (40 W cad.)  
Porta con chiusura Soft Close  
5 livelli di cottura

**ETICHETTA ENERGETICA**

Classe energetica A+  
Volume netto della cavità: 70 l  
Consumo di energia per ciclo in convezione naturale: 1.09 KWh  
Consumo di energia per ciclo in convezione forzata: 0.68 KWh  
Dati nominali di collegamento elettrico:  
3000 W  
Indice di efficienza energetica: 81 %

Codice EAN: 8017709218195

**ACCESSORI INCLUSI**

1 bacinella smaltata profonda 40 mm  
1 bacinella smaltata tradizionale profonda 20 mm  
1 inserto per bacinella  
2 griglie con stop posteriore

**SFP6604PNXE** 2.729,00 €FORNO TERMOVENTILATO, PIROLITICO,  
60 CM

Finiture inox

Codice EAN: 8017709223526

**DOLCE STIL NOVO:  
ELEGANZA E RAFFINATEZZA**

La peculiarità stilistica che identifica l'estetica Dolce Stil Novo è l'uso del vetro nero Eclipse, che in un gioco di luce e riflessi caratterizza la superficie omogenea e monocromatica, impreziosita da dettagli raffinati, quali i profili rame o inox.

**MANIGLIA A SCOMPARSA**

Nel forno SFP6604PN la maniglia in vetro, raffinata e discreta nella sua essenzialità, risulta nascosta, a filo con il frontalino e la porta. Grazie all'elettronica, la maniglia si estrae toccando per qualche secondo il display oppure in automatico all'attivazione del programma impostato. Al termine della cottura, quando il forno è completamente spento, ritorna automaticamente nella propria sede.



Disegni tecnici a pagina 308



**SF4604PVCNR1** 3.149,00 €

FORNO COMBINATO A VAPORE, 45 CM



Estetica Dolce Stil Novo

Vetro nero Eclipse  
Finiture rame

**COMANDI**

Display EasyGuide  
Display TFT grafico a colori touch screen  
Maniglia nera a scomparsa

**FUNZIONI COTTURA**

14 funzioni di cottura

Funzioni cottura tradizionali: Statico, Ventilato, Termovenilato, Turboventilato, Eco, Grill largo, Grill largo ventilato, Grill termovenilato, Base, Base ventilata  
Altre funzioni: Scongellamento a tempo, Scongellamento a peso, Lievitazione

**FUNZIONI COTTURA VAPORE**

Funzione di cottura con tecnologia Full Steam: Vapore, Vapore termovenilato, Vapore ventilato, Riscaldamento e rigenerazione  
Altre funzioni vapore: Pulizia serbatoio, Scarico acqua, Carico acqua, Programma decalcificazione, Funzione vapore per riscaldamento e sterilizzazione

**SISTEMA PULIZIA**

Sistema di pulizia Vapor Clean

**OPZIONI**

50 programmi automatici  
10 ricette personalizzabili  
Timer elettronico  
Programmatore con partenza differita e fine cottura con spegnimento automatico  
Opzione limitatore di potenza

**CARATTERISTICHE**

Temperatura da 30°C a 250°C  
1 lampada alogena (40 W)  
Porta con chiusura Soft Close  
3 livelli di cottura

**ETICHETTA ENERGETICA**

Classe energetica A+  
Volume netto della cavità: 41 l  
Consumo di energia per ciclo in convezione naturale: 0.85 kWh  
Consumo di energia per ciclo in convezione forzata: 0.59 kWh  
Dati nominali di collegamento elettrico: 3100 W  
Indice di efficienza energetica: 81.9 %

Codice EAN: 8017709236212

**SF4604PVCNX1** 3.149,00 €

FORNO COMBINATO A VAPORE, 45 CM



Finiture inox

Codice EAN: 8017709233440

**ACCESSORI INCLUSI**

1 bacinella smaltata profonda 40 mm  
1 inserto per bacinella  
1 griglia con stop posteriore  
1 bacinella inox profonda 40 mm  
1 bacinella inox

**SF4604PMCNR** 2.829,00 €

FORNO COMBINATO MICROONDE, 45 CM



Estetica Dolce Stil Novo

Vetro nero Eclipse  
Finiture rame

**COMANDI**

Display EasyGuide  
Display TFT grafico a colori touch screen  
Maniglia nera a scomparsa

**FUNZIONI COTTURA**

13 funzioni di cottura

Funzioni cottura tradizionali: Statico, Ventilato, Termovenilato, Turboventilato, Eco, Grill largo, Grill largo ventilato, Grill termovenilato, Base, Base ventilata  
Altre funzioni: Scongellamento a tempo, Scongellamento a peso, Lievitazione

**SISTEMA PULIZIA**

Sistema di pulizia Vapor Clean

**OPZIONI**

50 programmi automatici  
10 ricette personalizzabili  
Timer elettronico  
Programmatore con partenza differita e fine cottura con spegnimento automatico  
Opzione limitatore di potenza

**CARATTERISTICHE**

Temperatura da 30°C a 250°C  
2 lampade alogene (40 W cad.)  
Porta con chiusura Soft Close  
3 livelli di cottura

**ETICHETTA ENERGETICA**

Volume netto della cavità: 40 l  
Dati nominali di collegamento elettrico: 3100 W

Codice EAN: 8017709223625

**ACCESSORI INCLUSI**

1 bacinella pyrex  
1 inserto per bacinella  
1 griglia con stop posteriore

**SF4604PMCNX** 2.829,00 €

FORNO COMBINATO MICROONDE, 45 CM



Finiture inox

Codice EAN: 8017709223632



**DISPLAY TFT: MASSIMA INTUITIVITÀ**

Presente sui forni top di gamma Smeg, l'innovativo e immediato display TFT grafico a colori Touch screen permette di gestire con un semplice tocco i programmi automatici SmartCooking, le ricette personalizzate e le funzioni speciali.

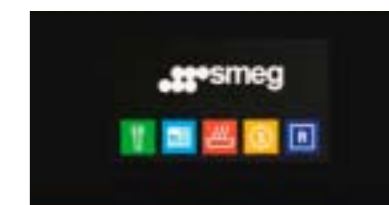

**SISTEMA SMARTCOOKING**

I modelli di forni con display TFT Touch screen prevedono il pratico sistema SmartCooking, con 50 programmi di cottura memorizzati per preparare in modo automatico ricette in base al tipo di alimento, al peso e alla cottura desiderata. In più sono incluse 10 ricette personalizzabili che consentono di impostare i parametri dei piatti preferiti, per avviarne la cottura con un solo gesto.



**UNO STILE DI VITA SANO**

Il forno combinato a vapore integra il sistema di cottura tradizionale al vapore, che consente di cuocere i cibi in modo sano e dietetico, mantenendo intatti vitamine e minerali e inalterati il sapore e l'aroma dei cibi. E' possibile scegliere di combinare il vapore con le funzioni tradizionali, magari completando così la preparazione dei piatti che richiedono la doratura o una cottura particolare.



**VAPOR CHEF**

Il continuo impegno nel rendere sempre più evoluti i prodotti ha permesso a Smeg di offrire un forno con funzione a vapore estremamente razionale. Impostati il tipo di cottura o il tempo e la temperatura del piatto che si vuole preparare, il sistema determina l'acqua necessaria e ne preleva solo una piccola quantità in più, così da evitare sprechi e ridurre i tempi di carico.



Disegni tecnici a pagina 308

Disegni tecnici a pagina 308

**SFP6604STNR** 2.529,00 €FORNO TERMOVENTILATO, SMART STEAM,  
PIROLITICO, 60 CM**COTTURA SMART STEAM**

I nuovi forni Smeg con sistema di cottura Smart Steam combinano la cottura a vapore con quella tradizionale, per esaltare al massimo i sapori. Il vapore viene iniettato direttamente nella cavità attraverso l'ugello e distribuito uniformemente dalla ventilazione, ottenendo eccellenti risultati di cottura sia per la carne che per la panificazione.

La cottura Smart Steam consente di ridurre i tempi di cottura e garantire una minima perdita di peso e di volume nel cibo. Il vapore riduce inoltre l'aggiunta di grassi e permette di cucinare in modo più sano.

**SISTEMA SMARTCOOKING**

I modelli di forni con display TFT Touch screen prevedono il pratico sistema SmartCooking, con 50 programmi di cottura memorizzati per preparare in modo automatico ricette in base al tipo di alimento, al peso e alla cottura desiderata. In più sono incluse 10 ricette personalizzabili che consentono di impostare i parametri dei piatti preferiti, per avviare la cottura con un solo gesto.

Disegni tecnici a pagina 308

**SFP6604STNX** 2.529,00 €FORNO TERMOVENTILATO, SMART STEAM,  
PIROLITICO, 60 CM

Finiture inox

Codice EAN: 8017709244507

**ACCESSORI INCLUSI**

- 1 bacinella smaltata profonda 40 mm
- 1 bacinella smaltata tradizionale profonda 20 mm
- 1 inserto per bacinella
- 2 griglie con stop posteriore

**Estetica Dolce Stil Novo**

Vetro nero Eclipse  
Finiture rame

**COMANDI**

Display EasyGuide  
Display TFT grafico a colori touch screen  
Maniglia nera

**FUNZIONI COTTURA****15 funzioni di cottura**

Funzioni cottura tradizionali: Statico, Ventilato, Termoventilato, Turboventilato, Eco, Grill largo, Grill largo ventilato, Grill termoventilato, Base, Base ventilata  
Altre funzioni: Scongellamento a tempo, Scongellamento a peso, Scaldapiatti, Lievitazione

**FUNZIONI COTTURA VAPORE**

Ventilato, Termoventilato, Base Termoventilata, Turboventilato, Grill ventilato  
Altre funzioni vapore: Pulizia serbatoio

**SISTEMA PULIZIA**

Sistema di pulizia pirolitico

**OPZIONI**

50 programmi automatici  
10 ricette personalizzabili  
Timer elettronico  
Programmatore con partenza differita e fine cottura con spegnimento automatico  
Opzione limitatore di potenza

**CARATTERISTICHE**

Temperatura da 30°C a 280°C  
2 lampade alogene (40 W cad.)  
Porta con chiusura Soft Close  
5 livelli di cottura

**ETICHETTA ENERGETICA**

Classe energetica A+  
Volume netto della cavità: 70 l  
Consumo di energia per ciclo in convezione naturale: 1.09 kWh  
Consumo di energia per ciclo in convezione forzata: 0.68 kWh  
Dati nominali di collegamento elettrico: 3000 W  
Indice di efficienza energetica: 81 %

Codice EAN: 8017709244514



**SFP6604NRE** 1.649,00 €FORNO TERMOVENTILATO, PIROLITICO,  
60 CM**Estetica Dolce Stil Novo**Vetro nero Eclipse  
Finiture rame**COMANDI**Display EasyGuide  
Display TFT grafico a colori touch screen  
Maniglia nera**FUNZIONI COTTURA**

10 funzioni di cottura

Funzioni cottura tradizionali: Statico,  
Ventilato, Termovenilato, Turboventilato,  
Eco, Grill largo, Grill largo ventilato, Grill  
termovenilato, Base, Base ventilata  
Altre funzioni: Scongellamento a tempo,  
Scongellamento a peso, Scaldapiatti,  
Lievitazione**SISTEMA PULIZIA**

Sistema di pulizia pirolitico

**OPZIONI**50 programmi automatici  
10 ricette personalizzabiliTimer elettronico  
Programmatore con partenza differita e fine  
cottura con spegnimento automatico  
Opzione limitatore di potenza**CARATTERISTICHE**

Temperatura da 30°C a 280°C

2 lampade alogene (40 W cad.)

Porta con chiusura Soft Close

5 livelli di cottura

**ETICHETTA ENERGETICA**

Classe energetica A+

Volume netto della cavità: 70 l

Consumo di energia per ciclo in convezione  
naturale: 1.09 KWhConsumo di energia per ciclo in convezione  
forzata: 0.68 KWh

Dati nominali di collegamento elettrico:

3000 W

Indice di efficienza energetica: 81 %

Codice EAN: 8017709217884

**ACCESSORI INCLUSI**1 bacinella smaltata profonda 40 mm  
1 bacinella smaltata tradizionale profonda  
20 mm  
1 inserto per bacinella  
2 griglie con stop posteriore**SFP6604NXE** 1.649,00 €FORNO TERMOVENTILATO, PIROLITICO,  
60 CM

Finiture inox

Codice EAN: 8017709223533

**DISPLAY TFT: MASSIMA INTUITIVITÀ**

Il forno SFP6604 è dotato dell'intuitivo e immediato display TFT grafico a colori Touch screen, che permette di gestire con un semplice tocco il sistema Smart Cooking che prevede i programmi automatici, le ricette personalizzate e le funzioni speciali.

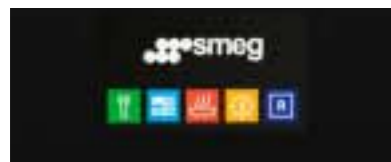
**PIROLISI: PULIZIA AUTOMATICA**

Grazie alla funzione di Pirolisi, il forno raggiunge la temperatura di 500°C e brucia così lo sporco e il grasso sulle pareti della cavità. Durante tutto il processo la porta ha una temperatura inferiore ai 50°C e rimane bloccata per una totale sicurezza. A fine ciclo, quando la cavità si è raffreddata, è sufficiente pulire l'interno, rimuovendo i residui di sporco e grasso bruciati con una spugna.



**SF4604VCNR1** 2.199,00 €

FORNO COMBINATO A VAPORE, 45 CM



**Estetica Dolce Stil Novo**

Vetro nero Eclipse  
Finiture rame

**COMANDI**

Display EasyGuide  
Display TFT grafico a colori touch screen  
Maniglia nera

**FUNZIONI COTTURA**

14 funzioni di cottura

Funzioni cottura tradizionali: Statico, Ventilato, Termovenilato, Turboventilato, Eco, Grill largo, Grill largo ventilato, Grill termovenilato, Base, Base ventilata  
Altre funzioni: Scongellamento a tempo, Scongellamento a peso, Lievitazione

**FUNZIONI COTTURA VAPORE**

Funzione di cottura con tecnologia Full Steam: Vapore, Vapore termovenilato, Vapore ventilato, Riscaldamento e rigenerazione

Altre funzioni vapore: Funzione vapore per riscaldamento e sterilizzazione, Pulizia serbatoio, Scarico acqua, Carico acqua, Programma decalcificazione

**SISTEMA PULIZIA**

Sistema di pulizia Vapor Clean

**OPZIONI**

50 programmi automatici  
10 ricette personalizzabili  
Timer elettronico  
Programmatore con partenza differita e fine cottura con spegnimento automatico  
Opzione limitatore di potenza

**CARATTERISTICHE**

Temperatura da 30°C a 250°C  
1 lampada alogena (40 W)  
Porta con chiusura Soft Close  
3 livelli di cottura

**ETICHETTA ENERGETICA**

Classe energetica A+  
Volume netto della cavità: 41 l  
Consumo di energia per ciclo in convezione naturale: 0.85 kWh  
Consumo di energia per ciclo in convezione forzata: 0.59 kWh  
Dati nominali di collegamento elettrico: 3100 W  
Indice di efficienza energetica: 81.9 %

Codice EAN: 8017709236175

**SF4604VCNX1** 2.199,00 €

FORNO COMBINATO A VAPORE, 45 CM



Finiture inox

Codice EAN: 8017709236182

**ACCESSORI INCLUSI**

1 bacinella smaltata profonda 40 mm  
1 inserto per bacinella  
1 griglia con stop posteriore  
1 bacinella inox profonda 40 mm  
1 bacinella inox

**SF4604MCNR** 1.799,00 €

FORNO COMBINATO MICROONDE, 45 CM



**Estetica Dolce Stil Novo**

Vetro nero Eclipse  
Finiture rame

**COMANDI**

Display EasyGuide  
Display TFT grafico a colori touch screen  
Maniglia nera

**FUNZIONI COTTURA**

13 funzioni di cottura

Funzioni cottura tradizionali: Statico, Ventilato, Termovenilato, Turboventilato, Eco, Grill largo, Grill largo ventilato, Grill termovenilato, Base, Base ventilata  
Altre funzioni: Scongellamento a tempo, Scongellamento a peso, Lievitazione

**SISTEMA PULIZIA**

Sistema di pulizia Vapor Clean

**OPZIONI**

50 programmi automatici  
10 ricette personalizzabili  
Timer elettronico  
Programmatore con partenza differita e fine cottura con spegnimento automatico  
Opzione limitatore di potenza

**CARATTERISTICHE**

Temperatura da 30°C a 250°C  
2 lampade alogene (40 W cad.)  
Porta con chiusura Soft Close  
3 livelli di cottura

**ETICHETTA ENERGETICA**

Volume netto della cavità: 40 l  
Dati nominali di collegamento elettrico: 3100 W

Codice EAN: 8017709217853

**ACCESSORI INCLUSI**

1 bacinella pyrex  
1 inserto per bacinella  
1 griglia con stop posteriore

**SF4604MCNX** 1.799,00 €

FORNO COMBINATO MICROONDE, 45 CM



Finiture inox

Codice EAN: 8017709223618



**DISPLAY TFT: MASSIMA INTUITIVITÀ**

Presente sui forni top di gamma Smeg, l'innovativo e immediato display TFT grafico a colori Touch screen permette di gestire con un semplice tocco i programmi automatici SmartCooking, le ricette personalizzate e le funzioni speciali.

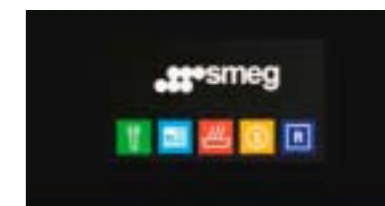

**SISTEMA SMARTCOOKING**

I modelli di forni con display TFT Touch screen prevedono il pratico sistema SmartCooking, con 50 programmi di cottura memorizzati per preparare in modo automatico ricette in base al tipo di alimento, al peso e alla cottura desiderata. In più sono incluse 10 ricette personalizzabili che consentono di impostare i parametri dei piatti preferiti, per avviarne la cottura con un solo gesto.

**ACCESSORI PERSONALIZZATI**

Un buon risultato di cottura dipende anche dai supporti forniti in dotazione. I forni combinati a vapore sono completati da nuove bacinelle specifiche, a tutta larghezza, così da poter essere inserite direttamente nei telai o nelle guide telescopiche, per ottimali risultati di cottura.



**VERSATILITÀ DI COTTURA**

Nei forni Smeg la combinazione tra il vapore puro e le funzioni tradizionali garantisce la massima versatilità in cucina per risultati di cottura sorprendenti e professionali. Il modello SF4604PVCNX1 permette di effettuare anche sia la sola cottura Multifunzione e raggiungere la temperatura interna di ben 250°C, che solo quella a vapore, per moltiplicare le possibilità di preparazione dei cibi.



Disegni tecnici a pagina 308

Disegni tecnici a pagina 308



**CMS4604NR** 3.149,00 €

MACCHINA DA CAFFÈ

**UNA PIACEVOLE PAUSA CAFFÈ**

Una volta selezionata la tipologia di caffè (fra 4 tipologie diverse) e l'erogazione per una o due tazzine contemporaneamente, la macchina svolge automaticamente tutte le attività necessarie per poter ottenere un buon caffè: trasforma la giusta quantità di chicchi in polvere, la pressa, eroga il caffè e deposita i fondi utilizzati in un apposito vano, eliminando perfino le operazioni di pulizia.

**IL PIACERE DI ACCOGLIERE I PROPRI OSPITI**

Per chi ama dedicare attenzione a sé e ai propri ospiti, il cappuccinatore automatico completa la funzionalità della macchina da caffè e permette di preparare una delicata schiuma di latte direttamente in tazza per un cappuccino perfetto.



Disegni tecnici a pagina 308

**CMS4604NX** 3.149,00 €

MACCHINA DA CAFFÈ



Finiture inox

Codice EAN: 8017709264376

\*disponibile da luglio 2019

**ESTETICA**

Estetica Dolce Stil Novo

Finiture rame

Vetro nero Eclipse

Display TFT grafico a colori touch screen

**PROGRAMMI E FUNZIONI**

Funzione automatica per cappuccino

N° bevande: 13

Funzione caffè singolo

Funzione caffè doppio

Intensità del caffè regolabile a 5 livelli:

Extra-leggero, Leggero, Medio, Forte,

Extra-forte

Temperatura del caffè regolabile su 3 livelli

13 livelli

Opzione caffè già macinato

Funzione acqua calda per tè, tisane e altre

bevande

Intensità della schiuma cappuccino

regolabile

Durezza dell'acqua impostabile

Decalcificazione automatica

Risciacquo automatico

Avviso mancanza di acqua

Accessione automatica programmabile

Sicurezza bambini

Modalità Showroom

**CARATTERISTICHE TECNICHE**

Capacità del contenitore per caffè in grani:

350 g

Temperatura infusione: 88-96 °C

Contenitore per caffè in grani

riscaldato

Cassetto raccogli gocce

Approccio frontale: Yes

Conico in acciaio inox semiprofessionale

Contenitore per caffè macinato

Sistema di riscaldamento: Thermoblock +

Steamer

4 luci LED

Caraffa termica

Serbatoio per acqua rimovibile

Erogatore di vapore per cappuccino

Contenitore per fondi di caffè rimovibile

Capacità del contenitore dell'acqua: 2.40 L

**PROPRIETÀ TECNICHE**

Pressione pompa: 15 bar

Potenza nominale: 1350 W

Codice EAN: 8017709264369

\*disponibile da luglio 2019

**CMS4601NR** 2.600,00 €

MACCHINA DA CAFFÈ



**CAFFÈ PER TUTTI I GUSTI**

L'erogazione è impostabile su tre livelli diversi (Ristretto, Normale o Lungo) e il caffè può essere preparato con diversa intensità (Extra-leggero, Leggero, Medio, Forte, Extra-forte).



**TE' E TISANE OLTRE AL CAFFÈ**

Grazie allo specifico erogatore di acqua calda è possibile preparare tè, tisane e bevande calde con estrema praticità.

**ESTETICA**

Estetica Dolce Stil Novo  
Vetro nero Eclipse  
Finiture rame  
Display LCD con comandi touch control

**PROGRAMMI E FUNZIONI**

30 Programmi automatici  
Cappuccinatore automatico  
N° bevande: 4  
Funzione caffè singolo  
Funzione caffè doppio  
3 tipologie di caffè erogabili: Ristretto, Corto, Normale, Lungo  
Intensità del caffè regolabile a 5 livelli: Extra-leggero, Leggero, Medio, Forte, Extra-forte  
Temperatura del caffè regolabile su 3 livelli  
Macinatore del caffè regolabile  
Opzione caffè già macinato  
Funzione acqua calda per tè, tisane e altre bevande  
Intensità della schiuma cappuccino regolabile  
Durezza dell'acqua impostabile  
Decalcificazione automatica  
Risciacquo automatico  
Avviso mancanza di acqua  
Accessione automatica programmabile

**CARATTERISTICHE TECNICHE**

Capacità del contenitore per caffè in grani: 220 g  
Contenitore per caffè in grani  
Cassetto raccogli-gocce  
Contenitore per caffè macinato  
Erogatore del caffè regolabile in altezza  
2 luci  
Caraffa per latte rimovibile  
Serbatoio per acqua rimovibile  
Erogatore di vapore per cappuccino  
Contenitore per fondi di caffè rimovibile  
Capacità del contenitore dell'acqua: 1.80 L

**PROPRIETÀ TECNICHE**

Pressione pompa: 15 bar  
Potenza nominale: 1350 W

Codice EAN: 8017709221379

\*diponibile fino a esaurimento

**CMS4601NX** 2.600,00 €

MACCHINA DA CAFFÈ



Finiture inox

Codice EAN: 8017709221386

\*diponibile fino a esaurimento

NOVITÀ

**CPR615NR** 799,00 €

CASSETTO, RISCALDANTE, H 15 CM



Estetica Dolce Stil Novo  
Vetro nero Eclipse  
Finiture rame

**COMANDI**

Manopola interna

**CARATTERISTICHE**

Apertura Push-pull  
Capacità 21 l  
Temperatura minima: 30°C  
Temperatura massima: 80°C  
Peso massimo inseribile: 15 kg  
Carico massimo sostenibile: 85 Kg

Codice EAN: 8017709250386

**ACCESSORI INCLUSI**

Accessori inclusi: Tappetino antiscivolo in silicone

NOVITÀ

**CP615NR** 579,00 €

CASSETTO, PORTAOGGETTI, H 15 CM



Estetica Dolce Stil Novo  
Vetro nero Eclipse  
Finiture rame

**CARATTERISTICHE**

Apertura Push-pull  
Capacità 22 l  
Peso massimo inseribile: 15 kg  
Carico massimo sostenibile: 85 Kg

Codice EAN: 8017709244941

**ACCESSORI INCLUSI**

Accessori inclusi: Tappetino antiscivolo in silicone

NOVITÀ

**CPR615NX** 799,00 €

CASSETTO, RISCALDANTE, H 15 CM



Finiture inox

Codice EAN: 8017709250393

NOVITÀ

**CP615NX** 579,00 €

CASSETTO, PORTAOGGETTI, H 15 CM



Finiture inox

Codice EAN: 8017709244934

**F67-7** 1.768,00 €

FORNO TERMOVENTILATO, 60 CM



#### LUMINOSITA' NEL DESIGN

Caratterizzato dall'uso esclusivo dell'acciaio inox lucido, il forno F67-7 è luminoso non solo esternamente, ma anche nell'interno dove la cavità si presenta pulita ed essenziale, senza giunzioni né guarnizione. Luminosità anche nella fase di cottura, durante la quale i cibi sono ben visibili grazie alla potenza delle lampade alogene e alla speciale bacinella in vetro.



#### Estetica Piano Design

Inox lucido spessore 10/10

#### COMANDI

Orologio analogico  
Manopole estetica Evoluzione  
Maniglia effetto inox

#### FUNZIONI COTTURA

7 funzioni di cottura  
Funzioni cottura tradizionali: Statico, Ventilato, Termovenilato, Gill, Grill largo, Grill largo ventilato, Base ventilata  
Altre funzioni: Scongelamento

#### OPZIONI

Timer elettronico  
Programmatore con fine cottura a spegnimento automatico

#### CARATTERISTICHE

Temperatura da 50°C a 250°C  
2 lampade alogene (20 W cad.)  
4 livelli di cottura

#### ETICHETTA ENERGETICA

Classe energetica A  
Volume netto della cavità: 55 l  
Consumo di energia per ciclo in convezione naturale: 0.83 KWh  
Consumo di energia per ciclo in convezione forzata: 1.39 KWh  
Dati nominali di collegamento elettrico: 3000 W  
Indice di efficienza energetica: 106.4 %

Codice EAN: 8017709109516

#### ACCESSORI INCLUSI

1 bacinella pyrex  
1 inserto per bacinella  
1 maniglia singola



**SFP6104STS** 2.349,00 €

FORNO TERMOVENTILATO, SMART STEAM,  
PIROLITICO, 60 CM



#### COTTURA SMART STEAM

I nuovi forni Smeg con sistema di cottura Smart Steam combinano la cottura a vapore con quella tradizionale, per esaltare al massimo i sapori. Il vapore viene iniettato direttamente nella cavità attraverso l'ugello e distribuito uniformemente dalla ventilazione, ottenendo eccellenti risultati di cottura sia per la carne che per la panificazione.

La cottura Smart Steam consente di ridurre i tempi di cottura e garantire una minima perdita di peso e di volume nel cibo. Il vapore riduce inoltre l'aggiunta di grassi e permette di cucinare in modo più sano.



#### SISTEMA SMARTCOOKING

I modelli di forni con display TFT Touch screen prevedono il pratico sistema SmartCooking, con 50 programmi di cottura memorizzati per preparare in modo automatico ricette in base al tipo di alimento, al peso e alla cottura desiderata. In più sono incluse 10 ricette personalizzabili che consentono di impostare i parametri dei piatti preferiti, per avviare la cottura con un solo gesto.

Estetica Linea  
Silver glass

#### COMANDI

Display EasyGuide  
Display TFT grafico a colori touch screen

#### FUNZIONI COTTURA

15 funzioni di cottura

Funzioni cottura tradizionali: Statico, Ventilato, Termovenilato, Turboventilato, Eco, Grill largo, Grill largo ventilato, Grill termovenilato, Base, Base ventilata  
Altre funzioni: Scongellamento a tempo, Scongellamento a peso, Scaldapiatti, Lievitazione

#### FUNZIONI COTTURA VAPORE

Funzioni di cottura con tecnologia Smart Steam: Ventilato, Termovenilato, Base Termovenilata, Turboventilato, Grill ventilato  
Altre funzioni vapore: Pulizia serbatoio, Programma decalcificazione

#### SISTEMA PULIZIA

Sistema di pulizia pirolitico

#### OPZIONI

50 programmi automatici  
10 ricette personalizzabili

Timer elettronico  
Programmatore con partenza differita e fine cottura con spegnimento automatico  
Opzione limitatore di potenza

#### CARATTERISTICHE

Temperatura da 30°C a 280°C  
2 lampade alogene (40 W cad.)  
Porta con chiusura Soft Close  
5 livelli di cottura

#### ETICHETTA ENERGETICA

Classe energetica A+  
Volume netto della cavità: 70 l  
Consumo di energia per ciclo in convezione naturale: 1.09 kWh  
Consumo di energia per ciclo in convezione forzata: 0.68 kWh  
Dati nominali di collegamento elettrico: 3000 W  
Indice di efficienza energetica: 81 %

Codice EAN: 8017709257330

#### ACCESSORI INCLUSI

1 bacinella smaltata profonda 40 mm  
2 bacinelle smaltate tradizionali profonde 20 mm  
1 inserto per bacinella  
1 griglia con stop posteriore



**SFP6104TVS** 1.459,00 €FORNO TERMOVENTILATO, PIROLITICO,  
60 CMEstetica Linea  
Silver glass**COMANDI**Display EasyGuide  
Display TFT grafico a colori touch screen**FUNZIONI COTTURA**10 funzioni di cottura  
Funzioni cottura tradizionali: Statico,  
Ventilato, Termovenilato, Turboventilato,  
Eco, Grill largo, Grill largo ventilato, Grill  
termovenilato, Base, Base ventilata  
Altre funzioni: Scongellamento a tempo,  
Scongellamento a peso, Scaldapiatti,  
Lievitazione**SISTEMA PULIZIA**

Sistema di pulizia pirolitico

**OPZIONI**50 programmi automatici  
10 ricette personalizzabili  
Timer elettronico  
Programmatore con partenza differita e fine  
cottura con spegnimento automatico  
Opzione limitatore di potenza**CARATTERISTICHE**Temperatura da 30°C a 280°C  
2 lampade alogene (40 W cad.)  
Porta con chiusura Soft Close  
5 livelli di cottura**ETICHETTA ENERGETICA**Classe energetica A+  
Volume netto della cavità: 70 l  
Consumo di energia per ciclo in convezione  
naturale: 1.09 KWh  
Consumo di energia per ciclo in convezione  
forzata: 0.68 KWh  
Dati nominali di collegamento elettrico:  
3000 W  
Indice di efficienza energetica: 81 %

Codice EAN: 8017709255367

**ACCESSORI INCLUSI**1 bacinella smaltata profonda 40 mm  
2 bacinelle smaltate tradizionali profonde  
20 mm  
1 inserto per bacinella  
1 griglia con stop posteriore

Disegni tecnici a pagina 309

**SFP6104TVN** 1.459,00 €FORNO TERMOVENTILATO, PIROLITICO,  
60 CM

Nero

Codice EAN: 8017709255374

**SFP6104TVB** 1.459,00 €FORNO TERMOVENTILATO, PIROLITICO,  
60 CM

Bianco

Codice EAN: 8017709255381

**SFP6102TVS** 1.199,00 €FORNO TERMOVENTILATO, PIROLITICO,  
60 CMEstetica Linea  
Silver glass**COMANDI**Display large LCD  
Manopole estetica Linea retroilluminate**FUNZIONI COTTURA**9 funzioni di cottura  
Funzioni cottura tradizionali: Statico,  
Ventilato, Termovenilato, Turboventilato, Eco,  
Grill largo, Grill largo ventilato, Base, Base  
ventilata  
Altre funzioni: Scongellamento a tempo,  
Scongellamento a peso, Lievitazione**SISTEMA PULIZIA**

Sistema di pulizia pirolitico

**OPZIONI**20 programmi automatici per la cottura di  
carne, pesce, verdura, dolci, pane, pizza  
Timer elettronico  
Programmatore con partenza differita e fine  
cottura con spegnimento automatico  
Opzione limitatore di potenza**CARATTERISTICHE**Temperatura da 30°C a 280°C  
2 lampade alogene (40 W cad.)  
Porta con chiusura Soft Close  
5 livelli di cottura**ETICHETTA ENERGETICA**Classe energetica A+  
Volume netto della cavità: 70 l  
Consumo di energia per ciclo in convezione  
naturale: 1.09 KWh  
Consumo di energia per ciclo in convezione  
forzata: 0.68 KWh  
Dati nominali di collegamento elettrico:  
3000 W  
Indice di efficienza energetica: 81 %

Codice EAN: 8017709252960

**ACCESSORI INCLUSI**1 bacinella smaltata profonda 40 mm  
2 bacinelle smaltate tradizionali profonde  
20 mm  
1 inserto per bacinella  
1 griglia con stop posteriore**SFP6102TVN** 1.199,00 €FORNO TERMOVENTILATO, PIROLITICO,  
60 CM

Nero

Codice EAN: 8017709252977

**SFP6102TVB** 1.199,00 €FORNO TERMOVENTILATO, PIROLITICO,  
60 CM

Bianco

Codice EAN: 8017709252984

**SFP6101TVS1** 1.099,00 €FORNO TERMOVENTILATO, PIROLITICO,  
60 CMEstetica Linea  
Silver glass**COMANDI**Display compact LCD  
Manopole estetica Linea**FUNZIONI COTTURA**

10 funzioni di cottura

Funzioni cottura tradizionali: Statico,  
Ventilato, Termovenilato, Turboventilato, Eco,  
Grill largo, Grill largo ventilato, Base, Base  
termovenilato, PizzaAltre funzioni: Scongellamento a tempo,  
Lievitazione**SISTEMA PULIZIA**

Sistema di pulizia pirolitico

**OPZIONI**Timer elettronico  
Programmatore con partenza differita e fine  
cottura con spegnimento automatico  
Opzione limitatore di potenza**CARATTERISTICHE**

Temperatura da 30°C a 280°C

1 lampada alogena (40 W)

Porta con chiusura Soft Close

5 livelli di cottura

**ETICHETTA ENERGETICA**

Classe energetica A+

Volume netto della cavità: 70 l

Consumo di energia per ciclo in convezione  
naturale: 1.09 KWhConsumo di energia per ciclo in convezione  
forzata: 0.68 KWhDati nominali di collegamento elettrico:  
3000 W

Indice di efficienza energetica: 81 %

Codice EAN: 8017709282158

**ACCESSORI INCLUSI**1 bacinella smaltata profonda 40 mm  
1 inserto per bacinella  
1 griglia con stop posteriore

\* disponibile da ottobre 2019

Disegni tecnici a pagina 309

**SFP6101TVN1** 1.099,00 €FORNO TERMOVENTILATO, PIROLITICO,  
60 CM

Nero

Codice EAN: 8017709282165

**SFP6101TVB1** 1.099,00 €FORNO TERMOVENTILATO, PIROLITICO,  
60 CM

Bianco

Codice EAN: 8017709282172

**SF6102PZS** 1.179,00 €

FORNO TERMOVENTILATO, PIZZA, 60 CM

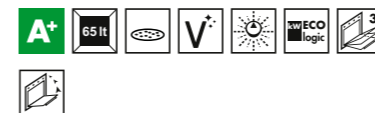
Estetica Linea  
Silver glass**COMANDI**Display large LCD  
Manopole estetica Linea retroilluminate**FUNZIONI COTTURA**

10 funzioni di cottura

Funzioni cottura tradizionali: Statico,  
Ventilato, Termovenilato, Turboventilato, Eco,  
Grill largo, Grill largo ventilato, Base, Base  
ventilato, PizzaAltre funzioni: Scongellamento a tempo,  
Scongellamento a peso, Lievitazione**SISTEMA PULIZIA**

Sistema di pulizia Vapor Clean

**OPZIONI**20 programmi automatici per la cottura di  
carne, pesce, verdura, dolci, pane, pizza  
Timer elettronico  
Programmatore con partenza differita e fine  
cottura con spegnimento automatico  
Opzione limitatore di potenza**CARATTERISTICHE**

Temperatura da 30°C a 280°C

2 lampade alogene (40 W cad.)

Porta con chiusura Soft Close

5 livelli di cottura

**ETICHETTA ENERGETICA**

Classe energetica A+

Volume netto della cavità: 65 l

Consumo di energia per ciclo in convezione  
naturale: 1.05 KWhConsumo di energia per ciclo in convezione  
forzata: 0.66 KWhDati nominali di collegamento elettrico:  
3000 W

Indice di efficienza energetica: 80.5 %

Codice EAN: 8017709252953

**ACCESSORI INCLUSI**1 bacinella smaltata profonda 40 mm  
1 inserto per bacinella  
1 griglia con stop posteriore  
Accessori inclusi: Pietra refrattaria, paletta per  
pizza e coperchio resistenza**SF6102TVS** 999,00 €

FORNO TERMOVENTILATO, 60 CM

Estetica Linea  
Silver glass**COMANDI**Display large LCD  
Manopole estetica Linea retroilluminate**FUNZIONI COTTURA**

9 funzioni di cottura

Funzioni cottura tradizionali: Statico,  
Ventilato, Termovenilato, Turboventilato,  
Eco, Grill largo, Grill largo ventilato, Base,  
Base ventilatoAltre funzioni: Scongellamento a tempo,  
Scongellamento a peso, Lievitazione**SISTEMA PULIZIA**

Sistema di pulizia Vapor Clean

**OPZIONI**20 programmi automatici per la cottura di  
carne, pesce, verdura, dolci, pane, pizza  
Timer elettronico  
Programmatore con partenza differita e fine  
cottura con spegnimento automatico  
Opzione limitatore di potenza**CARATTERISTICHE**

Temperatura da 30°C a 280°C

1 lampada alogena (40 W)

Porta con chiusura Soft Close

5 livelli di cottura

**ETICHETTA ENERGETICA**

Classe energetica A+

Volume netto della cavità: 70 l

Consumo di energia per ciclo in convezione  
naturale: 1.09 KWhConsumo di energia per ciclo in convezione  
forzata: 0.68 KWhDati nominali di collegamento elettrico:  
3000 W

Indice di efficienza energetica: 81 %

Codice EAN: 8017709252816

**ACCESSORI INCLUSI**1 bacinella smaltata profonda 40 mm  
1 bacinella smaltata tradizionale profonda  
20 mm  
1 inserto per bacinella  
1 griglia con stop posteriore**SF6102TVN** 999,00 €

FORNO TERMOVENTILATO, 60 CM



Nero

Codice EAN: 8017709252496

**SF6102TVB** 999,00 €

FORNO TERMOVENTILATO, 60 CM



Bianco

Codice EAN: 8017709252823

Disegni tecnici a pagina 309

**SF6101TVS1** 899,00 €

FORNO TERMOVENTILATO, 60 CM

**SF6101TVN1** 899,00 €

FORNO TERMOVENTILATO, 60 CM



Nero

Codice EAN: 8017709282127

**SF6101TVB1** 899,00 €

FORNO TERMOVENTILATO, 60 CM



Bianco

Codice EAN: 8017709282134

**SF6100VS1** 779,00 €

FORNO VENTILATO, 60 CM



Estetica Linea

Silver glass

**COMANDI**

LED display con tasti Touch

Manopole estetica Linea

**FUNZIONI COTTURA**

6 funzioni di cottura

Funzioni cottura tradizionali: Statico, Ventilato, Eco, Grill largo, Grill largo ventilato, Base ventilata

**SISTEMA PULIZIA**

Sistema di pulizia Vapor Clean

**OPZIONI**

Timer elettronico

Programmatore con partenza differita e fine cottura con spegnimento automatico

**CARATTERISTICHE**

Temperatura da 50°C a 250°C

1 lampada alogena (40 W)

5 livelli di cottura

**ETICHETTA ENERGETICA**

Classe energetica A

Volume netto della cavità: 70 l

Consumo di energia per ciclo in convezione naturale: 1.15 KWh

Consumo di energia per ciclo in convezione forzata: 0.80 KWh

Dati nominali di collegamento elettrico:

3000 W

Indice di efficienza energetica: 95.2 %

Codice EAN: 8017709281786

**ACCESSORI INCLUSI**

1 bacinella smaltata profonda 40 mm

1 griglia con stop posteriore

\* disponibile da luglio 2019

**SF6100VN1** 779,00 €

FORNO VENTILATO, 60 CM



Nero

Codice EAN: 8017709281809

**SF6100VB1** 779,00 €

FORNO VENTILATO, 60 CM



Bianco

Codice EAN: 8017709281816

Estetica Linea

Silver glass

**COMANDI**

LCD display

Manopole estetica Linea

**FUNZIONI COTTURA**

10 funzioni di cottura

Funzioni cottura tradizionali: Statico, Ventilato, Termovenilato, Turboventilato, Eco, Grill largo, Grill largo ventilato, Base, Base termovenilata, Pizza

Altre funzioni: Scongellamento a tempo, Lievitazione

**SISTEMA PULIZIA**

Sistema di pulizia Vapor Clean

**OPZIONI**

Timer elettronico

Programmatore con partenza differita e fine cottura con spegnimento automatico

**CARATTERISTICHE**

Temperatura da 30°C a 280°C

1 lampada alogena (40 W)

5 livelli di cottura

**ETICHETTA ENERGETICA**

Classe energetica A+

Volume netto della cavità: 70 l

Consumo di energia per ciclo in convezione naturale: 1.13 KWh

Consumo di energia per ciclo in convezione forzata: 0.68 KWh

Dati nominali di collegamento elettrico:

3000 W

Indice di efficienza energetica: 81 %

Codice EAN: 8017709282110

**ACCESSORI INCLUSI**

1 bacinella smaltata profonda 40 mm

1 inserto per bacinella

1 griglia con stop posteriore

\* disponibile da ottobre 2019

**SF4104VCS** 2.149,00 €

FORNO COMBINATO A VAPORE, 45 CM



Estetica Linea  
Silver glass

**COMANDI**  
Display EasyGuide  
Display TFT grafico a colori touch screen

**FUNZIONI COTTURA**

14 funzioni di cottura  
Funzioni cottura tradizionali: Statico, Ventilato, Termovenilato, Turboventilato, Eco, Grill largo, Grill largo ventilato, Grill termovenilato, Base, Base ventilata  
Altre funzioni: Scongellamento a tempo, Scongellamento a peso, Lievitazione

**FUNZIONI COTTURA VAPORE**

Funzione di cottura con tecnologia Full Steam: Vapore, Vapore termovenilato, Vapore ventilato, Riscaldamento e rigenerazione  
Altre funzioni vapore: Funzione vapore per riscaldamento e sterilizzazione, Pulizia serbatoio, Scarico acqua, Carico acqua, Programma decalcificazione

**SISTEMA PULIZIA**

Sistema di pulizia Vapor Clean

**OPZIONI**

50 programmi automatici  
10 ricette personalizzabili  
Timer elettronico  
Programmatore con partenza differita e fine cottura con spegnimento automatico  
Opzione limitatore di potenza

**CARATTERISTICHE**

Temperatura da 30°C a 250°C  
1 lampada alogena (40 W)  
Porta con chiusura Soft Close  
3 livelli di cottura

**ETICHETTA ENERGETICA**

Classe energetica A+  
Volume netto della cavità: 41 l  
Consumo di energia per ciclo in convezione naturale: 0.85 kWh  
Consumo di energia per ciclo in convezione forzata: 0.59 kWh  
Dati nominali di collegamento elettrico: 3100 W  
Indice di efficienza energetica: 81.9 %

Codice EAN: 8017709255534

**SF4104VCN** 2.149,00 €

FORNO COMBINATO A VAPORE, 45 CM



Nero

Codice EAN: 8017709255541

**ACCESSORI INCLUSI**

1 bacinella smaltata profonda 40 mm  
1 inserto per bacinella  
1 griglia con stop posteriore  
1 bacinella inox profonda 40 mm  
1 bacinella inox



**SISTEMA CARICO ACQUA FILL&HIDE**

Per cucinare a vapore con i forni Smeg è sufficiente riempire l'apposito serbatoio d'acqua attraverso la cannula Fill&Hide, che ne ottimizza la quantità, senza interferire sulla qualità di cottura. Le vitamine e i minerali contenuti negli alimenti vengono preservati, così come rimangono inalterati il sapore e l'aroma dei cibi.



**FUNZIONI SPECIALI**

Con i forni a vapore combinato è possibile anche riscaldare e reidratare cibi cucinati precedentemente: il forno li riscalda delicatamente e quindi evita che le sostanze nutritive in essi contenute siano eliminate. Gli alimenti risultano morbidi come appena preparati: si può pertanto approntare il proprio pasto in ogni momento del giorno per poi dedicarsi ad altre attività.





**SF4102VCS** 1.869,00 €

FORNO COMBINATO A VAPORE, 45 CM



Estetica Linea  
Silver glass

**COMANDI**  
Display large LCD  
Manopole estetica Linea retroilluminate

**FUNZIONI COTTURA**

14 funzioni di cottura  
Funzioni cottura tradizionali: Statico, Ventilato, Termovenilato, Turboventilato, Eco, Grill largo, Grill largo ventilato, Base, Base ventilata  
Altre funzioni: Scongellamento a tempo, Scongellamento a peso, Lievitazione

**FUNZIONI COTTURA VAPORE**

Funzione di cottura con tecnologia Full Steam: Vapore, Vapore termovenilato, Vapore ventilato, Riscaldamento e rigenerazione  
Altre funzioni vapore: Funzione vapore per riscaldamento e sterilizzazione, Pulizia serbatoio, Scarico acqua, Carico acqua, Programma decalcificazione

**SISTEMA PULIZIA**

Sistema di pulizia Vapor Clean

**OPZIONI**

20 programmi automatici per la cottura di carne, pesce, verdura, dolci, pane, pizza  
Timer elettronico  
Programmatore con partenza differita e fine cottura con spegnimento automatico  
Opzione limitatore di potenza

**CARATTERISTICHE**

Temperatura da 30°C a 250°C  
1 lampada alogena (40 W)  
Porta con chiusura Soft Close  
3 livelli di cottura

**ETICHETTA ENERGETICA**

Classe energetica A+  
Volume netto della cavità: 41 l  
Consumo di energia per ciclo in convezione naturale: 0.85 kWh  
Consumo di energia per ciclo in convezione forzata: 0.59 kWh  
Dati nominali di collegamento elettrico: 3100 W  
Indice di efficienza energetica: 81.9 %

Codice EAN: 8017709254100

**SF4102VCN** 1.869,00 €

FORNO COMBINATO A VAPORE, 45 CM



Nero

Codice EAN: 8017709254117

**ACCESSORI INCLUSI**

1 bacinella smaltata profonda 40 mm  
1 inserto per bacinella  
1 griglia con stop posteriore  
1 bacinella inox profonda 40 mm  
1 bacinella inox

**SFP4102PZS** 1.169,00 €

FORNO TERMOVENTILATO, PIROLITICO, PIZZA, 45 CM



Estetica Linea  
Silver glass

**COMANDI**  
Display large LCD  
Manopole estetica Linea retroilluminate

**FUNZIONI COTTURA**

10 funzioni di cottura  
Funzioni cottura tradizionali: Statico, Ventilato, Termovenilato, Turboventilato, Eco, Grill largo, Grill largo ventilato, Base, Base ventilata, Pizza  
Altre funzioni: Scongellamento a tempo, Scongellamento a peso, Lievitazione

**SISTEMA PULIZIA**

Sistema di pulizia pirolitico

**OPZIONI**

20 programmi automatici per la cottura di carne, pesce, verdura, dolci, pane, pizza  
Timer elettronico  
Programmatore con partenza differita e fine cottura con spegnimento automatico  
Opzione limitatore di potenza

**CARATTERISTICHE**

Temperatura da 30°C a 250°C  
2 lampade alogene (40 W cad.)  
Porta con chiusura Soft Close  
3 livelli di cottura

**ETICHETTA ENERGETICA**

Classe energetica A+  
Volume netto della cavità: 36 l  
Consumo di energia per ciclo in convezione naturale: 0.85 kWh  
Consumo di energia per ciclo in convezione forzata: 0.57 kWh  
Dati nominali di collegamento elettrico: 3100 W  
Indice di efficienza energetica: 81.4 %

Codice EAN: 8017709255343

**ACCESSORI INCLUSI**

1 bacinella smaltata profonda 40 mm  
1 inserto per bacinella  
2 griglie con stop posteriore  
Accessori inclusi: Pietra refrattaria, paletta per pizza e coperchio resistenza

**ACCESSORI PERSONALIZZATI**

Una buon risultato di cottura dipende anche dai supporti forniti in dotazione. I forni combinati a vapore sono completati da nuove bacinelle specifiche, a tutta larghezza, così da poter essere inserite direttamente nei telai o nelle guide telescopiche, per ottimali risultati di cottura.



**VERSATILITÀ DI COTTURA**

Nei forni Smeg la combinazione tra il vapore puro e le funzioni tradizionali garantisce la massima versatilità in cucina per risultati di cottura sorprendenti e professionali. E' possibile effettuare anche sia la sola cottura Multifunzione e raggiungere la temperatura interna di ben 250°C, che solo quella a vapore, per moltiplicare le possibilità di preparazione dei cibi.



**LA PIZZA SPECIALE A CASA**

Nel forno SFP4102PZS Pizza, la pietra refrattaria è a diretto contatto con la resistenza sul fondo per fornire le condizioni ideali per una perfetta cottura di una pizza morbida, con bordi croccanti proprio come in pizzeria, e in soli 3-4 minuti.



**PIROLISI: PULIZIA AUTOMATICA**

Grazie alla funzione di Piroli, il forno raggiunge la temperatura di 500°C e brucia così lo sporco e il grasso sulle pareti della cavità. Durante tutto il processo la porta ha una temperatura inferiore ai 55°C e rimane bloccata per una totale sicurezza. A fine ciclo, quando la cavità si è raffreddata, è sufficiente pulire l'interno rimuovendo i residui di sporco e grasso bruciati con una spugna.

**SF4104MCS** 1.699,00 €  
FORNO COMBINATO MICROONDE, 45 CM



Estetica Linea  
Vetro Stopsol

**COMANDI**  
Display EasyGuide  
Display TFT grafico a colori touch screen

**FUNZIONI COTTURA**  
13 funzioni di cottura  
Funzioni cottura tradizionali: Statico, Ventilato, Termovenilato, Turboventilato, Eco, Grill largo, Grill largo ventilato, Grill termovenilato, Base, Base ventilata  
Altre funzioni: Scongellamento a tempo, Scongellamento a peso, Lievitazione

**SISTEMA PULIZIA**  
Sistema di pulizia Vapor Clean

**OPZIONI**  
50 programmi automatici  
10 ricette personalizzabili  
Timer elettronico  
Programmatore con partenza differita e fine cottura con spegnimento automatico  
Opzione limitatore di potenza

**CARATTERISTICHE**  
Temperatura da 30°C a 250°C  
2 lampade alogene (40 W cad.)  
Porta con chiusura Soft Close  
3 livelli di cottura

**ETICHETTA ENERGETICA**  
Volume netto della cavità: 40 l  
Dati nominali di collegamento elettrico:  
3100 W

Codice EAN: 8017709255503

**ACCESSORI INCLUSI**  
1 bacinella pyrex  
1 inserto per bacinella  
1 griglia con stop posteriore

**SF4104MCN** 1.699,00 €  
FORNO COMBINATO MICROONDE, 45 CM



Nero

Codice EAN: 8017709255510

**SF4102MCS** 1.479,00 €  
FORNO COMBINATO MICROONDE, 45 CM



Estetica Linea  
Silver glass

**COMANDI**  
Display large LCD  
Manopole estetica Linea retroilluminate

**FUNZIONI COTTURA**  
13 funzioni di cottura  
Funzioni cottura tradizionali: Statico, Ventilato, Termovenilato, Turboventilato, Eco, Grill largo, Grill largo ventilato, Base ventilata  
Altre funzioni: Scongellamento a tempo, Scongellamento a peso, Lievitazione

**SISTEMA PULIZIA**  
Sistema di pulizia Vapor Clean

**OPZIONI**  
20 programmi automatici per la cottura di carne, pesce, verdura, dolci, pane, pizza  
Timer elettronico  
Programmatore con partenza differita e fine cottura con spegnimento automatico  
Opzione limitatore di potenza

**CARATTERISTICHE**  
Temperatura da 30°C a 250°C  
2 lampade alogene (40 W cad.)  
Porta con chiusura Soft Close  
3 livelli di cottura

**ETICHETTA ENERGETICA**  
Volume netto della cavità: 40 l  
Dati nominali di collegamento elettrico:  
3100 W

Codice EAN: 8017709253967

**ACCESSORI INCLUSI**  
1 bacinella pyrex  
1 inserto per bacinella  
1 griglia con stop posteriore



#### IMMEDIATO DISPLAY TFT

Largo e intuitivo, il display TFT visualizza in modo chiaro e immediato le varie funzioni di cottura e le impostazioni. È così possibile gestire con facilità i 50 programmi automatici, consentendo anche ai meno esperti di cucinare come veri chef.



#### SISTEMA SMARTCOOKING

I modelli di forni con display TFT Touch screen prevedono il pratico sistema SmartCooking, con 50 programmi di cottura memorizzati per preparare in modo automatico ricette in base al tipo di alimento, al peso e alla cottura desiderata. In più sono incluse 10 ricette personalizzabili che consentono di impostare i parametri dei piatti preferiti, per avviare la cottura con un solo gesto.

**SF4102MS** 1.329,00 €

FORNO MICROONDE CON GRILL, 45 CM



**Estetica Linea**  
Silver glass

**COMANDI**  
Display large LCD  
Manopole estetica Linea retroilluminate

**FUNZIONI COTTURA**  
5 funzioni di cottura  
Funzioni cottura tradizionali: Grill largo  
Altre funzioni: Scongellamento a tempo,  
Scongellamento a peso

**OPZIONI**  
Timer elettronico  
Programmatore con partenza differita e fine  
cottura con spegnimento automatico  
Opzione limitatore di potenza

**CARATTERISTICHE**  
Temperatura da 50°C a 250°C  
1 lampada alogena (40 W)  
Porta con chiusura Soft Close  
3 livelli di cottura

**ETICHETTA ENERGETICA**  
Volume netto della cavità: 40 l  
Dati nominali di collegamento elettrico:  
3300 W

Codice EAN: 8017709254063

**ACCESSORI INCLUSI**  
1 griglia con stop posteriore

**SF4102MN** 1.329,00 €

FORNO MICROONDE CON GRILL, 45 CM



Nero

Codice EAN: 8017709254070

**SF4102MB** 1.329,00 €

FORNO MICROONDE CON GRILL, 45 CM



Bianco

Codice EAN: 8017709254087

\*disponibile fino a esaurimento



**MP122S1** 899,00 €

FORNO MICROONDE



**MP122N1** 899,00 €

FORNO MICROONDE



Nero

Codice EAN: 8017709250171

**MP122B1** 899,00 €

FORNO MICROONDE



Bianco

Codice EAN: 8017709250157

**Estetica Linea**  
Silver Glass

**COMANDI**

1 display a LED  
Manopole

**FUNZIONI**

Microonde  
Microonde + Grill  
Scongelo a tempo  
Scongelo a peso  
Resistenza Grill  
Funzione Pizza

**CARATTERISTICHE**

Volume lordo 23 l  
Volume netto della cavità: 22 l  
Cavità in acciaio inox  
**Base della cavità in ceramica**  
**Grill basculante**  
Porta a doppio vetro  
Porta con apertura a bandiera  
Interruzione microonde all'apertura della porta  
Schermo protettivo microonde  
Accensione luce all'apertura della porta  
1 luce ad incandescenza 20 W  
Sistema di raffreddamento tangenziale  
Termostato di sicurezza

**OPZIONI**

Programmatore elettronico con partenza differita e fine cottura  
Allarme acustico di fine cottura  
Modalità Showroom  
Sicurezza bambini

**PROPRIETÀ TECNICHE**

Potenza grill 1250 W  
Dati nominali di collegamento elettrico: 2700 W

Codice EAN: 8017709250140

**ACCESSORI**

1 griglia

**FMI120S1** 689,00 €

FORNO MICROONDE

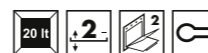

**FMI120N1** 689,00 €

FORNO MICROONDE



Nero

Codice EAN: 8017709250102

**FMI120B1** 689,00 €

FORNO MICROONDE



Bianco

Codice EAN: 8017709250089

**Estetica Linea**  
Silver Glass  
Cornice

**COMANDI**

1 Display TFT  
Touch control

**FUNZIONI**

Microonde  
Microonde + Grill  
Scongelo a tempo  
Scongelo a peso  
Resistenza Grill

**CARATTERISTICHE**

Volume lordo 21 l  
Volume netto della cavità: 20 l  
Cavità in acciaio inox  
2 livelli di cottura  
Griglia rialzata  
**Piatto girevole Ø 24,5 cm**  
Piatto girevole  
Porta a doppio vetro  
Porta con apertura a bandiera  
Interruzione microonde all'apertura della porta  
Schermo protettivo microonde  
Accensione luce all'apertura della porta  
1 luce ad incandescenza 20 W  
Sistema di raffreddamento tangenziale

**OPZIONI**

Programmatore elettronico con fine cottura (spegnimento automatico)  
Allarme acustico di fine cottura  
Opzione limitatore di potenza  
Modalità Showroom  
Sicurezza bambini  
Opzione Quick Start

**PROPRIETÀ TECNICHE**

Grill al quarzo potenza 1000 W  
Dati nominali di collegamento elettrico: 1300 W  
Opzione limitatore di potenza

Codice EAN: 8017709250072

**ACCESSORI**

1 griglia  
Kit cornice

NOVITÀ

**CMS4104S** 2.999,00 €

MACCHINA DA CAFFÈ

**UNA PIACEVOLE PAUSA CAFFÈ**

Una volta selezionata la tipologia di caffè (fra 4 tipologie diverse) e l'erogazione per una o due tazzine contemporaneamente, la macchina svolge automaticamente tutte le attività necessarie per poter ottenere un buon caffè: trasforma la giusta quantità di chicchi in polvere, la pressa, eroga il caffè e deposita i fondi utilizzati in un apposito vano, eliminando perfino le operazioni di pulizia.

**IL PIACERE DI ACCOGLIERE I PROPRI OSPITI**

Per chi ama dedicare attenzione a sé e ai propri ospiti, il **cappuccinatore automatico** completa la funzionalità della macchina da caffè e permette di preparare una **delicata schiuma di latte** direttamente in tazza per un **cappuccino perfetto**.



Disegni tecnici a pagina 310

NOVITÀ

**CMS4104N** 2.999,00 €

MACCHINA DA CAFFÈ



Nero

Codice EAN: 8017709269852

\*disponibile da ottobre 2019

**ESTETICA**

Estetica Linea

Acciaio e Silver Glass

Display TFT grafico a colori touch screen

**PROGRAMMI E FUNZIONI**

Funzione automatica per cappuccino

N° bevande: 13

Funzione caffè singolo

Funzione caffè doppio

Intensità del caffè regolabile a 5 livelli:

Extra-leggero, Leggero, Medio, Forte,

Extra-forte

Temperatura del caffè regolabile su 3 livelli

13 livelli

Opzione caffè già macinato

Funzione acqua calda per tè, tisane e altre

bevande

Intensità della schiuma cappuccino

regolabile

Durezza dell'acqua impostabile

Decalcificazione automatica

Risciacquo automatico

Avviso mancanza di acqua

Accessione automatica programmabile

Sicurezza bambini

Modalità Showroom

**CARATTERISTICHE TECNICHE**

Capacità del contenitore per caffè in grani:

350 g

Temperatura infusione: 88-96 °C

Contenitore per caffè in grani

Poggiategge riscaldato

Cassetto raccogli-gocce

Approccio frontale: Yes

Macina caffè conico in acciaio inox

semiprofessionale

Contenitore per caffè macinato

Sistema di riscaldamento: Thermoblock +

Steamer

4 luci LED

Caraffa termica

Serbatoio per acqua rimovibile

Erogatore di vapore per cappuccino

Contenitore per fondi di caffè rimovibile

Capacità del contenitore dell'acqua: 2.40 L

**PROPRIETÀ TECNICHE**

Pressione pompa: 15 bar

Potenza nominale: 1350 W

Codice EAN: 8017709264383

\*disponibile da ottobre 2019

**CMS4101S** 2.500,00 €

MACCHINA DA CAFFÈ



**CMS4101N** 2.500,00 €

MACCHINA DA CAFFÈ



Nero

Codice EAN: 8017709249892

\*diponibile fino a esaurimento

**CMS4101B** 2.500,00 €

MACCHINA DA CAFFÈ



Bianco

Codice EAN: 8017709249885

\*diponibile fino a esaurimento

**ESTETICA**

Estetica Linea

Acciaio e Silver Glass  
Manopole retroilluminate  
Display LCD

**PROGRAMMI E FUNZIONI**

Funzione automatica per cappuccino

N° bevande: 4

Funzione caffè singolo

Funzione caffè doppio

3 tipologie di caffè erogabili: Ristretto/

Corto, Normale, Lungo

Macinatore del caffè regolabile

Opzione caffè già macinato

Funzione acqua calda per tè, tisane e altre  
bevande

Intensità della schiuma cappuccino  
regolabile

Durezza dell'acqua impostabile

Decalcificazione automatica

Risciacquo automatico

Avviso mancanza di acqua

Accessione automatica programmabile

Child lock: Yes

**CARATTERISTICHE TECNICHE**

Capacità del contenitore per caffè in grani:

220 g

Contenitore per caffè in grani

Cassetto raccogliocce

Macina caffè conico in acciaio inox

semiprofessionale

Contenitore per caffè macinato

Erogatore del caffè regolabile in altezza

2 luci

Serbatoio per acqua rimovibile

Erogatore di vapore per cappuccino

Contenitore per fondi di caffè rimovibile

Capacità del contenitore dell'acqua: 1.80 L

**PROPRIETÀ TECNICHE**

Pressione pompa: 15 bar

Potenza nominale: 1350 W

Codice EAN: 8017709249878

\*diponibile fino a esaurimento

Disegni tecnici a pagina 310

**CPR115S** 715,00 €

CASSETTO, RISCALDANTE, H 15 CM



Estetica Linea  
Silver glass

**COMANDI**

Manopola interna

**CARATTERISTICHE**

Apertura Push-pull

Capacità 21 l

Temperatura minima: 30°C

Temperatura massima: 80°C

Peso massimo inseribile: 1.5 kg

Carico massimo sostenibile: 8.5 Kg

Codice EAN: 8017709241353

**ACCESSORI INCLUSI**

Accessori inclusi: Tappetino antiscivolo in  
silicone

**CPR115N** 715,00 €

CASSETTO, RISCALDANTE, H 15 CM



Nero

Codice EAN: 8017709250324

**CPR115B** 715,00 €

CASSETTO, RISCALDANTE, H 15 CM



Bianco

Codice EAN: 8017709250331

**CP115S** 499,00 €

CASSETTO, PORTAOGGETTI, H 15 CM



Estetica Linea  
Silver glass

**CARATTERISTICHE**

Apertura Push-pull

Capacità 22 l

Peso massimo inseribile: 1.5 kg

Carico massimo sostenibile: 8.5 Kg

Codice EAN: 8017709250362

**ACCESSORI INCLUSI**

Accessori inclusi: Tappetino antiscivolo in  
silicone

Disegni tecnici a pagina 310

**SFP9395X1**

2.549,00 €

FORNO TERMOVENTILATO, PIROLITICO, 90 CM

**COTTURA DA GRANDE CHEF**

Per chi ama cucinare nel domestico ma con un apparecchio con prestazioni professionali, Smeg propone il nuovo forno pirolitico da 90 cm. Con una capacità di ben 115 litri si rivela particolarmente flessibile, potendo accogliere contemporaneamente più pirofile e di differenti dimensioni. La perfetta cottura è assicurata dal sistema **termoventilato a 3 ventole** che diffonde il calore in modo uniforme ed efficace per risultati impeccabili.

**PIROLISI: PULIZIA AUTOMATICA**

Grazie alla funzione di **Pirolisi**, il forno raggiunge la temperatura di 500°C e brucia così lo sporco e il grasso sulle pareti della cavità. Durante tutto il processo la porta ha una temperatura inferiore ai 55°C e rimane bloccata per una totale sicurezza. A fine ciclo, quando la cavità si è raffreddata, è sufficiente pulire l'interno rimuovendo i residui di sporco e grasso bruciati con una spugna.

**Estetica Classica**

Vetro nero Eclipse  
Acciaio inox antimpronta

**COMANDI**

Display EasyGuide  
Display TFT grafico  
Manopole estetica Classica  
Maniglia effetto inox

**FUNZIONI COTTURA****10 funzioni di cottura**

Funzioni cottura tradizionali: Statico, Ventilato, Termoventilato, Turboventilato, Eco, Grill largo, Grill largo ventilato, Grill termoventilato, Base, Base ventilata  
Altre funzioni: Scongellamento a tempo, Scongellamento a peso, Scaldapiatti, Lievitazione

**SISTEMA PULIZIA**

Sistema di pulizia pirolitico

**OPZIONI**

50 programmi automatici  
10 ricette personalizzabili

Timer elettronico  
Programmatore con partenza differita e fine cottura con spegnimento automatico  
Opzione limitatore di potenza

**CARATTERISTICHE**

Temperatura da 30°C a 280°C  
2 lampade alogene (40 W cad.)  
Porta con chiusura Soft Close  
5 livelli di cottura

**ETICHETTA ENERGETICA**

Classe energetica A+  
Volume netto della cavità: 115 l  
Consumo di energia per ciclo in convezione naturale: 0.84 KWh  
Consumo di energia per ciclo in convezione forzata: 1.45 KWh  
Dati nominali di collegamento elettrico: 4000 W  
Indice di efficienza energetica: 81.6 %

Codice EAN: 8017709239381

**ACCESSORI INCLUSI**

2 bacinelle smaltate profonde 40 mm  
1 inserto per bacinella  
1 griglia con stop posteriore



**SFR9390X**

1.849,00 €

FORNO TERMOVENTILATO, 90 CM

**FORNO RIBASSATO H 48**

Il forno SFR9390X con un'altezza ridotta rappresenta la soluzione ideale per chi non vuole rinunciare al **posizionamento sottotop**, pur desiderando un modello **con una grande capacità ed elevate prestazioni**.

**ELEGANZA RAFFINATA**

Frutto di un accurato studio stilistico, il **vetro nero Eclipse** dei forni linea **Classica** è caratterizzato dalla **massima trasparenza in fase di accensione** interna delle luci e **completa oscurità** quando il forno non è in funzione, per un risultato estetico di **grande impatto visivo**.

**Estetica Classica**

Vetro nero Eclipse  
Acciaio inox antimpronta

**COMANDI**

Display large LCD  
Manopole estetica Classica  
Maniglia effetto inox

**FUNZIONI COTTURA****9 funzioni di cottura**

Funzioni cottura tradizionali: Statico, Ventilato, Termovenilato, Turboventilato, Eco, Grill largo, Grill largo ventilato, Base, Base ventilata

Altre funzioni: Scongellamento a tempo, Scongellamento a peso, Lievitazione

**SISTEMA PULIZIA**

Sistema di pulizia Vapor Clean

**OPZIONI**

20 programmi automatici per la cottura di carne, pesce, verdura, dolci, pane, pizza  
Timer elettronico  
Programmatore con partenza differita e fine cottura con spegnimento automatico

**CARATTERISTICHE**

Temperatura da 30°C a 280°C  
2 lampade alogene (40 W cad.)  
Porta con chiusura Soft Close  
4 livelli di cottura

**ETICHETTA ENERGETICA**

Classe energetica A+  
Volume netto della cavità: 85 l  
Consumo di energia per ciclo in convezione naturale: 1.1 KWh  
Consumo di energia per ciclo in convezione forzata: 0.73 KWh  
Dati nominali di collegamento elettrico: 3100 W  
Indice di efficienza energetica: 80.2 %

Codice EAN: 8017709235840

**ACCESSORI INCLUSI**

1 bacinella smaltata profonda 40 mm  
1 inserto per bacinella  
1 griglia con stop posteriore

**SFP6390XE**

1.179,00 €

FORNO TERMOVENTILATO, PIROLITICO, 60 CM

**Estetica Classica**

Vetro nero Eclipse  
Acciaio inox antimpronta

**COMANDI**

Display large LCD  
Manopole estetica Classica  
Maniglia effetto inox

**FUNZIONI COTTURA****9 funzioni di cottura**

Funzioni cottura tradizionali: Statico, Ventilato, Termovenilato, Turboventilato, Eco, Grill largo, Grill largo ventilato, Base, Base ventilata

Altre funzioni: Scongellamento a tempo, Scongellamento a peso, Lievitazione

**SISTEMA PULIZIA**

Sistema di pulizia pirolitico

**OPZIONI**

20 programmi automatici per la cottura di carne, pesce, verdura, dolci, pane, pizza  
Timer elettronico  
Programmatore con partenza differita e fine cottura con spegnimento automatico  
Opzione limitatore di potenza

**CARATTERISTICHE**

Temperatura da 30°C a 280°C  
2 lampade alogene (40 W cad.)  
Porta con chiusura Soft Close  
5 livelli di cottura

**ETICHETTA ENERGETICA**

Classe energetica A+  
Volume netto della cavità: 70 l  
Consumo di energia per ciclo in convezione naturale: 1.09 KWh  
Consumo di energia per ciclo in convezione forzata: 0.68 KWh  
Dati nominali di collegamento elettrico: 3000 W  
Indice di efficienza energetica: 81 %

Codice EAN: 8017709218829

**ACCESSORI INCLUSI**

1 bacinella smaltata profonda 40 mm  
1 inserto per bacinella  
2 griglie con stop posteriore

**SF6390XPZE**

1.199,00 €

FORNO TERMOVENTILATO, PIZZA, 60 CM

**Estetica Classica**

Vetro nero Eclipse  
Acciaio inox antimpronta

**COMANDI**

Display large LCD  
Manopole estetica Classica  
Maniglia effetto inox

**FUNZIONI COTTURA****10 funzioni di cottura**

Funzioni cottura tradizionali: Statico, Ventilato, Termovenilato, Turboventilato, Eco, Grill largo, Grill largo ventilato, Base, Base ventilata, Pizza

Altre funzioni: Scongellamento a tempo, Scongellamento a peso, Lievitazione

**SISTEMA PULIZIA**

Sistema di pulizia Vapor Clean

**OPZIONI**

20 programmi automatici per la cottura di carne, pesce, verdura, dolci, pane, pizza  
Timer elettronico  
Programmatore con partenza differita e fine cottura con spegnimento automatico  
Opzione limitatore di potenza

**CARATTERISTICHE**

Temperatura da 30°C a 280°C  
2 lampade alogene (40 W cad.)  
Porta con chiusura Soft Close  
5 livelli di cottura

**ETICHETTA ENERGETICA**

Classe energetica A+  
Volume netto della cavità: 65 l  
Consumo di energia per ciclo in convezione naturale: 1.05 KWh  
Consumo di energia per ciclo in convezione forzata: 0.66 KWh  
Dati nominali di collegamento elettrico: 3000 W  
Indice di efficienza energetica: 80.5 %

Codice EAN: 8017709222185

**ACCESSORI INCLUSI**

1 bacinella smaltata profonda 40 mm  
1 inserto per bacinella  
1 griglia con stop posteriore  
Accessori inclusi: Pietra refrattaria, paletta per pizza e coperchio resistenza

**SF6390XE**

1.039,00 €

FORNO TERMOVENTILATO, 60 CM

**Estetica Classica**

Vetro nero Eclipse  
Acciaio inox antimpronta

**COMANDI**

Display large LCD  
Manopole estetica Classica  
Maniglia effetto inox

**FUNZIONI COTTURA****9 funzioni di cottura**

Funzioni cottura tradizionali: Statico, Ventilato, Termovenilato, Turboventilato, Eco, Grill largo, Grill largo ventilato, Base, Base ventilata

Altre funzioni: Scongellamento a tempo, Scongellamento a peso, Lievitazione

**SISTEMA PULIZIA**

Sistema di pulizia Vapor Clean

**OPZIONI**

20 programmi automatici per la cottura di carne, pesce, verdura, dolci, pane, pizza  
Timer elettronico  
Programmatore con partenza differita e fine cottura con spegnimento automatico  
Opzione limitatore di potenza

**CARATTERISTICHE**

Temperatura da 30°C a 280°C  
2 lampade alogene (40 W cad.)  
Porta con chiusura Soft Close  
5 livelli di cottura

**ETICHETTA ENERGETICA**

Classe energetica A+  
Volume netto della cavità: 70 l  
Consumo di energia per ciclo in convezione naturale: 1.09 KWh  
Consumo di energia per ciclo in convezione forzata: 0.68 KWh  
Dati nominali di collegamento elettrico: 3000 W  
Indice di efficienza energetica: 81 %

Codice EAN: 8017709212155

**ACCESSORI INCLUSI**

1 bacinella smaltata profonda 40 mm  
1 bacinella smaltata tradizionale profonda 20 mm  
1 inserto per bacinella  
1 griglia con stop posteriore

Disegni tecnici a pagina 311



**SF6372X** 849,00 €

FORNO TERMOVENTILATO, 60 CM



Estetica Classica  
Vetro nero Eclipse  
Acciaio inox antimpronta

**COMANDI**  
Display compact LCD  
Manopole estetica Classica  
Maniglia effetto inox

**FUNZIONI COTTURA**  
9 funzioni di cottura  
Funzioni cottura tradizionali: Statico, Ventilato, Termovenilato, Turboventilato, Eco, Grill largo, Grill largo ventilato, Base, Base ventilata  
Altre funzioni: Scongellamento a tempo, Scongellamento a peso, Lievitazione

**SISTEMA PULIZIA**  
Sistema di pulizia Vapor Clean

**OPZIONI**  
Timer elettronico  
Programmatore con partenza differita e fine cottura con spegnimento automatico

**CARATTERISTICHE**  
Temperatura da 30°C a 280°C  
1 lampada alogena (40 W)  
5 livelli di cottura

**ETICHETTA ENERGETICA**  
Classe energetica A  
Volume netto della cavità: 70 l  
Consumo di energia per ciclo in convezione naturale: 1.09 KWh  
Consumo di energia per ciclo in convezione forzata: 0.8 KWh  
Dati nominali di collegamento elettrico: 3000 W  
Indice di efficienza energetica: 95.2 %

Codice EAN: 8017709208653

**ACCESSORI INCLUSI**  
1 bacinella smaltata profonda 40 mm  
1 inserto per bacinella  
1 griglia con stop posteriore

**SF6300VX** 829,00 €

FORNO VENTILATO, 60 CM



Estetica Classica  
Vetro nero Eclipse  
Acciaio inox antimpronta

**COMANDI**  
LED display con tasti Touch  
Manopole estetica Classica  
Maniglia effetto inox

**FUNZIONI COTTURA**  
6 funzioni di cottura  
Funzioni cottura tradizionali: Statico, Ventilato, Eco, Grill largo, Grill largo ventilato, Base ventilata

**SISTEMA PULIZIA**  
Sistema di pulizia Vapor Clean

**OPZIONI**  
Timer elettronico  
Programmatore con partenza differita e fine cottura con spegnimento automatico

**CARATTERISTICHE**  
Temperatura da 50°C a 250°C  
1 lampada alogena (40 W)  
5 livelli di cottura

**ETICHETTA ENERGETICA**  
Classe energetica A  
Volume netto della cavità: 70 l  
Consumo di energia per ciclo in convezione naturale: 1.15 KWh  
Consumo di energia per ciclo in convezione forzata: 0.80 KWh  
Dati nominali di collegamento elettrico: 3000 W  
Indice di efficienza energetica: 95.2 %

Codice EAN: 8017709281793

**ACCESSORI INCLUSI**  
1 bacinella smaltata profonda 40 mm  
1 griglia con stop posteriore

\* disponibile da luglio 2019

**SF6388XPZ** 899,00 €

FORNO TERMOVENTILATO, PIZZA, 60 CM



Estetica Classica  
Vetro nero Eclipse  
Acciaio inox antimpronta

**COMANDI**  
Manopole estetica Classica  
Maniglia effetto inox

**FUNZIONI COTTURA**  
8 funzioni di cottura  
Funzioni cottura tradizionali: Statico, Ventilato, Termovenilato, Eco, Grill largo, Grill largo ventilato, Base ventilata, Pizza

**SISTEMA PULIZIA**  
Sistema di pulizia Vapor Clean

**OPZIONI**  
Timer elettromeccanico  
Programmatore con fine cottura a spegnimento automatico

**CARATTERISTICHE**  
Temperatura da 50°C a 250°C  
2 lampade alogene (40 W cad.)  
5 livelli di cottura

**ETICHETTA ENERGETICA**  
Classe energetica A  
Volume netto della cavità: 65 l  
Consumo di energia per ciclo in convezione naturale: 1.09 KWh  
Consumo di energia per ciclo in convezione forzata: 0.78 KWh  
Dati nominali di collegamento elettrico: 3000 W  
Indice di efficienza energetica: 95.1 %

Codice EAN: 8017709276027

**ACCESSORI INCLUSI**  
1 bacinella smaltata profonda 40 mm  
1 griglia con stop posteriore  
Accessori inclusi: Pietra refrattaria, paletta per pizza e coperchio resistenza

**SF6388X** 749,00 €

FORNO TERMOVENTILATO, 60 CM



Estetica Classica  
Vetro nero Eclipse  
Acciaio inox antimpronta

**COMANDI**  
Manopole estetica Classica  
Maniglia effetto inox

**FUNZIONI COTTURA**  
8 funzioni di cottura  
Funzioni cottura tradizionali: Statico, Ventilato, Termovenilato, Turboventilato, Eco, Grill largo, Grill largo ventilato, Base ventilata  
Altre funzioni: Scongellamento

**SISTEMA PULIZIA**  
Sistema di pulizia Vapor Clean

**OPZIONI**  
Timer elettromeccanico  
Programmatore con fine cottura a spegnimento automatico

**CARATTERISTICHE**  
Temperatura da 50°C a 250°C  
2 lampade alogene (40 W cad.)  
5 livelli di cottura

**ETICHETTA ENERGETICA**  
Classe energetica A  
Volume netto della cavità: 70 l  
Consumo di energia per ciclo in convezione naturale: 1.15 KWh  
Consumo di energia per ciclo in convezione forzata: 0.8 KWh  
Dati nominali di collegamento elettrico: 3000 W  
Indice di efficienza energetica: 95.2 %

Codice EAN: 8017709206697

**ACCESSORI INCLUSI**  
1 bacinella smaltata profonda 40 mm  
1 inserto per bacinella  
1 griglia con stop posteriore

**SF6381X** 639,00 €

FORNO VENTILATO, 60 CM



Estetica Classica  
Vetro nero Eclipse  
Acciaio inox antimpronta

**COMANDI**  
Manopole estetica Classica  
Maniglia effetto inox

**FUNZIONI COTTURA**  
6 funzioni di cottura  
Funzioni cottura tradizionali: Statico, Ventilato, Eco, Grill largo, Grill largo ventilato, Base ventilata

**OPZIONI**  
Timer elettromeccanico  
Programmatore con fine cottura a spegnimento automatico

**CARATTERISTICHE**  
Temperatura da 50°C a 250°C  
1 lampada alogena (40 W)  
5 livelli di cottura

**ETICHETTA ENERGETICA**  
Classe energetica A  
Volume netto della cavità: 70 l  
Consumo di energia per ciclo in convezione naturale: 1.15 KWh  
Consumo di energia per ciclo in convezione forzata: 0.8 KWh  
Dati nominali di collegamento elettrico: 3000 W  
Indice di efficienza energetica: 95.2 %

Codice EAN: 8017709195762

**ACCESSORI INCLUSI**  
1 bacinella smaltata profonda 40 mm  
1 griglia con stop posteriore

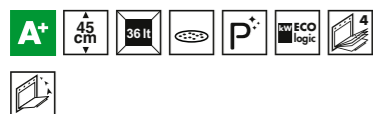
**SFP4390XPZ** 1.169,00 €FORNO TERMOVENTILATO, PIROLITICO,  
PIZZA, 45 CM**Estetica Classica**  
Vetro nero Eclipse  
Acciaio inox antimpronta**COMANDI**  
Display large LCD  
Manopole estetica Classica  
Maniglia effetto inox**FUNZIONI COTTURA**  
10 funzioni di cottura  
Funzioni cottura tradizionali: Statico, Ventilato, Termovenilato, Turboventilato, Eco, Grill largo, Grill largo ventilato, Base, Base ventilata, Pizza  
Altre funzioni: Scongelo a tempo, Scongelo a peso, Lievitazione**SISTEMA PULIZIA**  
Sistema di pulizia pirolitico**OPZIONI**  
20 programmi automatici per la cottura di carne, pesce, verdura, dolci, pane, pizza  
Timer elettronico  
Programmatore con partenza differita e fine cottura con spegnimento automatico  
Opzione limitatore di potenza**CARATTERISTICHE**  
Temperatura da 30°C a 250°C  
2 lampade alogene (40 W cad.)  
Porta con chiusura Soft Close  
3 livelli di cottura**ETICHETTA ENERGETICA**  
Classe energetica A+  
Volume netto della cavità: 36 l  
Consumo di energia per ciclo in convezione naturale: 0.85 kWh  
Consumo di energia per ciclo in convezione forzata: 0.57 kWh  
Dati nominali di collegamento elettrico: 3100 W  
Indice di efficienza energetica: 81.4 %

Codice EAN: 8017709215347

**ACCESSORI INCLUSI**  
1 bacinella smaltata profonda 40 mm  
1 inserto per bacinella  
1 griglia con stop posteriore  
Accessori inclusi: Pietra refrattaria, paletta per pizza e coperchio resistenza

Disegni tecnici a pagina 311

**SF4390VCX1** 1.799,00 €

FORNO COMBINATO A VAPORE, 45 CM

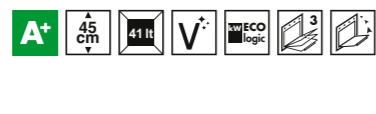
**Estetica Classica**  
Vetro nero Eclipse  
Acciaio inox antimpronta**COMANDI**  
Display large LCD  
Manopole estetica Classica  
Maniglia effetto inox**FUNZIONI COTTURA**  
14 funzioni di cottura  
Funzioni cottura tradizionali: Statico, Ventilato, Termovenilato, Turboventilato, Eco, Grill largo, Grill largo ventilato, Base, Base ventilata  
Altre funzioni: Scongelo a tempo, Scongelo a peso, Lievitazione**FUNZIONI COTTURA VAPORE**  
Funzione di cottura con tecnologia Full Steam: Vapore, Vapore termovenilato, Vapore ventilato, Riscaldamento e rigenerazione  
Altre funzioni vapore: Funzione vapore per riscaldamento e sterilizzazione, Pulizia serbatoio, Scarico acqua, Carico acqua, Programma decalcificazione**SISTEMA PULIZIA**  
Sistema di pulizia Vapor Clean**OPZIONI**  
20 programmi automatici per la cottura di carne, pesce, verdura, dolci, pane, pizza  
Timer elettronico  
Programmatore con partenza differita e fine cottura con spegnimento automatico  
Opzione limitatore di potenza**CARATTERISTICHE**  
Temperatura da 30°C a 250°C  
1 lampada alogena (40 W)  
Porta con chiusura Soft Close  
3 livelli di cottura**ETICHETTA ENERGETICA**  
Classe energetica A+  
Volume netto della cavità: 41 l  
Consumo di energia per ciclo in convezione naturale: 0.85 kWh  
Consumo di energia per ciclo in convezione forzata: 0.59 kWh  
Dati nominali di collegamento elettrico: 3100 W  
Indice di efficienza energetica: 81.9 %

Codice EAN: 8017709235888

**SF4390MCX** 1.489,00 €

FORNO COMBINATO MICROONDE, 45 CM

**Estetica Classica**  
Vetro nero Eclipse  
Acciaio inox antimpronta**COMANDI**  
Display large LCD  
Manopole estetica Classica  
Maniglia effetto inox**FUNZIONI COTTURA**  
13 funzioni di cottura  
Funzioni cottura tradizionali: Statico, Ventilato, Termovenilato, Turboventilato, Eco, Grill largo, Grill largo ventilato, Base ventilata  
Altre funzioni: Scongelo a tempo, Scongelo a peso, Lievitazione**SISTEMA PULIZIA**  
Sistema di pulizia Vapor Clean**OPZIONI**  
20 programmi automatici per la cottura di carne, pesce, verdura, dolci, pane, pizza  
Timer elettronico  
Programmatore con partenza differita e fine cottura con spegnimento automatico  
Opzione limitatore di potenza**CARATTERISTICHE**  
Temperatura da 30°C a 250°C  
2 lampade alogene (40 W)  
Porta con chiusura Soft Close  
3 livelli di cottura**ETICHETTA ENERGETICA**  
Volume netto della cavità: 40 l  
Dati nominali di collegamento elettrico: 3100 W

Codice EAN: 8017709191443

**ACCESSORI INCLUSI**  
1 bacinella pyrex  
1 inserto per bacinella  
1 griglia con stop posteriore**SF4309MX** 1.249,00 €

FORNO MICROONDE CON GRILL, 45 CM

**Estetica Classica**  
Vetro nero Eclipse  
Acciaio inox antimpronta**COMANDI**  
Display compact LCD  
Manopole estetica Classica  
Maniglia effetto inox**FUNZIONI COTTURA**  
4 funzioni di cottura  
Funzioni cottura tradizionali: Grill largo  
Altre funzioni: Scongelo a tempo, Scongelo a peso**OPZIONI**  
Timer elettronico  
Programmatore con partenza differita e fine cottura con spegnimento automatico  
Opzione limitatore di potenza**CARATTERISTICHE**  
Temperatura da 50°C a 250°C  
1 lampada alogena (40 W)  
3 livelli di cottura**ETICHETTA ENERGETICA**  
Volume netto della cavità: 40 l  
Dati nominali di collegamento elettrico: 3300 W

Codice EAN: 8017709195755

**ACCESSORI INCLUSI**  
1 griglia con stop posteriore

Disegni tecnici a pagina 311

**MP322X1** 919,00 €

FORNO MICROONDE



**Estetica Classica**  
Acciaio inox antimpronta

**COMANDI**

1 display a LED  
Manopole

**FUNZIONI**

Microonde  
Microonde + Grill  
Scongelo a tempo  
Scongelo a peso  
Resistenza Grill  
Funzione Pizza  
Altro: Kit aggiuntivo manopole Selezione

**CARATTERISTICHE**

Volume lordo 23 l  
Volume netto della cavità: 22 l  
Cavità in acciaio inox  
**Base della cavità in ceramica**  
**Grill basculante**  
Porta a doppio vetro  
Porta con apertura a bandiera  
Interruzione microonde all'apertura della porta  
Schermo protettivo microonde  
Accensione luce all'apertura della porta  
1 luce ad incandescenza 20 W  
Sistema di raffreddamento tangenziale  
Termostato di sicurezza

**OPZIONI**

Programmatore elettronico con partenza differita e fine cottura  
Allarme acustico di fine cottura  
Modalità Showroom  
Sicurezza bambini

**PROPRIETÀ TECNICHE**

Potenza grill 1250 W  
Dati nominali di collegamento elettrico: 2700 W

Codice EAN: 8017709261214

**ACCESSORI**

1 griglia  
Altro: Kit aggiuntivo manopole Selezione

**FMI325X** 729,00 €

FORNO MICROONDE

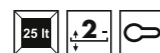

**Estetica Classica**  
Acciaio inox antimpronta  
Cornice

**COMANDI**

1 display a LED  
Touch control

**FUNZIONI**

Microonde  
Microonde + Grill  
Scongelo a tempo  
Scongelo a peso  
Resistenza Grill  
Funzione Pizza

**CARATTERISTICHE**

Volume lordo 26 l  
Volume netto della cavità: 25 l  
Cavità in acciaio inox  
2 livelli di cottura  
**Piatto girevole Ø 31,5 cm**  
Porta con singolo vetro  
Porta con apertura a bandiera  
Interruzione microonde all'apertura della porta  
Schermo protettivo microonde  
Accensione luce all'apertura della porta  
Sistema di raffreddamento tangenziale  
Termostato di sicurezza

**OPZIONI**

Programmatore elettronico con fine cottura (spegnimento automatico)  
Allarme acustico di fine cottura  
Sicurezza bambini  
Opzione Quick Start

**PROPRIETÀ TECNICHE**

Grill al quarzo potenza 1000 W  
Dati nominali di collegamento elettrico: 1450 W

Codice EAN: 8017709229498

**ACCESSORI**

1 griglia  
Kit cornice

**FMI320X** 599,00 €

FORNO MICROONDE

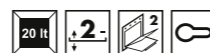

**Estetica Classica**  
Acciaio inox antimpronta  
Cornice

**COMANDI**

1 Display TFT  
Touch control

**FUNZIONI**

Microonde  
Microonde + Grill  
Scongelo a tempo  
Scongelo a peso  
Resistenza Grill

**CARATTERISTICHE**

Volume lordo 21 l  
Volume netto della cavità: 20 l  
Cavità in acciaio inox  
2 livelli di cottura  
Griglia rialzata  
**Piatto girevole Ø 24,5 cm**  
Porta a doppio vetro  
Porta con apertura a bandiera  
Interruzione microonde all'apertura della porta  
Schermo protettivo microonde  
Accensione luce all'apertura della porta  
1 luce ad incandescenza 20 W  
Sistema di raffreddamento tangenziale

**OPZIONI**

Programmatore elettronico con fine cottura (spegnimento automatico)  
Allarme acustico di fine cottura  
Opzione limitatore di potenza  
Modalità Showroom  
Sicurezza bambini  
Opzione Quick Start

**PROPRIETÀ TECNICHE**

Grill al quarzo potenza 1000 W  
Dati nominali di collegamento elettrico: 1200 W

Codice EAN: 8017709224004

**ACCESSORI**

1 griglia  
Kit cornice



**CMS4303X** 2.999,00 €

MACCHINA DA CAFFÈ

**ESTETICA**

Estetica Classica

Acciaio inox antimpronta

Display TFT grafico a colori touch screen

**PROGRAMMI E FUNZIONI**

Funzione automatica per cappuccino

N° bevande: 13

Funzione caffè singolo

Funzione caffè doppio

**Intensità del caffè regolabile a 5 livelli:****Extra-leggero, Leggero, Medio, Forte,****Extra-forte**

Temperatura del caffè regolabile su 3 livelli

13 livelli

Opzione caffè già macinato

Funzione acqua calda per tè, tisane e altre

bevande

Intensità della schiuma cappuccino

regolabile

Durezza dell'acqua impostabile

Decalcificazione automatica

Risciacquo automatico

Avviso mancanza di acqua

Accessione automatica programmabile

Child lock: Yes

Demo mode: Yes

**CARATTERISTICHE TECNICHE**

Capacità del contenitore per caffè in grani:

350 g

Temperatura infusione: 88-96 °C

Contenitore per caffè in grani

Poggiatezze riscaldato

Cassetto raccogliocce

Approccio frontale: Yes

Macina caffè conico in acciaio inox

semiprofessionale

Contenitore per caffè macinato

Sistema di riscaldamento: Thermoblock +

Steamer

4 luci

Caraffa per latte rimovibile

Serbatoio per acqua rimovibile

Erogatore di vapore per cappuccino

Contenitore per fondi di caffè rimovibile

Capacità del contenitore dell'acqua: 2.40 L

**PROPRIETÀ TECNICHE**

Pressione pompa: 15 bar

Potenza nominale: 1350 W

Codice EAN: 8017709264390

\*disponibile da luglio 2019

Disegni tecnici a pagina 311

**CMS6451X** 2.392,00 €

MACCHINA DA CAFFÈ

**ESTETICA**

Estetica Classica

Acciaio inox antimpronta

Display LCD

**PROGRAMMI E FUNZIONI**

30 Programmi automatici

**Cappuccinatore automatico**

Funzione caffè singolo

Funzione caffè doppio

3 tipologie di caffè erogabili: Ristretto/

Corto, Normale, Lungo

**Intensità del caffè regolabile a 5 livelli:****Extra-leggero, Leggero, Medio, Forte,****Extra-forte**

Temperatura del caffè regolabile su 3 livelli

Macinatore del caffè regolabile

Opzione caffè già macinato

Funzione acqua calda per tè, tisane e altre

bevande

Intensità della schiuma cappuccino

regolabile

Durezza dell'acqua impostabile

Decalcificazione automatica

Risciacquo automatico

Avviso mancanza di acqua

Accessione automatica programmabile

**CARATTERISTICHE TECNICHE**

Capacità del contenitore per caffè in grani:

220 g

Contenitore per caffè in grani

Cassetto raccogliocce

Contenitore per caffè macinato

Erogatore del caffè regolabile in altezza

2 luci

Caraffa per latte rimovibile

Serbatoio per acqua rimovibile

Erogatore di vapore per cappuccino

Contenitore per fondi di caffè rimovibile

Capacità del contenitore dell'acqua: 1.80 L

**PROPRIETÀ TECNICHE**

Pressione pompa: 15 bar

Potenza nominale: 1350 W

Codice EAN: 8017709206277

\*diponibile fino a esaurimento

Disegni tecnici a pagina 312

**CPR315X** 739,00 €

CASSETTO, RISCALDANTE, H 15 CM

**ESTETICA Classica**

Acciaio inox antimpronta

Manopola interna

**COMANDI**

Manopola interna

**CARATTERISTICHE**

Apertura Push-pull

Capacità 21 l

Temperatura minima: 30°C

Temperatura massima: 80°C

Peso massimo inseribile: 15 kg

Carico massimo sostenibile: 85 Kg

Codice EAN: 8017709250256

**ACCESSORI INCLUSI**

Accessori inclusi: Tappetino antiscivolo in

silicone

**CP315X** 515,00 €

CASSETTO, PORTAOGGETTI, H 15 CM

**ESTETICA Classica**

Acciaio inox antimpronta

**CARATTERISTICHE**

Apertura Push-pull

Capacità 22 l

Peso massimo inseribile: 15 kg

Carico massimo sostenibile: 85 Kg

Codice EAN: 8017709250287

**ACCESSORI INCLUSI**

Accessori inclusi: Tappetino antiscivolo in

silicone

Disegni tecnici a pagina 312

**SFP750BSPZ** 1.419,00 €

FORNO TERMOVENTILATO, PIROLITICO,  
PIZZA, 60 CM



**SFP750POPZ** 1.419,00 €

FORNO TERMOVENTILATO, PIROLITICO,  
PIZZA, 60 CM



Panna con finiture ottone anticato

Codice EAN: 8017709218980

**SFP750AOPZ** 1.419,00 €

FORNO TERMOVENTILATO, PIROLITICO,  
PIZZA, 60 CM



Antracite con finiture ottone anticato

Codice EAN: 8017709218966

**SF750RA** 1.049,00 €

FORNO TERMOVENTILATO, 60 CM



**SF750PO** 949,00 €

FORNO TERMOVENTILATO, 60 CM



Panna con finiture ottone anticato

Codice EAN: 8017709171629

**SF750AO** 949,00 €

FORNO TERMOVENTILATO, 60 CM



Antracite con finiture ottone anticato

Codice EAN: 8017709166427

Estetica Cortina

Bianco

Finiture argento anticato

**COMANDI**

Orologio analogico

Manopole estetica Cortina

Maniglia silver

**FUNZIONI COTTURA**

9 funzioni di cottura

Funzioni cottura tradizionali: Statico,  
Ventilato, Termoventilato, Turboventilato, Eco,  
Grill largo, Grill largo ventilato, Pizza

**SISTEMA PULIZIA**

Sistema di pulizia pirolitico

**OPZIONI**

Timer elettronico

Programmatore con partenza differita e fine  
cottura con spegnimento automatico

**CARATTERISTICHE**

Temperatura da 50°C a 280°C

2 lampade alogene (40 W cad.)

Porta con chiusura Soft Close

5 livelli di cottura

**ETICHETTA ENERGETICA**

Classe energetica A

Volume netto della cavità: 65 l

Consumo di energia per ciclo in convezione  
naturale: 1.09 KWh

Consumo di energia per ciclo in convezione  
forzata: 0.78 KWh

Dati nominali di collegamento elettrico:  
3000 W

Indice di efficienza energetica: 95.1 %

Codice EAN: 8017709218973

**ACCESSORI INCLUSI**

2 bacinelle smaltate profonde 40 mm

1 inserto per bacinella

2 griglie con stop posteriore

Accessori inclusi: Pietra refrattaria, paletta per  
pizza e coperchio resistenza

Disegni tecnici a pagina 312

Estetica Cortina

Rame

Finiture rame

**COMANDI**

Orologio analogico

Manopole estetica Cortina

Maniglia rame

**FUNZIONI COTTURA**

10 funzioni di cottura

Funzioni cottura tradizionali: Statico,  
Ventilato, Termoventilato, Turboventilato, Eco,  
Grill largo, Grill largo ventilato, Base, Base  
ventilata

**SISTEMA PULIZIA**

Sistema di pulizia Vapor Clean

**OPZIONI**

Timer elettromeccanico

Programmatore con fine cottura a  
spegnimento automatico

**CARATTERISTICHE**

Temperatura da 50° a 250°C

2 lampade alogene (40 W cad.)

5 livelli di cottura

**ETICHETTA ENERGETICA**

Classe energetica A

Volume netto della cavità: 70 l

Consumo di energia per ciclo in convezione  
naturale: 1.15 KWh

Consumo di energia per ciclo in convezione  
forzata: 0.8 KWh

Dati nominali di collegamento elettrico:  
3000 W

Indice di efficienza energetica: 95.2 %

Codice EAN: 8017709166434

**ACCESSORI INCLUSI**

1 bacinella smaltata profonda 40 mm

1 bacinella smaltata tradizionale profonda  
20 mm

1 inserto per bacinella

1 griglia

1 griglia con stop posteriore

**SF750BS** 949,00 €

FORNO TERMOVENTILATO, 60 CM



Bianco con finiture argento anticato

Codice EAN: 8017709172527

**SF750AS** 949,00 €

FORNO TERMOVENTILATO, 60 CM



Antracite con finiture argento anticato

Codice EAN: 8017709172510

Disegni tecnici a pagina 312

**SF700BS** 819,00 €

FORNO VENTILATO, 60 CM



Estetica Cortina  
Bianco  
Finiture argento anticato

**COMANDI**  
Orologio analogico  
Manopole estetica Cortina  
Maniglia silver

**FUNZIONI COTTURA**  
6 funzioni di cottura  
Funzioni cottura tradizionali: Statico,  
Ventilato, Eco, Grill largo, Grill largo  
ventilato, Base ventilata

**OPZIONI**  
Timer elettromeccanico  
Programmatore con fine cottura a  
spegnimento automatico

**CARATTERISTICHE**  
Temperatura da 50°C a 250°C  
1 lampada alogena (40 W)  
5 livelli di cottura

**ETICHETTA ENERGETICA**  
Classe energetica A  
Volume netto della cavità: 70 l  
Consumo di energia per ciclo in convezione  
naturale: 1.15 kWh  
Consumo di energia per ciclo in convezione  
forzata: 0.8 kWh  
Dati nominali di collegamento elettrico:  
3000 W  
Indice di efficienza energetica: 95.2 %

Codice EAN: 8017709175719

**ACCESSORI INCLUSI**  
1 bacinella smaltata profonda 40 mm  
1 griglia con stop posteriore

**SF700PO** 819,00 €

FORNO VENTILATO, 60 CM



Panna con finiture ottone anticato

Codice EAN: 8017709171865



**SF4750MPO** 1.469,00 €

FORNO MICROONDE CON GRILL, 45 CM



**SF4750MAO** 1.469,00 €

FORNO MICROONDE CON GRILL, 45 CM



Antracite con finiture ottone anticato

Codice EAN: 8017709202941

**SF4750MBS** 1.469,00 €

FORNO MICROONDE CON GRILL, 45 CM



Bianco con finiture argento anticate

Codice EAN: 8017709202934

**Estetica Cortina**

Panna  
Finiture ottone anticato

**COMANDI**

Manopole estetica Cortina  
Maniglia ottone antico

**FUNZIONI COTTURA**

5 funzioni di cottura  
Funzioni cottura tradizionali; Grill largo  
Altre funzioni: Scongellamento a tempo,  
Scongellamento a peso

**OPZIONI**

Timer elettronico  
Programmatore con partenza differita e fine  
cottura con spegnimento automatico  
Opzione limitatore di potenza

**CARATTERISTICHE**

Temperatura da 30°C a 250°C  
1 lampada alogena (40 W)  
Porta con chiusura Soft Close  
3 livelli di cottura

**ETICHETTA ENERGETICA**

Volume netto della cavità: 40 l  
Dati nominali di collegamento elettrico:  
3300 W

Codice EAN: 8017709193409

**ACCESSORI INCLUSI**

1 griglia con stop posteriore

NOVITÀ

**CPR715P** 739,00 €

CASSETTO, RISCALDANTE, H 15 CM



**Estetica Cortina**

Panna

**COMANDI**

Manopola interna

**CARATTERISTICHE**

Apertura Push-pull  
Capacità 21 l  
Temperatura minima: 30°C  
Temperatura massima: 80°C  
Peso massimo inseribile: 1,5 kg  
Carico massimo sostenibile: 8,5 Kg

Codice EAN: 8017709243487

**ACCESSORI INCLUSI**

Accessori inclusi: Tappetino antiscivolo in  
silicone

NOVITÀ

**CPR715A** 739,00 €

CASSETTO, RISCALDANTE, H 15 CM



Antracite

Codice EAN: 8017709243494

**Estetica Cortina**

Panna

**COMANDI**

Manopola interna

**CARATTERISTICHE**

Apertura Push-pull  
Capacità 21 l  
Temperatura minima: 30°C  
Temperatura massima: 80°C  
Peso massimo inseribile: 1,5 kg  
Carico massimo sostenibile: 8,5 Kg

Codice EAN: 8017709243494

**ACCESSORI INCLUSI**

Accessori inclusi: Tappetino antiscivolo in  
silicone



# VITALITY SYSTEM

Vitality System è la ricetta Smeg per un'alimentazione sana: consumare sempre cibo fresco e genuino, privo di sofisticazioni e conservanti, pieno di gusto e vitalità.

Un sistema composto da 3 prodotti: abbattitore di temperatura per preservare tutta la freschezza e le qualità dei cibi, cassetto sottovuoto per conservarne l'integrità nel tempo, forno a vapore combinato per realizzare piatti genuini esaltando al massimo i sapori.







# Vitality System

*la ricetta per il cibo sano e di qualità*

Smeg, da sempre attenta alle qualità e alle alte prestazioni degli elettrodomestici, introduce in gamma i migliori alleati per preservare nel tempo la freschezza e la genuinità dei cibi. Un sistema composto da abbattitore di temperatura, cassetto sottovuoto e - a completamento del ciclo di preparazione - forno a vapore combinato, capaci di migliorare le abitudini al consumo e razionalizzare la propria dispensa.

ESTETICA DOLCE STIL NOVO



ESTETICA LINEA



ESTETICA CLASSICA



Abbattitore di Temperatura



Cassetto Sottovuoto



Forno Combinato a Vapore



## ABBATTITORE DI TEMPERATURA

*un prodotto multifunzione*

L'abbattitore Smeg è un prodotto di derivazione professionale dalle molteplici funzionalità: oltre a raffreddare rapidamente, offre anche funzioni calde. Consente infatti di ottenere impasti perfettamente lievitati, realizzare yogurt, cuocere a bassa temperatura e riscaldare le pietanze.



L'abbattitore di temperatura è uno strumento per la conservazione della qualità del cibo. Attraverso il raffreddamento rapido di ogni genere di pietanza permette di bloccare la proliferazione batterica e aumentare fino al 70% la vita utile dell'alimento.

+3°

### SURGELAZIONE

Surgelare rapidamente permette di **mantenere inalterate le caratteristiche organolettiche e nutritive degli alimenti freschi**, che potranno essere consumati tutto l'anno senza perdita di gusto e consistenza.

### ABBATTIMENTO

L'abbattimento porta il cibo **in meno di 90 minuti dalla temperatura di cottura a +3°C**, livello ideale per la conservazione del prodotto in frigorifero. Raffreddare rapidamente un alimento assicura qualità e freschezza inalterate.

-18°

### PERCHÈ SCEGLIERE LA SURGELAZIONE

Nel processo di **surgelazione** la temperatura dell'alimento scende a -18°C in tempi rapidissimi (al massimo 270 minuti). L'acqua all'interno dell'alimento gela rapidamente formando microcristalli di ghiaccio. **Al momento dello scongelamento non ci saranno quindi perdite di liquidi, le condizioni originarie dell'alimento saranno mantenute inalterate e il cibo potrà essere passato direttamente dal freezer alla padella.**

La surgelazione e la successiva conservazione per almeno 96 ore a -18°C, eliminano i rischi legati al pericoloso parassita Anisakis consentendo il consumo di pesce crudo in sicurezza.



Il congelamento nel freezer tradizionale impiega circa 24 ore, e l'acqua all'interno dell'alimento ghiaccia formando dei macrocristalli che lacerano le fibre. Al momento dello scongelamento l'alimento perde così molti liquidi, vitamine e nutrienti oltre che qualità.

### I VANTAGGI DELL'ABBATTITORE

#### Più qualità del cibo

Il raffreddamento a temperatura ambiente (tra 65 e 10°C) crea le condizioni ottimali per la proliferazione batterica. L'abbattitore Smeg blocca lo sviluppo di batteri, ma soprattutto conserva la freschezza, il colore vivo, il profumo e la consistenza del cibo fresco o appena cucinato, che risulterà più appetitoso e più salutare.

#### Ottimizzare i tempi in cucina

L'abbattitore Smeg è il prodotto ideale non solo per chi ama cucinare ma soprattutto per chi esige mangiare cibo fresco, di qualità e per chi vuole garantire un'alimentazione sana ai propri bambini. Si può preparare cibo in quantità e conservarlo già porzionato, per servirlo a distanza di tempo come appena cucinato.

#### Rispetto per la materia prima, senza sprechi

L'utilizzo dell'abbattitore permette di conservare più a lungo cibi freschi e di stagione. L'abbattimento e la surgelazione mantengono infatti inalterate le caratteristiche organolettiche degli alimenti. L'abbattitore consente inoltre una più consapevole gestione degli avanzi e riduzione degli sprechi.



## QUALITÀ INALTERATA E GUSTO AUTENTICO

# trattiamo il cibo da professionisti

La frutta e la verdura sono fondamentali nell'alimentazione di un bambino sin da piccolo. In particolare, gli alimenti di stagione hanno la massima concentrazione di sali minerali e vitamine. La surgelazione consente di organizzare una scorta di frutta e verdura di stagione da poter consumare nei mesi a venire, scegliendo i migliori ingredienti ed evitando qualsiasi tipo di conservante.



### SURGELAZIONE RAPIDA

La surgelazione è un processo molto rapido che **porta la temperatura al cuore dell'alimento a -18°C**.

A differenza del congelamento, la surgelazione attiva un **processo di microcristallizzazione che non danneggia le fibre dell'alimento**, permettendo di mantenere inalterate le qualità organolettiche, il sapore, l'aroma e l'aspetto degli alimenti.



### ABBATTIMENTO RAPIDO DELLA TEMPERATURA

Abbatte rapidamente la temperatura fino a **+3°C** consente di **conservare a lungo e in modo inalterato alimenti gustosi come appena fatti, pronti da portare in tavola**.



### CONSERVAZIONE PERSONALIZZATA

Al termine di ogni ciclo di raffreddamento **l'abbattitore si mette automaticamente in modalità di conservazione della temperatura**, mantenendo alla gradazione corretta la pietanza. La funzione di conservazione è utile anche per **mantenere i dessert e i gelati alla corretta temperatura prima di servirli in tavola**.



### SCONGELAMENTO CONTROLLATO

L'abbattitore di temperatura consente di **scongelare qualsiasi tipo di alimento, rispettandone le caratteristiche e le proprietà**. Il processo infatti mantiene il prodotto idratato, evitando fenomeni di ossidazione, alterazione del colore e consistenza.



### LIEVITAZIONE NATURALE

L'abbattitore di temperatura Smeg permette di **ottenere un risultato di lievitazione ottimale per qualsiasi tipo di impasto**.

La possibilità di impostare un **ciclo di lievitazione differenziato fino a 3 passaggi** consente di ottenere impasti estremamente leggeri e digeribili utilizzando una **minima quantità di lievito**.



### RAFFREDDAMENTO BEVANDE

La funzione raffreddamento bevande permette di **abbattere la temperatura delle bottiglie di 1 °C al minuto**.

Non sarà quindi più necessario conservare in frigorifero le bottiglie per ore: in pochi minuti i vini o le bevande potranno essere portate alla temperatura desiderata.



### COTTURA LENTA A BASSA TEMPERATURA

L'abbattitore di temperatura Smeg offre la possibilità di **cuocere la carne a bassa temperatura (75°C)**, monitorando la cottura con **l'apposita sonda**.

Cuocere a bassa temperatura esalta i sapori, senza stressare la materia prima e preservandone fragranza e consistenza.



### READY TO EAT

La funzione Ready to Eat dell'abbattitore Smeg permette di **conservare alla temperatura di frigorifero una pietanza e riscaldarla automaticamente per trovarla pronta al momento richiesto**.

Per assicurarsi il piacere di un pasto già pronto e caldo al rientro a casa, senza compromessi sulla sicurezza alimentare.



### SONDA DI TEMPERATURA

All'interno della cavità dell'abbattitore è presente la sonda di temperatura, **utile sia in fase di abbattimento**, per garantire il raggiungimento della temperatura desiderata al cuore dell'alimento, che in fase di **cottura lenta a bassa temperatura**.



## CASSETTO SOTTOVUOTO

# protezione e integrità del cibo

Il cassetto sottovuoto Smeg offre prestazioni professionali. E' in grado di garantire un livello di vuoto pari al 99,9% e consente di rallentare il rapido deperimento e l'ossidazione degli alimenti mantenendone inalterate le caratteristiche. Il cibo, sia solido che liquido, può essere confezionato sottovuoto anche in piccole porzioni, pronto per essere consumato quando necessario.

### I VANTAGGI DEL CASSETTO SOTTOVUOTO

#### Cibo protetto dai batteri

La conservazione sottovuoto protegge il cibo dalle contaminazioni batteriche e dall'ossidazione causata dal contatto con l'aria.

#### Mantenere tutto il sapore e il profumo del cibo

I sapori e gli aromi vengono imprigionati all'interno dell'alimento e conservati per lungo tempo.

#### Lunga conservazione e limitazione degli sprechi

Conservare gli alimenti sottovuoto permette di prolungarne la vita utile fino a 3 volte rispetto ai metodi tradizionali di conservazione. I prodotti sottovuoto potranno essere riposti in dispensa, frigorifero o freezer a seconda dell'alimento.

#### Cottura Sous-vide

Cuocere un alimento confezionato sottovuoto in forno a vapore preserva le sue caratteristiche nutritive.

Le proprietà, il colore e la consistenza delle pietanze verranno conservate e i sapori esaltati.



### SOTTOVUOTO IN BUSTA

Questa funzione permette di confezionare gli alimenti sottovuoto nelle apposite buste scegliendo tra 3 livelli di intensità nel rispetto di ogni alimento.

Il livello più intenso garantisce un vuoto del 99,9% in busta, ideale per la cottura Sous Vide.



### SOTTOVUOTO IN CONTENITORE

I tre livelli di sottovuoto in contenitore permettono di conservare qualsiasi alimento, anche i più delicati.

La conservazione in contenitore preserva aromi e consistenze e protegge il cibo da parassiti e batteri.



### FUNZIONE CHEF

Il cassetto sottovuoto Smeg presenta la speciale funzione Chef: l'alternanza di cicli di compressione e decompressione accelerano il processo di marinatura e di infusione.

Sarà possibile realizzare in pochi minuti preparazioni che, con i metodi tradizionali, richiederebbero molti giorni, come ad esempio bevande alcoliche, infusi, marinature.



**SAB4604NR** 3.700,00 €

ABBATTITORE DI TEMPERATURA, 45 CM

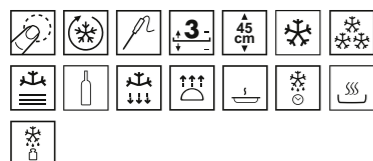

Dolce Stil Novo  
Vetro nero Eclipse  
Finiture rame

**FUNZIONI**

**Funzioni fredde:** Abbattimento, Surgelazione, Conservazione personalizzata, Raffredda bottiglie, Pre-raffreddamento

**Funzioni speciali:** Cottura a bassa temperatura, lievitazione, ready to eat, scongelamento a tempo, scongelamento a peso

**COMANDI**

Display TFT grafico a colori touch screen

**CARATTERISTICHE**

52 programmi automatici  
Abbattimento con sonda  
Cottura con sonda  
Allarme porta aperta  
Cavità in acciaio inox  
3 livelli di cottura  
Telai in metallo  
Contaminuti  
Sicurezza bambini  
Visualizzazione ultime 10 funzioni utilizzate  
Regolazione della temperatura elettronica  
Temperatura minima: -35°C  
Temperatura massima: 75 °C  
Modalità Showroom

Codice EAN: 8017709250188

**ACCESSORI INCLUSI**

Sonda di temperatura  
1 griglia con stop posteriore  
1 griglia portabottiglie  
Panno in microfibra

**PROPRIETÀ TECNICHE**

Dati nominali di collegamento elettrico:  
500 W  
Potenza grill 250 W  
Rumorosità 48 dB(A)

Disegni tecnici a pagina 313

**SAB4604NX** 3.700,00 €

ABBATTITORE DI TEMPERATURA, 45 CM



Finiture inox

Codice EAN: 8017709250195

**SMOLD** 149,00 €

SET STAMPI IN SILICONE

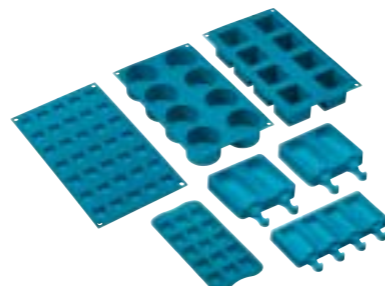

Set con 7 stampi in silicone per gelati, ghiaccioli, ghiaccio e per porzionare i cibi. Utilizzabili da -60°C a +230°C

Codice EAN: 8017709280291



**VITALITY SYSTEM**  
SCARICA IL CATALOGO  
CON LE RICETTE



NOVITÀ

**CPV615NR** 2.700,00 €

CASSETTO, SOUS-VIDE, H 15 CM



Estetica Dolce Stil Novo  
Vetro Nero Eclipse  
Finiture rame

**COMANDI**  
Comandi Touch Control

**CARATTERISTICHE**

Apertura Push-pull  
Capacità 6.5 l  
Coperchio in cristallo Autoportante  
Peso massimo inseribile: 1.5 kg  
Funzione Chef per marinatura e infusione  
Funzione vuoto in busta a 3 livelli  
Durata ciclo di conservazione 1'-1'20"  
Pressione finale: 2-10 millibar (vuoto 99,9%)  
Regolazione intensità saldatura a 3 livelli  
Barra saldante removibile  
Funzione Vuoto in contenitore a 3 livelli  
Sensore di vuoto assoluto  
Saldatura a doppia fase

Codice EAN: 8017709260569

**ACCESSORI INCLUSI**  
Buste per la conservazione dei cibi, Buste per cottura Sous-vide



**VITALITY SYSTEM**  
SCARICA IL CATALOGO  
CON LE RICETTE

Disegni tecnici a pagina 313

NOVITÀ

**CPV615NX** 2.700,00 €

CASSETTO, SOUS-VIDE, H 15 CM



Finiture inox

Codice EAN: 8017709260576

NOVITÀ

**LIFEBOX** 119,00 €

CONTENITORI PER SOTTOVUOTO



Set da 3 contenitori per il cassetto sottovuoto (vuoto in contenitore)

Codice EAN: 8017709277390

NOVITÀ

**VBAG1** 42,00 €

BUSTE



Buste per la cottura e conservazione sottovuoto, 20x30, 50 pezzi

Codice EAN: 8017709277376

NOVITÀ

**VBAG2** 54,00 €

BUSTE



Buste per la cottura e conservazione sottovuoto, 25x35, 50 pezzi

Codice EAN: 8017709277383

DOLCE STIL  
NOVO  
VITALITY  
SYSTEM



CPV615NR

**SAB4104S** 3.500,00 €

ABBATTITORE DI TEMPERATURA, 45 CM

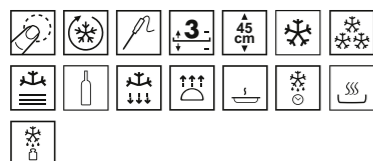

**Estetica Linea**  
Silver Glass  
Finiture inox

**FUNZIONI**

**Funzioni fredde:** Surgelazione, Raffredda bottiglie, Pre-raffreddamento, Conservazione, Abbattimento

**Funzioni calde:** Cottura a bassa temperatura, Scongelo a tempo, Lievitazione, Ready to eat, Scongelo a peso

**COMANDI**

Display TFT grafico a colori touch screen

**CARATTERISTICHE**

52 programmi automatici  
Abbattimento con sonda  
Cottura con sonda  
Allarme porta aperta  
Cavità in acciaio inox  
3 livelli di cottura  
Telai in metallo  
Contaminuti  
Sicurezza bambini  
Visualizzazione ultime 10 funzioni utilizzate  
Regolazione della temperatura elettronica  
Temperatura minima: -35°C  
Temperatura massima: 75 °C  
Modalità Showroom

Codice EAN: 8017709250218

**ACCESSORI INCLUSI**

Sonda di temperatura  
1 griglia con stop posteriore  
1 griglia portabottiglie  
Panno in microfibra

**PROPRIETÀ TECNICHE**

Dati nominali di collegamento elettrico:  
500 W  
Potenza grill 250 W  
Rumorosità 48 dB(A)

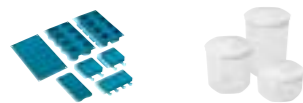
**SMOLD**

149,00 €

**LIFEBOX**

119,00 €

**CPV115S** 2.500,00 €

CASSETTO, SOUS-VIDE, H 15 CM



**Estetica Linea**  
Silver glass

**COMANDI**

Comandi Touch Control

**CARATTERISTICHE**

Apertura Push-pull  
Capacità 6.5 l

Coperchio in cristallo Autoportante  
Peso massimo inseribile: 15 kg  
Funzione Chef per marinatura e infusione  
Funzione vuoto in busta a 3 livelli  
Durata ciclo di conservazione 1'-1'20"  
Vuoto finale raggiunto: 2-10 millibar (99,9%)  
Regolazione intensità saldatura a 3 livelli  
Barra saldante removibile  
Funzione Vuoto in contenitore a 3 livelli  
Sensore di vuoto assoluto  
Saldatura a doppia fase

Codice EAN: 8017709260590

**ACCESSORI INCLUSI**

Buste per la conservazione dei cibi, Buste per cottura Sous-vide

**VBAG1**

42,00 €

**VBAG2**

54,00 €



**VITALITY SYSTEM**  
SCARICA IL CATALOGO  
CON LE RICETTE

**SAB4304X** 3.500,00 €

ABBATTITORE DI TEMPERATURA, 45 CM

**Classica**

Acciaio inox antimpronta  
Vetro Nero Eclipse

**FUNZIONI**

**Funzioni fredde:** Surgelazione, Raffredda bottiglie, Pre-raffreddamento, Conservazione, Abbattimento

**Funzioni calde:** Cottura a bassa temperatura, Scongelo a tempo, Lievitazione, Ready to eat, Scongelo a peso

**COMANDI**

Display TFT grafico a colori touch screen

**CARATTERISTICHE**

52 programmi automatici  
Abbattimento con sonda  
Cottura con sonda  
Allarme porta aperta  
Cavità in acciaio inox  
3 livelli di cottura  
Telai in metallo  
Contaminuti  
Sicurezza bambini  
Visualizzazione ultime 10 funzioni utilizzate  
Regolazione della temperatura elettronica  
Temperatura minima: -35°C  
Temperatura massima: 75 °C  
Modalità Showroom

Codice EAN: 8017709250201

**ACCESSORI INCLUSI**

Sonda di temperatura  
1 griglia con stop posteriore  
1 griglia portabottiglie  
Panno in microfibra

**PROPRIETÀ TECNICHE**

Dati nominali di collegamento elettrico:  
500 W  
Potenza grill 250 W  
Rumorosità 48 dB(A)

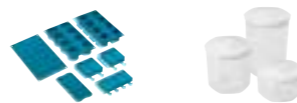
**SMOLD**

149,00 €

**LIFEBOX**

119,00 €

**CPV315X** 2.500,00 €

CASSETTO, SOUS-VIDE, H 15 CM

**Estetica Classica**

Acciaio inox antimpronta

**COMANDI**

Comandi Touch Control

**CARATTERISTICHE**

Apertura Push-pull  
Capacità 6.5 l

Coperchio in cristallo Autoportante  
Peso massimo inseribile: 15 kg  
Funzione Chef per marinatura e infusione  
Funzione vuoto in busta a 3 livelli  
Durata ciclo di conservazione 1'-1'20"  
Vuoto finale raggiunto: 2-10 millibar (99,9%)  
Regolazione intensità saldatura a 3 livelli  
Barra saldante removibile  
Funzione Vuoto in contenitore a 3 livelli  
Sensore di vuoto assoluto  
Saldatura a doppia fase

Codice EAN: 8017709260583

**ACCESSORI INCLUSI**

Buste per la conservazione dei cibi, Buste per cottura Sous-vide

**VBAG1**

42,00 €

**VBAG2**

54,00 €



**VITALITY SYSTEM**  
SCARICA IL CATALOGO  
CON LE RICETTE

# CANTINE

Per conservare ogni bottiglia alla temperatura ideale, rinfrescare il vino da consumare con gli ospiti, Smeg propone cantine che, con il loro design e tecnologia, trasformano la cucina in un'enoteca domestica.



# Cantine

*estetica da intenditori*

Disponibili nella versione da 45 cm e da 82 cm sottotop, nella finitura acciaio inox - Classica - tutto vetro con profili rame o inox - Dolce Stil Novo - e tutto vetro silver o nero - Linea - le cantine Smeg sono caratterizzate dall'eleganza e dall'essenzialità di una raffinata estetica che permette di inserirsi come un vero e proprio elemento di arredo.

ESTETICA DOLCE STIL NOVO



ESTETICA LINEA



capienza 18 bottiglie - incasso 45 cm

ESTETICA CLASSICA

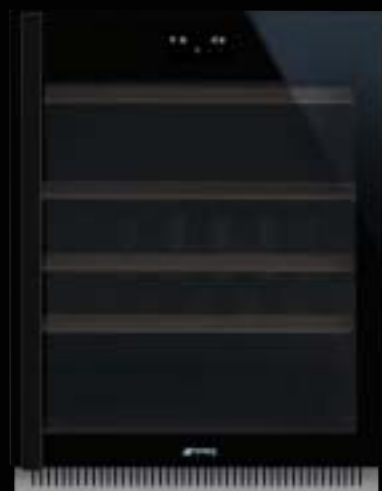

capienza 38 bottiglie - incasso sottotop



## CANTINE CONNESSE SMEGCONNECT

*valorizzare la collezione di vini*

Grazie alla App SmegConnect è possibile dialogare a distanza con gli elettrodomestici Smeg e di controllarne le funzionalità tramite smartphone e tablet (iOS e Android), ovunque e in qualsiasi momento.



### SMEGCONNECT

Il fascino del mondo dei vini e l'importanza della loro conservazione hanno portato Smeg a sviluppare una sezione dedicata che permette di gestire, memorizzare e classificare i propri vini e visionare quanto presente nella cantina Smeg in ogni momento.

La sua interfaccia è semplice e immediata grazie al supporto di un Personal Assistant, per avere un aiuto nella navigazione della App e nell'uso degli elettrodomestici connessi, e di un Direct assistance che offre utili suggerimenti alle domande più frequenti e un canale preferenziale con il servizio clienti di Smeg.



SCARICA L'APP SMEG CONNECT

### RICETTARIO

Testimone consapevole del profondo valore della cultura culinaria italiana, Smeg propone una **selezione di ricette e video-ricette** in grado di conquistare i gusti più raffinati, create per sfruttare al meglio le potenzialità dei forni Smeg. La App permette anche di **creare il proprio ricettario salvando le fasi di preparazione**, gli ingredienti e i parametri di cottura così da avere sempre tutto a portata di mano. In collaborazione con **Il cucchiaino d'argento**.

### LISTA VINI

Il fascino del mondo dei vini e l'importanza della loro conservazione hanno portato Smeg a sviluppare una sezione dedicata che permette di gestire, memorizzare e classificare i propri vini e visionare quanto presente nella cantina Smeg in ogni momento. Grazie alla collaborazione con Tannico.it sarà facile reperire tutte le informazioni utili sul vino e sarà possibile acquistarlo direttamente.



## RICERCATEZZA FUNZIONALE

### *massima cura dei vini*

Che siano bianchi, rossi, rosé, fermi o champenois i vini necessitano tutti di determinate condizioni ideali per preservarne gusto e qualità. Le cantine Smeg, risultato di un'attenta ricerca con esperti sommeliers, offrono le migliori soluzioni per una conservazione ottimale.

#### CERNIERE

##### A FULCRO VARIABILE

Tutte le cantine da incasso Smeg sono dotate di cerniere a fulcro variabile, che permettono l'installazione del prodotto a filo con i mobili della cucina, e consentono di affiancare altri elettrodomestici in linea senza necessità di spazi ulteriori.

#### UMIDITÀ

Una **corretta umidità** dell'aria all'interno della cantina è indispensabile per la **perfetta conservazione a lungo termine** delle bottiglie. Con un **tasso tra il 60% e l'80%**, le cantine Smeg garantiscono la condizione favorevole per impedire il processo di ossidazione del vino.

#### LUCE

Il **vetro nero Eclipse**, oltre ad impreziosire la cantina, **protegge il vino dai raggi UV** mentre permette la totale trasparenza a luce accesa e la completa oscurità quando è spenta. L'**illuminazione fredda a LED**, attivabile dall'esterno, **mantiene inalterata la temperatura interna**.

#### PROTEZIONE DALLE VIBRAZIONI

Anche le più lievi vibrazioni possono avere un effetto negativo sul vino e quindi è fondamentale **preservare al massimo la stabilità delle bottiglie**. Per questo le cantine Smeg sono dotate di un **sistema di raffreddamento che riduce al minimo le vibrazioni**.

#### CONTROLLO DELLA TEMPERATURA

Grazie al sistema di **controllo elettronico** è possibile **impostare una temperatura e mantenerla costante**, preservando così la qualità dei vini. Le cantine Smeg consentono di variare la **temperatura tra i 5° e i 20°C**, garantendo le **condizioni ottimali** per ogni degustazione. Nei **modelli sottotop CVI638, CVI338 e CVI138** è possibile **gestire in maniera indipendente la temperatura del vino nelle 2 zone interne**.



#### COMANDI ESTERNI DIGITALI

L'**intuitivo display digitale Touch Control** posto sul vetro esterno consente di attivare i comandi **senza aprire la porta**, evitando così di alterare la temperatura interna, scongiurando ogni anomala vibrazione e riducendo l'esposizione ai raggi UV.



## STILE E CAPACITÀ

### *molteplici possibilità*

Per rispondere alle diverse esigenze, Smeg propone in gamma due modelli con differenti capacità: 18 bottiglie per il modello da 45 cm a vano unico e 38 per la versione da 82 cm sottotop a due vani separati.

#### CASSETTO SOMMELIER

A completamento del modello da 45 cm, Smeg propone un cassetto dall'interno in legno Rovere di Slavonia contenente **l'attrezzatura fondamentale del sommelier**: un cavatappi in acciaio e legno, una pompa salvavino in acciaio con due tappi in silicone, un tappo per Spumante, un tappo versavino, una anello salvagoccia, un tappo in acciaio e legno per vini frizzanti, una pinza per spumanti, un termometro con custodia, un tappo per vini fermi e un imbuto in acciaio e legno.



#### RIPIANI IN LEGNO ROVERE DI SLAVONIA

I ripiani, rimovibili ed estraibili, sono in massello naturale di Rovere di Slavonia. Il pregiato legno non trattato, come quello utilizzato per le botti, **conserva le bottiglie nell'ambiente a loro più naturale**.

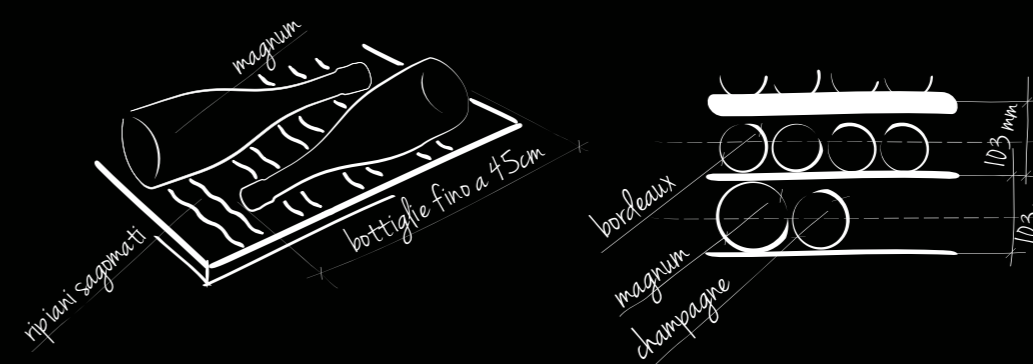

Sui ripiani con sagomatura orizzontale dei modelli H 45 cm CVI618, CVI318 e CVI118 è possibile alloggiare in senso trasversale anche le **bottiglie più alte**.

Anche **bottiglie di diverso diametro** come bordolesi, magnum e champagnotte possono essere riposte sui ripiani con la massima stabilità.



**CVI638RWN2** 3.200,00 €

CANTINA VINI, SOTTOTOP, 82-87 CM

**CVI638LWN2** 3.200,00 €

CANTINA VINI, SOTTOTOP, 82-87 CM



**SMEGCONNECT**

Il fascino del mondo dei vini e l'importanza della loro conservazione hanno portato Smeg a sviluppare una sezione dedicata che permette di gestire, memorizzare e classificare i propri vini e visionare quanto presente nella cantina Smeg in ogni momento.

La sua interfaccia è semplice e immediata grazie al supporto di un Personal assistant, per avere un aiuto nella navigazione della App e nell'uso degli elettrodomestici connessi, e di un Direct assistance che offre utili suggerimenti alle domande più frequenti e un canale preferenziale con il servizio clienti di Smeg.



Estetica Dolce Stil Novo  
Vetro nero Eclipse

**COMANDI**  
Controllo tramite APP SmegConnect  
Connessione Wi-Fi  
Display a LED

**CARATTERISTICHE**  
Porta in vetro anti-UV  
Apertura con maniglia  
Ventilato  
Sbrinamento automatico  
Compressore antivibrazioni  
Filtro aria al carbone attivo  
Allarme porta aperta  
Allarme temperatura  
Sicurezza bambini  
Cerniera a destra

**ALLESTIMENTO VANO CANTINA:**  
Capacità massima (bottiglie 0,75lt): 38  
2 zone a temperatura regolabile  
Gamma temperature: 5-20 °C  
Controllo elettronico della temperatura  
Numero ripiani estraibili: 3  
Ripiani in legno, estraibili, su guide telescopiche  
Illuminazione interna a LED

Codice EAN: 8017709253790

Cerniera a sinistra,

Codice EAN: 8017709253783

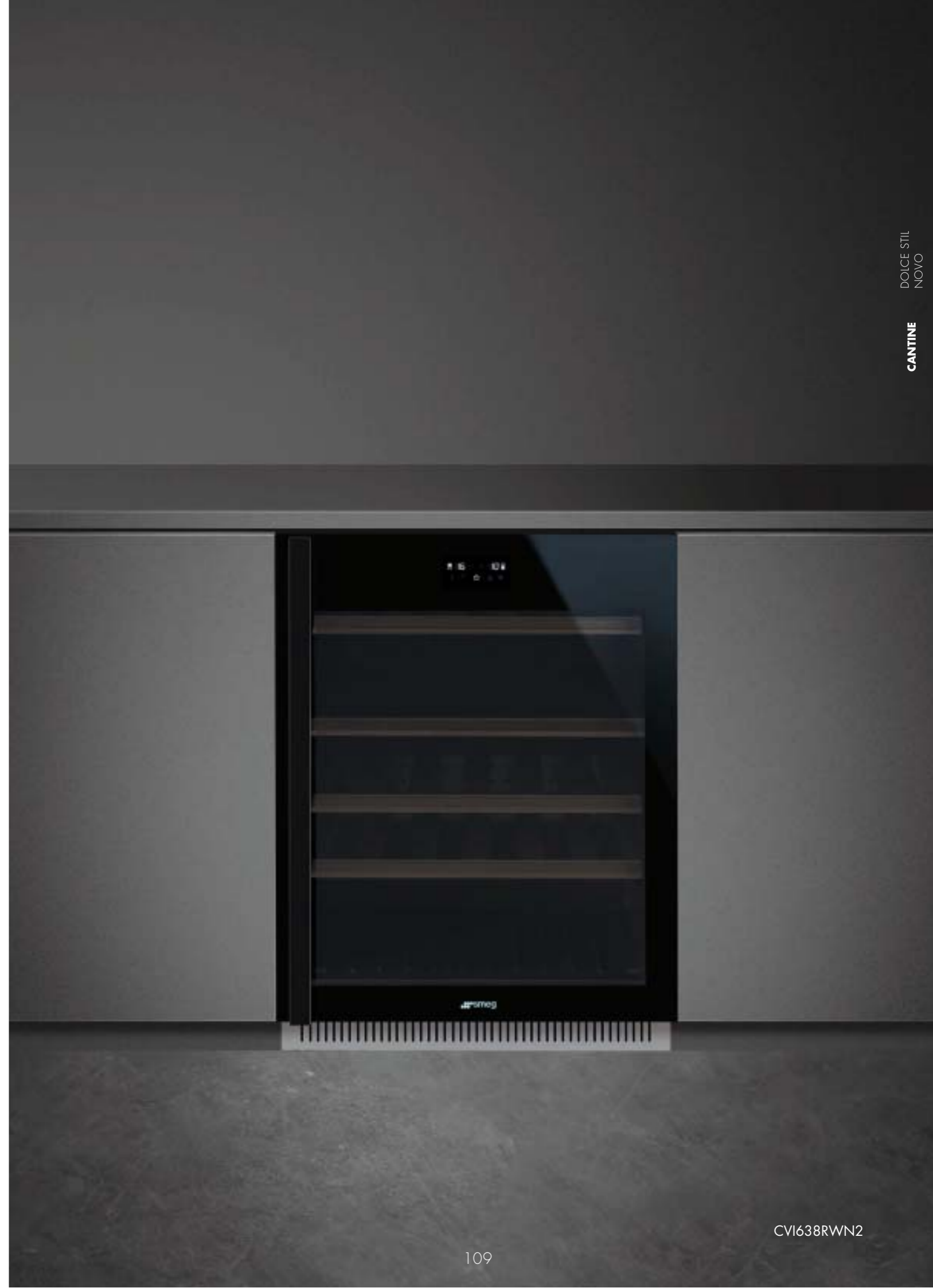
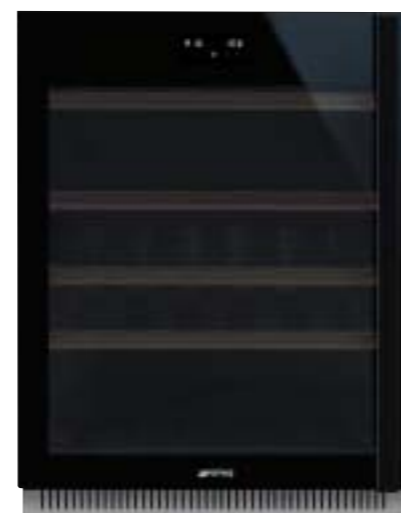

**CVI618RWR2** 2.600,00 €

CANTINA VINI, 45 CM



Estetica Dolce Stil Novo  
Vetro nero Eclipse  
Finiture rame

**COMANDI**

Controllo tramite APP SmegConnect  
Connessione Wi-Fi  
Display a LED

**CARATTERISTICHE**

Porta in vetro anti-UV  
Apertura push pull  
Ventilato  
Sbrinamento automatico  
Compressore antivibrazioni  
Filtro aria al carbone attivo  
Allarme porta aperta  
Allarme temperatura  
Sicurezza bambini  
Cerniera a destra

**ALLESTIMENTO VANO CANTINA:**

Capacità massima (bottiglie 0,75lt): 18  
1 zona a temperatura regolabile  
Gamma temperature: 5-20 °C  
Controllo elettronico della temperatura  
Numero ripiani estraibili: 2  
Ripiani in legno, estraibili, su guide telescopiche  
Illuminazione interna a LED

Codice EAN: 8017709253776

**CVI618LWR2** 2.600,00 €

Cerniera a sinistra

Codice EAN: 8017709253769

**CVI618RWX2** 2.600,00 €

CANTINA VINI, 45 CM



Estetica Dolce Stil Novo  
Vetro nero Eclipse  
Finiture inox

**COMANDI**

Controllo tramite APP SmegConnect  
Connessione Wi-Fi  
Display a LED

**CARATTERISTICHE**

Porta in vetro anti-UV  
Apertura push pull  
Ventilato  
Sbrinamento automatico  
Compressore antivibrazioni  
Filtro aria al carbone attivo  
Allarme porta aperta  
Allarme temperatura  
Sicurezza bambini  
Cerniera a destra

**ALLESTIMENTO VANO CANTINA:**

Capacità massima (bottiglie 0,75lt): 18  
1 zona a temperatura regolabile  
Gamma temperature: 5-20 °C  
Controllo elettronico della temperatura  
Numero ripiani estraibili: 2  
Ripiani in legno, estraibili, su guide telescopiche  
Illuminazione interna a LED

Codice EAN: 8017709253752

**CVI618LWX2** 2.600,00 €

Cerniera a sinistra

Codice EAN: 8017709253745

**CPS615NR** 1.299,00 €

CASSETTO, SOMMELIER, H 15 CM



Estetica Dolce Stil Novo  
Vetro Nero Eclipse  
Finiture rame

**CARATTERISTICHE**

Apertura Push-pull  
Peso massimo inseribile: 15 kg  
Carico massimo sostenibile: 85 Kg

Codice EAN: 8017709250416

**ACCESSORI INCLUSI**

Legno in rovere di Slavonia, Pompa salvavino,  
2 tappi in silicone, Tappo Champagne/  
spumante, Tappo versavino, Tappo  
salvagoccia, Tappo acciaio massiccio vini  
frizzanti, Pinza per Champagne/spumante,  
Cavatappi sommelier, Tappo per vini rossi,  
Termometro per vino con custodia, Imbuto per  
vino con manico in legno

**CPS615NX** 1.299,00 €

CASSETTO, SOMMELIER, H 15 CM



Finiture inox

Codice EAN: 8017709250409

**CVI138RWS2** 3.100,00 €

CANTINA VINI, SOTTOTOP, 82-87 CM

Estetica Linea  
Silver glass**COMANDI**Controllo tramite APP SmegConnect  
Connessione Wi-Fi  
Display a LED**CARATTERISTICHE**Porta in vetro anti-UV  
Apertura con maniglia  
Ventilato  
Sbrinamento automatico  
Compressore antivibrazioni  
Filtro aria al carbone attivo  
Allarme porta aperta  
Allarme temperatura  
Sicurezza bambini  
Cerniera a destra**ALLESTIMENTO VANO CANTINA:**Capacità massima (bottiglie 0,75lt): 38  
2 zone a temperatura regolabile  
Gamma temperature: 5-20 °C  
Controllo elettronico della temperatura  
Numero ripiani estraibili: 3  
Ripiani in legno, estraibili, su guide telescopiche  
Illuminazione interna a LED

Codice EAN: 8017709264659

**CVI138LWS2** 3.100,00 €

CANTINA VINI, SOTTOTOP, 82-87 CM



Cerniera a sinistra,

Codice EAN: 8017709264642

**CVI118RWS2** 2.400,00 €

CANTINA VINI, 45 CM

Estetica Linea  
Silver glass**COMANDI**Controllo tramite APP SmegConnect  
Connessione Wi-Fi  
Display a LED**CARATTERISTICHE**Porta in vetro anti-UV  
Apertura push pull  
Ventilato  
Sbrinamento automatico  
Compressore antivibrazioni  
Filtro aria al carbone attivo  
Allarme porta aperta  
Allarme temperatura  
Sicurezza bambini  
Cerniera a destra**ALLESTIMENTO VANO CANTINA:**Capacità massima (bottiglie 0,75lt): 18  
1 zona a temperatura regolabile  
Gamma temperature: 5-20 °C  
Controllo elettronico della temperatura  
Numero ripiani estraibili: 2  
Ripiani in legno, estraibili, su guide telescopiche  
Illuminazione interna a LED

Codice EAN: 8017709253363

**CVI118LWS2**

Cerniera a sinistra

Codice EAN: 8017709253370

**CVI118RWN2** 2.400,00 €

CANTINA VINI, 45 CM

Estetica Linea  
Nero**COMANDI**Controllo tramite APP SmegConnect  
Connessione Wi-Fi  
Display a LED**CARATTERISTICHE**Porta in vetro anti-UV  
Apertura push pull  
Ventilato  
Sbrinamento automatico  
Compressore antivibrazioni  
Filtro aria al carbone attivo  
Allarme porta aperta  
Allarme temperatura  
Sicurezza bambini  
Cerniera a destra**ALLESTIMENTO VANO CANTINA:**Capacità massima (bottiglie 0,75lt): 18  
1 zona a temperatura regolabile  
Gamma temperature: 5-20 °C  
Controllo elettronico della temperatura  
Numero ripiani estraibili: 2  
Ripiani in legno, estraibili, su guide telescopiche  
Illuminazione interna a LED

Codice EAN: 8017709253400

**CVI118LWN2**

Cerniera a sinistra

Codice EAN: 8017709253417

**CPS115S** 1.239,00 €

CASSETTO, SOMMELIER, H 15 CM

Estetica Linea  
Silver glass**CARATTERISTICHE**Apertura Push-pull  
Peso massimo inseribile: 15 kg  
Carico massimo sostenibile: 85 Kg

Codice EAN: 8017709250379

**ACCESSORI INCLUSI**Legno in rovere di Slavonia, Pompa salvavino,  
2 tappi in silicone, Tappo Champagne/  
spumante, Tappo versavino, Tappo  
salvagoccia, Tappo acciaio massiccio vini  
frizzanti, Pinza per Champagne/spumante,  
Cavatappi sommelier, Tappo per vini rossi,  
Termometro per vino con custodia, Imbuto per  
vino con manico in legno**CPS115N**

1.239,00 €

CASSETTO, SOMMELIER, H 15 CM



Nero

Codice EAN: 8017709253073

**CONTROLLO DELLA TEMPERATURA**

Grazie al sistema di controllo elettronico di alta precisione, è possibile impostare una temperatura e mantenerla costante anche in presenza di variazioni termiche esterne, così da preservare la qualità e le caratteristiche organolettiche del vino.

**RIPIANI IN ROVERE DI SLAVONIA**

Nel rispetto delle più nobili tradizioni di vinificazione i ripiani sono in rovere di Slavonia, a conferma di una minuziosa e attenta ricerca del dettaglio anche funzionale. La struttura dei ripiani permette di alloggiare con sicurezza le bottiglie: sino a 6 da 0,75 l su ognuno dei tre ripiani estraibili, mentre su quello fisso possono essere riposte sino a 9 bottiglie di tipo champagnotta (di diametro maggiore).



**CVI338RWX2** 3.100,00 €

CANTINA VINI, SOTTOTOP, 82-87 CM



**Estetica Classica**  
Vetro nero Eclipse  
Acciaio inox e vetro

**COMANDI**  
Controllo tramite APP SmegConnect  
Connessione Wi-Fi  
Display a LED

**CARATTERISTICHE**  
Porta in vetro anti-UV  
Apertura con maniglia  
Ventilato  
Sbrinamento automatico  
Compressore antivibrazioni  
Filtro aria al carbone attivo  
Allarme porta aperta  
Allarme temperatura  
Sicurezza bambini  
Cerniera a destra

**ALLESTIMENTO VANO CANTINA:**  
Capacità massima (bottiglie 0,75lt): 38  
2 zone a temperatura regolabile  
Gamma temperature: 5-20 °C  
Controllo elettronico della temperatura  
Numero ripiani estraibili: 3  
Ripiani in legno, estraibili, su guide telescopiche  
Illuminazione interna a LED

Codice EAN: 8017709253813

**CVI338LWX2** 3.100,00 €

CANTINA VINI, SOTTOTOP, 82-87 CM



Cerniera a sinistra,

Codice EAN: 8017709253806

**CVI318RWX2** 2.400,00 €

CANTINA VINI, 45 CM



**Estetica Classica**  
Acciaio inox e vetro nero Eclipse

**COMANDI**  
Controllo tramite APP SmegConnect  
Connessione Wi-Fi  
Display a LED

**CARATTERISTICHE**  
Porta in vetro anti-UV  
Apertura push pull  
Ventilato  
Sbrinamento automatico  
Compressore antivibrazioni  
Filtro aria al carbone attivo  
Allarme porta aperta  
Allarme temperatura  
Sicurezza bambini  
Cerniera a destra

**ALLESTIMENTO VANO CANTINA:**  
Capacità massima (bottiglie 0,75lt): 18  
1 zona a temperatura regolabile  
Gamma temperature: 5-20 °C  
Controllo elettronico della temperatura  
Numero ripiani estraibili: 2  
Ripiani in legno, estraibili, su guide telescopiche  
Illuminazione interna a LED

Codice EAN: 8017709249786

**CVI318LWX2** 2.400,00 €

Cerniera a sinistra

Codice EAN: 8017709249793

**CPS315X** 1.239,00 €

CASSETTO, SOMMELIER, H 15 CM



**Estetica Classica**  
Acciaio inox antimpronta

**CARATTERISTICHE**  
Apertura Push-pull  
Peso massimo inseribile: 15 kg  
Carico massimo sostenibile: 85 Kg

Codice EAN: 8017709250294

**ACCESSORI INCLUSI**  
Legno in rovere di Slavonia, Pompa salvavino, 2 tappi in silicone, Tappo Champagne/spumante, Tappo versavino, Tappo salvagoccia, Tappo acciaio massiccio vini frizzanti, Pinza per Champagne/spumante, Cavatappi sommelier, Tappo per vini rossi, Termometro per vino con custodia, Imbuto per vino con manico in legno

**SMEGCONNECT**

Il fascino del mondo dei vini e l'importanza della loro conservazione hanno portato Smeg a sviluppare una sezione dedicata che permette di gestire, memorizzare e classificare i propri vini e visionare quanto presente nella cantina Smeg in ogni momento.

La sua interfaccia è semplice e immediata grazie al supporto di un Personal assistant, per avere un aiuto nella navigazione della App e nell'uso degli elettrodomestici connessi, e di un Direct assistance che offre utili suggerimenti alle domande più frequenti e un canale preferenziale con il servizio clienti di Smeg.



# PIANI DI COTTURA

Nei piani di cottura Smeg, l'eleganza si sposa con la tecnologia più avanzata. Una gamma completa di modelli che, proposti in diverse finiture e dimensioni, possono essere facilmente abbinati ai forni dall'estetica coordinata.



# Piani di cottura a gas

*bello poter scegliere*

Un ampio ventaglio di piani di cottura differenti per estetica, dimensioni, forme e funzionamento, offre la soluzione ideale per ogni esigenza di cottura. Smeg propone modelli in cui lo stile ricercato si sposa con la tecnologia più avanzata per essere destinati a durare nel tempo.



**DOLCE STIL NOVO**  
BRUCIATORI LAMINARI



**DOLCE STIL NOVO**

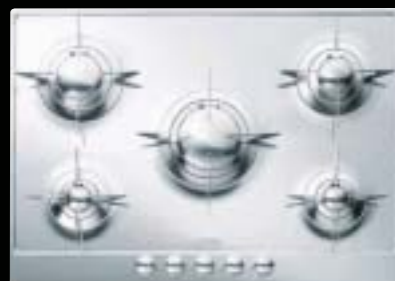

**PIANO DESIGN**



**CLASSICA**



**CORTINA**

# Piani di cottura a induzione

*la tecnologia incontra la cottura*

La nuova gamma di piani a induzione testimonia l'impegno di Smeg nella costante ricerca di soluzioni innovative per personalizzare l'ambiente cucina anche attraverso modalità di cottura non tradizionali. Affidabili ed efficienti, tutti i modelli presentano diversificate zone di cottura per una maggiore versatilità di utilizzo.



**90 CM**



**80 CM**



**70 CM**



**60 CM**



**38 CM**

# Piani di cottura con cappa integrata

*un prodotto unico e innovativo*

Smeg presenta il piano cottura a induzione con cappa integrata da incasso, dove induzione e aspirazione si combinano in un unico prodotto elegante ed equilibrato. Gli esclusivi Led bianchi su vetro ceramico Schott impreziosito da listelli color rame, donano luce al piano per una installazione filo-top senza eguali.

## EFFICIENZA E INNOVAZIONE

L'esclusivo sistema di estrazione dei fumi **rimuove immediatamente tutti i vapori e odori grazie alla nuova griglia in ghisa al centro del piano di cottura** che nasconde filtri antigrasso e un sistema di canalizzazione dell'aria.

I modelli **HOB682R e HOB682D** hanno un motore compatto e discreto posto sotto la superficie del piano vetroceramico, che **permette di sfruttare anche il primo cassetto posto sotto il piano cottura.**

Possono essere utilizzati sia in modalità di aspirazione con espulsione esterna che con il ricircolo dell'aria.



Il modello HOB682D con bordi dritti può essere installato **a filo top o flat**, per meglio adattarsi alle esigenze stilistiche dell'arredamento in cui viene inserito.

## RAZIONALIZZAZIONE DEGLI SPAZI

Libertà e flessibilità dello spazio domestico: la massima espressione di flessibilità e potenza. **La grata in ghisa al centro del piano è completamente flush con il vetro:** nessun ostacolo per muovere le pentole e padelle per una massima libertà d'uso.

## SEMPLICE MANUTENZIONE

I piani cottura modello HOB682R e HOB682D possono essere **manutenuti con semplicità e immediatezza:** in un solo gesto si solleva la griglia di protezione del motore resistente all'acqua e **si accede ai filtri antigrasso per la pulizia quotidiana.**



## MINIMALISMO FUNZIONALE

*più spazio in cucina*

I piani cottura con cappa integrata offrono prestazioni ottimizzate all'interno di spazi minimi d'ingombro in cucina. Le dimensioni ridotte del motore consentono infatti di razionalizzare al meglio gli spazi di contenimento dei mobili.

## PRESTAZIONI AL TOP

La cappa integrata nei piani cottura mod. HOB682R e HOB682D prevede il **funzionamento sia ad estrazione che a ricircolo dell'aria.**

Prevedendo il funzionamento a ricircolo è necessario il kit KITF6HOB6 con elegante griglia in acciaio inox magnetica per un'installazione anche con zoccolo di altezza minima di 6 cm.

## GRIGLIA FLUSH

La griglia in ghisa che protegge la cappa è resistente e completamente flush con il vetro ceramico.

Per una corretta manutenzione, è presente un **doppio raccogliore di liquidi removibile e lavabile in lavastoviglie**, e due pratici led indicano lo stato di saturazione del filtro antigrasso e del filtro a carboni attivi.



## CLASSE A++

La cappa è dotata di motore **Brushless Aquaproof ad alta efficienza** (classe energetica A++), con 10 livelli di potenza di aspirazione, di cui 2 intensivi fino a 710 m3/h.



## AUTO-VENT

L'innovativo sistema Auto-Vent di Smeg permette di **collegare il piano cottura alla cappa e di regolare automaticamente la velocità di quest'ultima** in base alla temperatura e alla potenza selezionate sul piano. Non è dunque necessario regolare manualmente le impostazioni della cappa, ma impostando sul piano le cotture desiderate **la cappa aspirerà automaticamente modificando l'intensità di aspirazione sulla base della cottura selezionata.**



## MODELLI MULTIZONE

# flessibilità di cottura

Lineari ed eleganti, i piani Smeg sono la soluzione ottimale per chi ama uno stile contemporaneo e minimal in cui la zona di cottura diventa un proseguimento ideale del piano di lavoro.



### FLEXI-HEAT

Come un vero Chef è possibile spostare la pentola dalla parte frontale alla parte posteriore e ottenere **3 zone di calore differenti**: da una temperatura elevata per riscaldare velocemente, a una cottura lenta al centro e infine a una temperatura bassa per mantenere in caldo.

**I livelli di potenza sono personalizzabili tra le diverse aree.**



### FLEXI4ZONE

Massima flessibilità di utilizzo della zona Flexi4Zone grazie alla **possibilità di suddividere l'area di cottura per utilizzare qualsiasi combinazione di pentole**, dalle più grandi a quelle più piccole (anche di diametro di soli 10 cm).

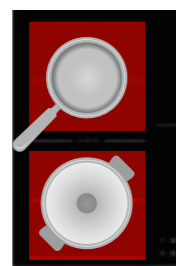

Zona Standard



Zona Big

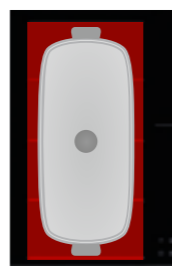

Zona Maxi

### NUOVA FINITURA VETRO

Oltre ad essere sicuri e resistenti, si distinguono da un **elegante profilo frontale smussato** e in alcuni casi anche con bordi dritti per una installazione a filo top.



### MULTIZONE

È possibile **combinare più zone di cottura per crearne una più ampia**. Questa funzione consente infatti di collegare due zone di cottura e di operare come se fosse un'unica zona.



### COMANDI INTUITIVE SLIDER

I nuovi piani a induzione Smeg sono contraddistinti da un'elegante serigrafia grigia e sono ancora **più semplici e intuitivi da utilizzare** grazie a comandi slider per ogni zona cottura.

### 14 LIVELLI DI COTTURA

I differenti livelli di cottura garantiscono la massima flessibilità di utilizzo, permettendo di **cucinare con maggiore precisione e un accurato controllo delle temperature** per tutti i tipi di pietanze.

Da segnalare anche la possibilità di utilizzo con **Power Booster su tutte le zone di cottura**, e di lavorare quindi alla massima potenza quando si rende necessario cucinare cibi che richiedono cotture molto intense, o semplicemente far bollire l'acqua nel minor tempo possibile.

## PIANI COTTURA A INDUZIONE

# efficienza e risparmio energetico

I piani a induzione Smeg costituiscono un'ottima alternativa ai modelli a gas, anche grazie alla tecnologia impiegata e alla varietà di funzioni che questa garantisce.



### PERFECT-HEAT

Con il Perfect-Heat di Smeg è possibile **mantenere costante la temperatura della pentola** durante la cottura senza avere la necessità di regolare manualmente il livello di potenza del piano cottura. Il piano cottura avviserà con un segnale sia acustico che visivo il raggiungimento della temperatura desiderata, che poi verrà **mantenuta costante durante tutta la cottura in modo automatico** per evitare di bruciare cibi e soprattutto per frittiture perfette.

### TIMER

Ogni zona cottura ha il suo timer per tenere tutto sotto controllo. In più è possibile utilizzarlo anche come **contaminuti** per sapere esattamente quando si deve aggiungere l'ingrediente successivo alla ricetta.

### ECO-HEAT

Il dispositivo **segnala quando e quanto la zona è ancora calda, dopo lo spegnimento**. Questo evita scottature, garantendo la massima sicurezza, e permette l'utilizzo del calore ancora presente per proseguire la cottura o mantenere caldi i cibi.

### ECO-OFF

Per risparmiare energia, il livello di potenza della zona di cottura si disattiva prima che suoni il timer del conto alla rovescia **sfruttando il calore residuo della pentola**.



continuare la cottura

mantenere caldo

calore residuo



### ECO-LOGIC

Flessibilità non solo nel cucinare ma anche nell'**adeguare l'assorbimento del piano al contatore della corrente elettrica**, senza precludere le performance e i risultati di cottura. È infatti possibile limitare il piano Smeg da 1,5 kW fino a 7,2 kW (con step intermedi da 0,5 kW), **distribuendo in modo intelligente la potenza fra tutte le zone di cottura**.

< 3,00 KW





## PIANI COTTURA CHE DIALOGANO CON LE CAPPE

### *design funzionale*



#### AUTO-VENT

L'innovativo sistema Auto-Vent di Smeg permette di **collegare il piano cottura alla cappa e di regolare automaticamente la velocità** di quest'ultima in base alla temperatura e alla potenza selezionate sul piano.

Non è dunque necessario regolare manualmente le impostazioni della cappa ma impostando sul piano le cotture desiderate **la cappa aspirerà automaticamente modificando l'intensità di aspirazione sulla base della cottura selezionata.**

#### GAMMA EVOLUTA

Per personalizzare l'intensità di aspirazione della cappa e adattarla ad ogni esigenza sono disponibili **6 programmi diversi**, facilmente definibili dal piano cottura.

È inoltre possibile regolare la cappa anche manualmente da piano cottura, semplicemente **sfiando il tasto Auto-Vent.**

La funzione Auto-Vent è presente sui nuovi modelli **KICTIS90BL, KICV90BL, KICT90BL, KICGR70X e KICGR52X.**



#### ANTI-SURRISCALDAMENTO

Questo particolare sistema di protezione garantisce lo **spegnimento automatico del piano** quando la temperatura supera quella di sicurezza. Si attiva anche quando una pentola vuota viene lasciata sulla zona cottura: allora il sensore regola automaticamente la potenza erogata, **evitando di danneggiare il recipiente o il piano stesso.**



#### INDICATORE CALORE RESIDUO

Il dispositivo **segnala quando la zona è ancora calda**, dopo lo spegnimento. Questo evita scottature, garantendo la massima sicurezza, e **permette l'utilizzo del calore ancora presente** per mantenere caldi i cibi.



#### ANTI-TRABOCCAMENTO

Il piano di cottura **si spegne automaticamente nel caso in cui si versi accidentalmente qualcosa sui comandi** o se questi sono coperti inavvertitamente da un oggetto (es: panno) per un periodo di tempo.

## INSTALLAZIONE DIFFERENZIATA

### *dettagli e particolari distintivi*

Lineari, eleganti ed integrabili perfettamente nel top della cucina, i piani Smeg sono la soluzione ideale per chi ama uno stile contemporaneo e minimal in cui la zona di cottura diventa un proseguimento ideale del piano di lavoro.



#### BORDO BISELLATO

L'inclinazione di 45° del vetro **impresiosisce e arricchisce il piano di cottura**, semplificandone l'installazione a semifilo e adattandosi in ogni tipo di cucina per soddisfare l'esigenza di un design essenziale.



#### INSTALLAZIONE INTELLIGENTE

I nuovi piani cottura a induzione **non hanno nessuna necessità di taglio frontale sul mobile per la ventilazione.**

È possibile l'installazione su un top di solo 12 mm con il cassetto sotto; inoltre, staffe, guarnizione e cavo sono già installati.



#### BORDO DRITTO

I piani a bordo dritto **possono essere installati a semifilo** risultando solo **leggermente sollevati dal piano di lavoro**, per un design minimale.

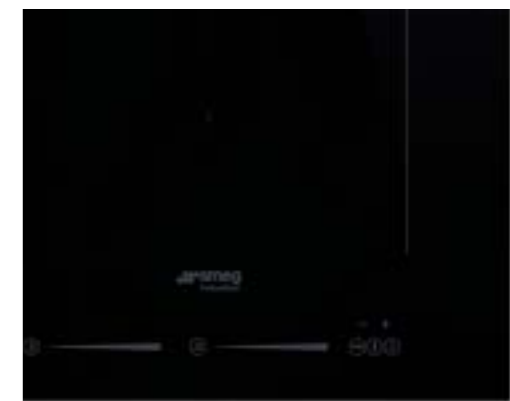

#### DETTAGLI DISTINTIVI

Caratterizzati stilisticamente dall'uso di un materiale nobile quale il vetro ceramico, elegante nel suo colore nero, **i piani cottura con bordi dritti sono impreziositi da dettagli raffinati quali i profili rame o inox** che ne disegnano le estremità, anteriore e posteriore, a filo con il pianale e ne permettono un incasso a basso spessore per una continuità sul top di lavoro.



NOVITÀ

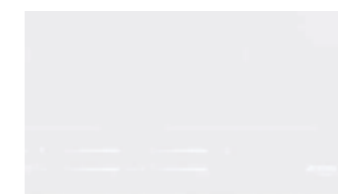

VETROCERAMICO BIANCO

NOVITÀ



PIANI A INDUZIONE CON MANOPOLE

CUCINARE SENZA LIMITI CON I PIANI MISTI

*flessibilità di utilizzo*

Accanto al gas per la cottura più tradizionale, l'induzione si rivela un'ottima alternativa, grazie alla tecnologia utilizzata e alla varietà di funzioni. I piani misti della linea Dolce Stil Novo sono quindi l'ideale per gli chef più eclettici e innovativi come per chi è meno esperto, ma ama le novità.

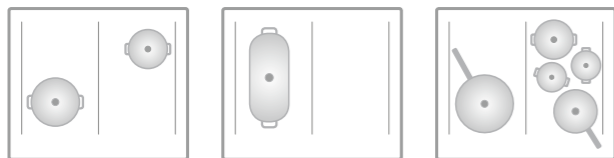

Nella zona a induzione dei piani misti il **sistema Multizone**, permette di utilizzare nello stesso momento più recipienti di differenti dimensioni, offrendo una **grande flessibilità di posizionamento** e rendendo il **piano ancora più efficiente**.



**MULTIZONE**

Ogni sezione ha due induttori di ampia superficie che, combinati, permettono di rendere attiva la zona nella sua quasi totalità.

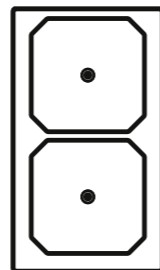

90 CM



70 CM



60 CM

ZONE DI COTTURA A GAS

*eccellenti performance*

**VETRO CERAMICO**

Il pannello in vetro ceramico è particolarmente **inalterabile alle alte temperature** (anche 800°C) ed estremamente **adattabile agli sbalzi termici improvvisi**. Questo tipo di vetro, seppur spesso solo 4 mm, si dimostra anche **molto resistente agli urti e all'usura**.



PIANI A  
INDUZIONE



**BRUCIATORI TOTAL BLACK**

Per una coerenza estetica di total black, ogni bruciatore presenta la **finitura Black Ceram**, un particolare trattamento durevole che permette di **conservarne il colore nel tempo** e ne semplifica la pulizia. Il bruciatore risulta fuso con il piano cottura per una superficie praticamente continua, **senza stacchi cromatici** tra le varie parti funzionali. Lo spartifiamma dei bruciatori Black Ceram può essere **lavato in lavastoviglie** in tutta tranquillità.



**ULTRARAPIDO POTENTE**

Il bruciatore Ultrarapido del piano misto da 90 cm a **tripla corona di fuoco** raggiunge una **potenza di 6000 W**, ideale per la preparazione di cibi che richiedono una particolare velocità e intensità di cottura e anche per cucinare **con pentola Wok**.

**HOBD682R**

3.199,00 €

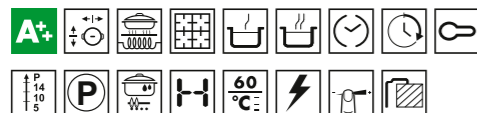
PIANO DI COTTURA, INDUZIONE CON CAPPA  
INTEGRATA, 80 CM

Estetica Dolce Stil Novo  
Pianale in vitroceramica nero  
Finiture Rame  
Bordi dritti

**COMANDI**

Comandi Touch intuitive slider

**CARATTERISTICHE PIANO COTTURA**

**4 zone induzione**  
4 zone di cottura con Booster  
**2 zone flessibili MultiZone**  
**9 livelli di potenza**  
Selezione rapida dei livelli  
**Funzione automatica di mantenimento bollore**  
**Funzione automatica di cottura a basse temperature**  
Opzione di pausa  
4 timer con fine cottura  
1 contaminuti  
Indicatore tempo residuo  
Allarme acustico  
Modalità Showroom  
**Adattamento automatico al ø della pentola**  
Rilevatore di presenza pentola  
Auto-arresto in caso di traboccamento  
**Indicatore calore residuo**  
Protezione da accensione accidentale  
Griglie in ghisa a protezione della cappa  
**Auto-Vent**

**POTENZA ZONE DI COTTURA**

Zona anteriore sinistra: 22.0x18.5 cm, 2100 W, 3700 W  
**Zona induzione Multizone**  
Zona posteriore sinistra: 22.0x18.5 cm, 2100 W, 3700 W  
Zona posteriore destra: 22.0x18.5 cm, 2100 W, 3700 W  
**Zona induzione Multizone**  
Zona frontale destra: 22.0x18.5 cm, 2100 W, 3700 W  
Dati nominali di collegamento elettrico: 7545 W

**HOBD682D**

3.099,00 €

PIANO DI COTTURA, INDUZIONE CON CAPPA INTEGRATA,  
80 CM

Pianale in vitroceramica nero  
Bordi dritti

Codice EAN: 8017709279783

**CARATTERISTICHE CAPPA**

Funzionamento ad estrazione o a ricircolo  
**Auto-Vent**  
Motore Brushless Aquaproof ad alta efficienza  
10 livelli di potenza di aspirazione,  
2 livelli di aspirazione intensiva fino a 710 m3/h  
Griglia di protezione in ghisa, a filo con il pianale vetro ceramico  
Filtro antigrasso ad alta efficienza (oltre 85%)  
Filtro lavabile in lavastoviglie  
Doppio raccoglitore di liquidi removibile e lavabile in lavastoviglie  
Spia indicazione saturazione filtro antigrasso  
Spia indicazione filtro carboni rigenerabile

**ETICHETTA ENERGETICA**

**Classe energetica A++**  
Efficienza di consumo annuale (AEC): 31.5 kWh/a  
Classe di efficienza fluido dinamica A  
Classe di efficienza filtraggio grassi B  
Emissione ponderata di potenza acustica alla velocità massima  
(SPEmax): min./max. 42/66 dB

**OPTIONAL**

**KITEHOBD** - accessorio per il funzionamento ad estrazione  
**KITF6HOBD** - accessorio per il funzionamento a ricircolo  
comprensivo di elegante griglia in acciaio inox magnetica, adatta  
all'installazione con zoccolo alto minimo 6 cm

Codice EAN: 8017709279776



PIANI A  
INDUZIONE  
DOLCE STIL  
NOVO

**SIM693WLDR**

2.299,00 €

PIANO DI COTTURA, INDUZIONE, 90 CM



Estetica Dolce Stil Novo  
 Piane in vetroceramica nero  
 Finiture rame  
 Bordi dritti

**COMANDI**

Comandi Touch intuitive slider

**CARATTERISTICHE**

6 zone induzione  
 6 zone di cottura con Booster  
 3 zone cottura Multizone  
 MultiZone  
 9 livelli di potenza  
 Selezione rapida dei livelli  
 Funzione automatica di mantenimento bollore  
 Funzione automatica di cottura a basse temperature  
 Opzione di pausa  
 6 timer con fine cottura  
 1 contaminuti  
 Indicatore tempo residuo  
 Allarme acustico  
 Modalità Showroom  
 Adattamento automatico al ø della pentola  
 Rilevatore di presenza pentola  
 Auto-arresto in caso di surriscaldamento  
 Auto-arresto in caso di traboccamento  
 Indicatore calore residuo  
 Protezione da accensione accidentale

**POTENZA ZONE DI COTTURA**

Zona frontale sinistra: 18.0x23.0 cm, 2100 W, 3600 W  
 Zona posteriore sinistra: 18.0x23.0 cm, 2100 W, 3600 W  
 Zona frontale centrale: 18.0x23.0 cm, 2100 W, 3600 W  
 Zona posteriore: 18.0x23.0 cm, 2100 W, 3600 W  
 Zona frontale destra: 18.0x23.0 cm, 2100 W, 3600 W  
 Zona posteriore destra: 18.0x23.0 cm, 2100 W, 3600 W  
 Dati nominali di collegamento elettrico: 10800 W

Codice EAN: 8017709221959

**SIM693WLDX**

2.299,00 €

PIANO DI COTTURA, INDUZIONE, 90 CM



Pianale in vetroceramica nero  
 Finiture inox

Codice EAN: 8017709222086



**SIM662WLDR** 1.529,00 €

PIANO DI COTTURA, INDUZIONE, 60 CM

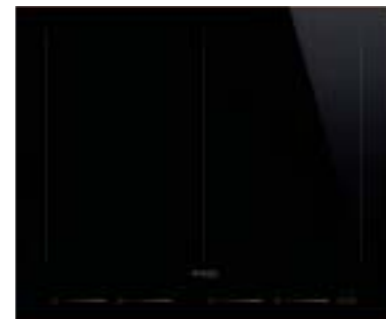

**SIM662WLDX** 1.529,00 €

PIANO DI COTTURA, INDUZIONE, 60 CM



Pianale in vetroceramica nero  
Finiture inox

Codice EAN: 8017709222079

**SIM631WLDR** 949,00 €

PIANO DI COTTURA, INDUZIONE, 38 CM



Estetica Dolce Stil Novo  
Pianale in vetroceramica nero  
Finiture rame  
Bordi dritti

**COMANDI**  
Comandi Touch intuitive slider

**CARATTERISTICHE**  
2 zone induzione  
2 zone di cottura con Booster  
1 zona flessibile  
MultiZone  
9 livelli di potenza  
Selezione rapida dei livelli  
Funzione automatica di mantenimento bollore  
Funzione automatica di cottura a basse temperature  
Opzione di pausa  
2 timer con fine cottura  
1 contaminuti  
Indicatore tempo residuo  
Allarme acustico  
Modalità Showroom  
Adattamento automatico al ø della pentola  
Rilevatore di presenza pentola  
Auto-arresto in caso di surriscaldamento  
Auto-arresto in caso di traboccamento  
Indicatore calore residuo  
Protezione da accensione accidentale

**POTENZA ZONE DI COTTURA**  
Zona frontale centrale: 18.0x23.0 cm, 2100 W, 3600 W  
Zona posteriore centrale: 18.0x23.0 cm, 2100 W, 3600 W  
Dati nominali di collegamento elettrico: 3700 W

Codice EAN: 8017709221935

**SIM631WLDX** 949,00 €

PIANO DI COTTURA, INDUZIONE, 38 CM



Pianale in vetroceramica nero  
Finiture inox,

Codice EAN: 8017709222062

**SOLUZIONI DOMINO:  
IL PIANO COTTURA SU MISURA**

Grazie al pratico **accessorio LGCN**, è possibile installare i piani cottura domino in configurazione lineare, affiancandoli perfettamente e andando a **creare un'unica superficie di cottura**, con le soluzioni di fuochi personalizzate in base all'esigenze di preparazione dei cibi più evolute.

PIANI A  
INDUZIONE  
DOLCE STIL  
NOVO



**MULTIZONE: COTTURA SENZA LIMITI**

Nei piani cottura a induzione **Multizone con tecnologia avanzata** risulta maggiore la superficie su cui utilizzare nello stesso momento più recipienti, grazie anche all'**innovativo rilevamento pentole**, così da rendere il piano ancora più performante.

**DETTAGLI DISTINTIVI**

Caratterizzati stilisticamente dall'uso di un materiale nobile quale il **vetro ceramico**, elegante nel suo colore nero, i piani cottura con bordi dritti sono impreziositi da dettagli raffinati quali i **profili rame o inox** che ne disegnano le estremità, anteriore e posteriore, a filo con il pianale e ne **permettono un incasso a basso spessore** per una continuità sul top di lavoro.



Estetica Dolce Stil Novo  
Pianale in vetroceramica nero  
Finiture rame  
Bordi dritti

**COMANDI**  
Comandi Touch intuitive slider

**CARATTERISTICHE**  
4 zone induzione  
4 zone di cottura con Booster  
2 zone flessibili  
MultiZone  
9 livelli di potenza  
Selezione rapida dei livelli  
Funzione automatica di mantenimento bollore  
Funzione automatica di cottura a basse temperature  
Opzione di pausa  
4 timer con fine cottura  
1 contaminuti  
Indicatore tempo residuo  
Allarme acustico  
Modalità Showroom  
Adattamento automatico al ø della pentola  
Rilevatore di presenza pentola  
Auto-arresto in caso di surriscaldamento  
Auto-arresto in caso di traboccamento  
Indicatore calore residuo  
Protezione da accensione accidentale

**POTENZA ZONE DI COTTURA**  
Zona frontale sinistra: 18.0x23.0 cm, 2100 W, 3600 W  
Zona posteriore sinistra: 18.0x23.0 cm, 2100 W, 3600 W  
Zona frontale destra: 18.0x23.0 cm, 2100 W, 3600 W  
Zona posteriore destra: 18.0x23.0 cm, 2100 W, 3600 W  
Dati nominali di collegamento elettrico: 7400 W

Codice EAN: 8017709221942

**SIH7933B**

1.249,00 €

PIANO DI COTTURA, INDUZIONE, 90 CM

**GAMMA EVOLUTA**

Nei piani cottura a induzione con funzione **Auto-Vent**, per personalizzare l'intensità di aspirazione della cappa e adattarla ad ogni esigenza, sono disponibili 6 programmi diversi, facilmente definibili dal piano cottura. È inoltre possibile regolare la cappa anche manualmente da piano cottura, semplicemente sfiorando il tasto Auto-Vent. La funzione Auto-Vent è presente nei modelli di cappe KICTIS90BL, KICV90BL, KICT90BL, KICGR70X e KICGR52X.

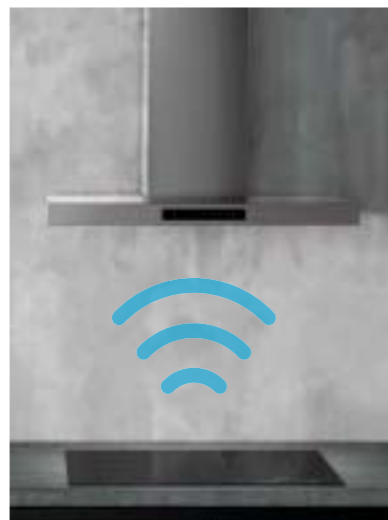

**Pianale in vitroceramica nero**  
Bordo frontale bisellato

**COMANDI**

Comandi Touch intuitive slider

**CARATTERISTICHE**

Opzione Limitatore di Potenza - Step: 1500, 2000, 2500, 3000, 3500, 4000, 4500, 5000, 6000, 7200 W

**3 zone induzione**

3 zone di cottura con Booster

**14 livelli di potenza**

Selezione rapida dei livelli

Opzione di pausa

3 timer con fine cottura

3 contaminuti

Indicatore tempo residuo

Allarme acustico

**Adattamento automatico al ø della pentola**

Rilevatore di presenza pentola

Indicatore diametro minimo di utilizzo

**Auto-arresto in caso di surriscaldamento**

Auto-arresto in caso di traboccamento

Auto-vent

**POTENZA ZONE DI COTTURA**

Zona frontale sinistra: Ø 21 cm, 2300 W, 3200 W

Zona centrale: Ø 21 cm, 2300 W, 3200 W

Zona frontale destra: Ø 21 cm, 2300 W, 3200 W

Dati nominali di collegamento elettrico: 6800 W

Codice EAN: 8017709254919

**SI1F7955B**

1.849,00 €

PIANO DI COTTURA, INDUZIONE, 90 CM

**FLEXI-HEAT**

Come un vero Chef è possibile spostare la pentola dalla parte frontale alla parte posteriore e ottenere 3 zone di calore differenti: da una temperatura elevata per riscaldare velocemente, a una cottura lenta al centro e infine a una temperatura bassa per mantenere in caldo. I livelli di potenza sono personalizzabili tra le diverse aree.

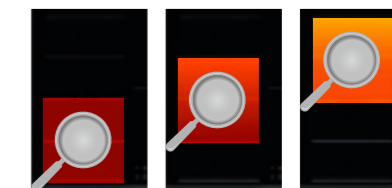
**FLEXI4ZONE**

Massima flessibilità di utilizzo della zona Flexi4Zone grazie alla possibilità di suddividere l'area di cottura per utilizzare qualsiasi combinazione di pentole, dalle più grandi a quelle più piccole (anche di diametro di soli 10 cm).



Zona Standard

Zona Big

Zona Maxi

**Pianale in vitroceramica nero**  
Bordo frontale bisellato

**COMANDI**

Comandi Touch intuitive slider

**CARATTERISTICHE**

Flexi-Heat

**5 zone induzione**

5 zone di cottura con Booster

**1 zona flessibile**

Flexi4Zone

**14 livelli di potenza**

Selezione rapida dei livelli

Opzione di pausa

5 timer con fine cottura

5 contaminuti

Indicatore tempo residuo

Allarme acustico

**Adattamento automatico al ø della pentola**

Rilevatore di presenza pentola

Indicatore diametro minimo di utilizzo

**Auto-arresto in caso di surriscaldamento**

Auto-arresto in caso di traboccamento

Auto-vent

**POTENZA ZONE DI COTTURA**

Zona frontale sinistra: Ø 22 cm, 2300 W, 3200 W

Zona posteriore sinistra: Ø 22 cm, 2300 W, 3200 W

Zona centrale: Ø 18/28 cm, 1800/2800 W, 3500/3700 W

Zona frontale destra: Ø 14.5 cm, 1400 W, 2500 W

Zona posteriore destra: Ø 21 cm, 2300 W, 3200 W

Dati nominali di collegamento elettrico: 11000 W

Codice EAN: 8017709254896

**SI2M7953DW**

1.949,00 €

PIANO DI COTTURA, INDUZIONE, 90 CM

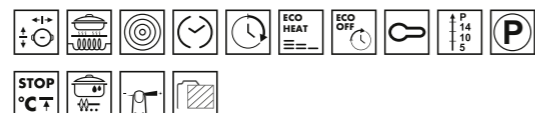
**MULTIZONE**

È possibile combinare più zone di cottura per crearne una più ampia. Questa funzione consente infatti di collegare due zone di cottura e di operare come se fosse un'unica zona.



Pianale bianco  
Bordi dritti

**COMANDI**

Comandi Touch intuitive slider

**CARATTERISTICHE**

**5 zone induzione**

5 zone di cottura con Booster

**2 zone flessibili**

MultiZone

**14 livelli di potenza**

Selezione rapida dei livelli

Opzione di pausa

5 timer con fine cottura

5 contaminuti

Indicatore tempo residuo

Allarme acustico

**Adattamento automatico al ø della pentola**

Rilevatore di presenza pentola

Indicatore diametro minimo di utilizzo

**Auto-arresto in caso di surriscaldamento**

Auto-arresto in caso di traboccamento

**POTENZA ZONE DI COTTURA**

Zona frontale sinistra: Ø 21 cm, 2300 W, 3200 W

Zona posteriore sinistra: Ø 21 cm, 2300 W, 3200 W

Zona centrale: Ø 18/28 cm, 1800/2800 W, 3500/3700 W

Zona frontale destra: Ø 21 cm, 2300 W, 3200 W

Zona posteriore destra: Ø 21 cm, 2300 W, 3200 W

Dati nominali di collegamento elettrico: 7350 W

Codice EAN: 8017709274849



**SI1F7845B**

1.329,00 €

PIANO DI COTTURA, INDUZIONE, 78 CM



Pianale in vetroceramica nero  
Bordo frontale bisellato

**COMANDI**

Comandi Touch intuitive slider

**CARATTERISTICHE**

Flexi-Heat  
Opzione Limitatore di Potenza - Step: 1500, 2000, 2500, 3000, 3500, 4000, 4500, 5000, 6000, 7200 W  
4 zone induzione  
4 zone di cottura con Booster  
1 zona flessibile  
Flexi4Zone  
14 livelli di potenza  
Selezione rapida dei livelli  
Opzione di pausa  
4 timer con fine cottura  
4 contaminuti  
Indicatore tempo residuo  
Allarme acustico  
Adattamento automatico al ø della pentola  
Rilevatore di presenza pentola  
Indicatore diametro minimo di utilizzo  
Auto-arresto in caso di surriscaldamento  
Auto-arresto in caso di traboccamento  
Auto-vent

**POTENZA ZONE DI COTTURA**

Zona frontale sinistra: Ø 22 cm, 2300 W, 3200 W  
Zona posteriore sinistra: Ø 22 cm, 2300 W, 3200 W  
Zona frontale destra: Ø 18 cm, 1800 W, 2800 W  
Zona posteriore destra: Ø 21 cm, 2300 W, 3200 W  
Dati nominali di collegamento elettrico: 7200 W

Codice EAN: 8017709254926

**SI7844B**

1.099,00 €

PIANO DI COTTURA, INDUZIONE, 78 CM



Pianale in vetroceramica nero  
Bordo frontale bisellato

**COMANDI**

Comandi Touch intuitive slider

**CARATTERISTICHE**

Sensore PerfectHeat  
Opzione Limitatore di Potenza - Step: 1500, 2000, 2500, 3000, 3500, 4000, 4500, 5000, 6000, 7200 W  
4 zone induzione  
4 zone di cottura con Booster  
14 livelli di potenza  
Selezione rapida dei livelli  
Opzione di pausa  
4 timer con fine cottura  
4 contaminuti  
Indicatore tempo residuo  
Allarme acustico  
Adattamento automatico al ø della pentola  
Rilevatore di presenza pentola  
Indicatore diametro minimo di utilizzo  
Auto-arresto in caso di surriscaldamento  
Auto-arresto in caso di traboccamento  
Auto-vent

**POTENZA ZONE DI COTTURA**

Zona frontale sinistra: Ø 21 cm, 2300 W, 3200 W  
Zona posteriore sinistra: Ø 21 cm, 2300 W, 3200 W  
Zona frontale destra: Ø 21 cm, 2300 W, 3200 W  
Zona posteriore destra: Ø 21 cm, 2300 W, 3200 W  
Dati nominali di collegamento elettrico: 7200 W

Codice EAN: 8017709254933



**SI1M7733B**

919,00 €

PIANO DI COTTURA, INDUZIONE, 70 CM

**FLEXI-HEAT**

Come un vero Chef è possibile spostare la pentola dalla parte frontale alla parte posteriore e ottenere 3 zone di calore differenti: da una temperatura elevata per riscaldare velocemente, a una cottura lenta al centro e infine a una temperatura bassa per mantenere in caldo.

I livelli di potenza sono personalizzabili tra le diverse aree.

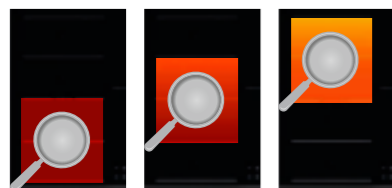

Pianale in vitroceramica nero  
Bordo frontale bisellato

**COMANDI**

Comandi Touch intuitive slider

**CARATTERISTICHE**

Opzione Limitatore di Potenza - Step: 1500, 2000, 2500, 3000, 3500, 4000, 4500, 5000, 6000, 7200 W

3 zone induzione

3 zone di cottura con Booster

1 zona flessibile

MultiZone

14 livelli di potenza

Selezione rapida dei livelli

Opzione di pausa

3 timer con fine cottura

3 contaminuti

Indicatore tempo residuo

Allarme acustico

Adattamento automatico al ø della pentola

Rilevatore di presenza pentola

Indicatore diametro minimo di utilizzo

Auto-arresto in caso di surriscaldamento

Auto-arresto in caso di traboccamento

Auto-vent

**POTENZA ZONE DI COTTURA**

Zona frontale sinistra: Ø 21 cm, 2300 W, 3200 W

Zona posteriore sinistra: Ø 21 cm, 2300 W, 3200 W

Zona Maxi destra: Ø 18/28 cm, 1800/2800 W, 3500/3600 W

Dati nominali di collegamento elettrico: 7200 W

Codice EAN: 8017709254957

**SI1F7645B**

1.199,00 €

PIANO DI COTTURA, INDUZIONE, 60 CM

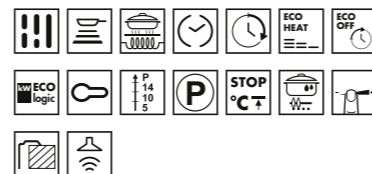

Pianale in vitroceramica nero  
Bordo frontale bisellato

**COMANDI**

Comandi Touch intuitive slider

**CARATTERISTICHE**

Flexi-Heat

Opzione Limitatore di Potenza - Step: 1500, 2000, 2500, 3000, 3500, 4000, 4500, 5000, 6000, 7200 W

4 zone induzione

4 zone di cottura con Booster

1 zona flessibile

Flexi4Zone

14 livelli di potenza

Selezione rapida dei livelli

Opzione di pausa

4 timer con fine cottura

4 contaminuti

Indicatore tempo residuo

Allarme acustico

Modalità Showroom

Adattamento automatico al ø della pentola

Rilevatore di presenza pentola

Indicatore diametro minimo di utilizzo

Auto-arresto in caso di surriscaldamento

Auto-arresto in caso di traboccamento

Auto-vent

**POTENZA ZONE DI COTTURA**

Zona frontale sinistra: Ø 22 cm, 2300 W, 3200 W

Zona posteriore sinistra: Ø 22 cm, 2300 W, 3200 W

Zona frontale destra: Ø 14.5 cm, 1400 W, 2500 W

Zona posteriore destra: Ø 18 cm, 1800 W, 2800 W

Dati nominali di collegamento elettrico: 7200 W

Codice EAN: 8017709262792

**SI2M7643B**

919,00 €

PIANO DI COTTURA, INDUZIONE, 60 CM

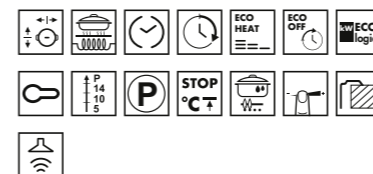

Pianale in vitroceramica nero  
Bordo frontale bisellato

**COMANDI**

Comandi Touch intuitive slider

**CARATTERISTICHE**

Opzione Limitatore di Potenza - Step: 1500, 2000, 2500, 3000, 3500, 4000, 4500, 5000, 6000, 7200 W

4 zone induzione

4 zone di cottura con Booster

2 zone flessibili

MultiZone

14 livelli di potenza

Selezione rapida dei livelli

4 timer con fine cottura

4 contaminuti

Indicatore tempo residuo

Allarme acustico

Adattamento automatico al ø della pentola

Rilevatore di presenza pentola

Indicatore diametro minimo di utilizzo

Auto-arresto in caso di surriscaldamento

Auto-arresto in caso di traboccamento

Auto-vent

**POTENZA ZONE DI COTTURA**

Zona frontale sinistra: Ø 21 cm, 2300 W, 3200 W

Zona posteriore sinistra: Ø 21 cm, 2300 W, 3200 W

Zona frontale destra: Ø 21 cm, 2300 W, 3200 W

Zona posteriore destra: Ø 21 cm, 2300 W, 3200 W

Dati nominali di collegamento elettrico: 7200 W

Codice EAN: 8017709254964

**SI2M7643D**

919,00 €

PIANO DI COTTURA, INDUZIONE, 60 CM

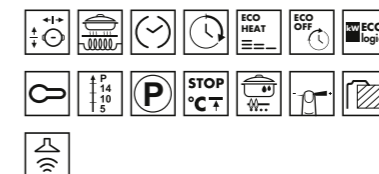

Pianale in vitroceramica nero  
Bordi dritti

**COMANDI**

Comandi Touch intuitive slider

**CARATTERISTICHE**

Opzione Limitatore di Potenza - Step: 1500, 2000, 2500, 3000, 3500, 4000, 4500, 5000, 6000, 7200 W

4 zone induzione

4 zone di cottura con Booster

2 zone flessibili

MultiZone

14 livelli di potenza

Selezione rapida dei livelli

4 timer con fine cottura

4 contaminuti

Indicatore tempo residuo

Allarme acustico

Adattamento automatico al ø della pentola

Rilevatore di presenza pentola

Indicatore diametro minimo di utilizzo

Auto-arresto in caso di surriscaldamento

Auto-arresto in caso di traboccamento

Auto-vent

**POTENZA ZONE DI COTTURA**

Zona frontale sinistra: Ø 21 cm, 2300 W, 3200 W

Zona posteriore sinistra: Ø 21 cm, 2300 W, 3200 W

Zona frontale destra: Ø 21 cm, 2300 W, 3200 W

Zona posteriore destra: Ø 21 cm, 2300 W, 3200 W

Dati nominali di collegamento elettrico: 7200 W

Codice EAN: 8017709257910

**SI2M7643DW**

929,00 €

PIANO DI COTTURA, INDUZIONE, 60 CM

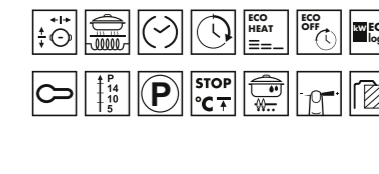
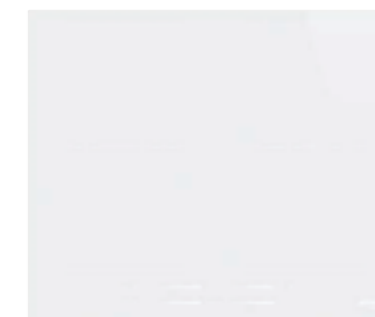

Pianale bianco  
Bordi dritti

**COMANDI**

Comandi Touch intuitive slider

**CARATTERISTICHE**

Opzione Limitatore di Potenza - Step: 1500, 2000, 2500, 3000, 3500, 4000, 4500, 5000, 6000, 7200 W

4 zone induzione

4 zone di cottura con Booster

2 zone flessibili

MultiZone

14 livelli di potenza

Selezione rapida dei livelli

Opzione di pausa

4 timer con fine cottura

4 contaminuti

Indicatore tempo residuo

Allarme acustico

Adattamento automatico al ø della pentola

Rilevatore di presenza pentola

Indicatore diametro minimo di utilizzo

Auto-arresto in caso di surriscaldamento

Auto-arresto in caso di traboccamento

**POTENZA ZONE DI COTTURA**

Zona frontale sinistra: Ø 21 cm, 2300 W, 3200 W

Zona posteriore sinistra: Ø 21 cm, 2300 W, 3200 W

Zona frontale destra: Ø 21 cm, 2300 W, 3200 W

Zona posteriore destra: Ø 21 cm, 2300 W, 3200 W

Dati nominali di collegamento elettrico: 7200 W

Codice EAN: 8017709274832

**SI7643B**

799,00 €

PIANO DI COTTURA, INDUZIONE, 60 CM



Pianale in vetroceramica nero  
Bordo frontale bisellato

**COMANDI**

Comandi Touch intuitive slider

**CARATTERISTICHE**

Opzione Limitatore di Potenza - Step: 1500, 2000, 2500, 3000, 3500, 4000, 4500, 5000, 6000, 7200 W

**4 zone induzione**

4 zone di cottura con Booster

**14 livelli di potenza****Selezione rapida dei livelli**

Opzione di pausa

4 timer con fine cottura

4 contaminuti

Indicatore tempo residuo

Allarme acustico

**Adattamento automatico al ø della pentola**

Rilevatore di presenza pentola

Indicatore diametro minimo di utilizzo

**Auto-arresto in caso di surriscaldamento**

Auto-arresto in caso di traboccamento

Auto-vent

**POTENZA ZONE DI COTTURA**

Zona frontale sinistra: Ø 21 cm, 2300 W, 3700 W

Zona posteriore sinistra: Ø 18 cm, 1800 W, 2800 W

Zona frontale destra: Ø 18 cm, 1800 W, 2800 W

Zona posteriore destra: Ø 14.5 cm, 1400 W, 2500 W

Dati nominali di collegamento elettrico: 7200 W

Codice EAN: 8017709255015

Disegni tecnici a pagina 316

**SI364FXM**

999,00 €

PIANO DI COTTURA, INDUZIONE, 60 CM



Estetica Classica  
Cornice in acciaio inox

**COMANDI**

4 manopole Classica inox

**CARATTERISTICHE**

Opzione Limitatore di Potenza - Step: 1900, 2600, 3000, 3800, 4500 W

**4 zone induzione**

4 zone di cottura con Booster

**9 livelli di potenza****Adattamento automatico al ø della pentola**

Rilevatore di presenza pentola

Indicatore diametro minimo di utilizzo

**Auto-arresto in caso di surriscaldamento**

Indicatore calore residuo

Protezione da accensione accidentale

Installabile nel foro incasso standard 48x56 cm

**POTENZA ZONE DI COTTURA**

Zona frontale sinistra: Ø 23.0 cm, 2300 W, 3000 W

Zona posteriore sinistra: Ø 16.0 cm, 1300 W, 1400 W

Zona posteriore destra: Ø 23.0 cm, 2300 W, 3000 W

Zona frontale destra: Ø 16.0 cm, 1300 W, 1400 W

Dati nominali di collegamento elettrico: 7400 W

Codice EAN: 8017709275891

**SI764POM**

999,00 €

PIANO DI COTTURA, INDUZIONE, 60 CM



Estetica Cortina  
Cornice panna con finiture ottone antico

**COMANDI**

4 manopole ottone antico

**CARATTERISTICHE**

Opzione Limitatore di Potenza - Step: 1900, 2600, 3000, 3800, 4500 W

**4 zone induzione**

4 zone di cottura con Booster

**9 livelli di potenza****Adattamento automatico al ø della pentola**

Rilevatore di presenza pentola

Indicatore diametro minimo di utilizzo

**Auto-arresto in caso di surriscaldamento**

Indicatore calore residuo

Protezione da accensione accidentale

Installabile nel foro incasso standard 48x56 cm

**POTENZA ZONE DI COTTURA**

Zona frontale sinistra: Ø 23.0 cm, 2300 W, 3000 W

Zona posteriore sinistra: Ø 16.0 cm, 1300 W, 1400 W

Zona posteriore destra: Ø 23.0 cm, 2300 W, 3000 W

Zona frontale destra: Ø 16.0 cm, 1300 W, 1400 W

Dati nominali di collegamento elettrico: 7400 W

Codice EAN: 8017709275853

Disegni tecnici a pagina 316

**SI764AOM**

999,00 €

PIANO DI COTTURA, INDUZIONE, 60 CM



Estetica Cortina  
Cornice antracite con finiture ottone antico

**COMANDI**

4 manopole ottone antico

**CARATTERISTICHE**

Opzione Limitatore di Potenza - Step: 1900, 2600, 3000, 3800, 4500 W

**4 zone induzione**

4 zone di cottura con Booster

**9 livelli di potenza****Adattamento automatico al ø della pentola**

Rilevatore di presenza pentola

Indicatore diametro minimo di utilizzo

**Auto-arresto in caso di surriscaldamento**

Indicatore calore residuo

Protezione da accensione accidentale

Installabile nel foro incasso standard 48x56 cm

**POTENZA ZONE DI COTTURA**

Zona frontale sinistra: Ø 23.0 cm, 2300 W, 3000 W

Zona posteriore sinistra: Ø 16.0 cm, 1300 W, 1400 W

Zona posteriore destra: Ø 23.0 cm, 2300 W, 3000 W

Zona frontale destra: Ø 16.0 cm, 1300 W, 1400 W

Dati nominali di collegamento elettrico: 7400 W

Codice EAN: 8017709275846

Disegni tecnici a pagina 316

**SI764BSM**

999,00 €

PIANO DI COTTURA, INDUZIONE, 60 CM



Estetica Cortina  
Cornice bianca con finiture silver antico

**COMANDI**

4 manopole silver antico

**CARATTERISTICHE**

Opzione Limitatore di Potenza - Step: 1900, 2600, 3000, 3800, 4500 W

**4 zone induzione**

4 zone di cottura con Booster

**9 livelli di potenza****Adattamento automatico al ø della pentola**

Rilevatore di presenza pentola

Indicatore diametro minimo di utilizzo

**Auto-arresto in caso di surriscaldamento**

Indicatore calore residuo

Protezione da accensione accidentale

Installabile nel foro incasso standard 48x56 cm

**POTENZA ZONE DI COTTURA**

Zona frontale sinistra: Ø 23.0 cm, 2300 W, 3000 W

Zona posteriore sinistra: Ø 16.0 cm, 1300 W, 1400 W

Zona posteriore destra: Ø 23.0 cm, 2300 W, 3000 W

Zona frontale destra: Ø 16.0 cm, 1300 W, 1400 W

Dati nominali di collegamento elettrico: 7400 W

Codice EAN: 8017709275860

Disegni tecnici a pagina 316

**PM6912WLDR**

2.279,00 €

PIANO DI COTTURA, MISTO, 90 CM



Estetica Dolce Stil Novo  
Pianale in vetroceramica nero  
Finiture rame  
Bordi dritti

**COMANDI**

Comandi intuitive slider  
1 manopola nera  
Accensione elettronica incorporata nelle manopole

**CARATTERISTICHE**

1 Bruciatore gas con trattamento Black Ceram  
Griglia in ghisa  
Valvole rapide di sicurezza  
4 zone induzione con Booster  
2 zone flessibili MultiZone  
9 livelli di potenza  
Selezione rapida dei livelli  
Funzione automatica di mantenimento bollore  
Funzione automatica di cottura a basse temperature  
Opzione di pausa  
4 timer con fine cottura  
1 contaminuti  
Allarme acustico  
Indicatore tempo residuo  
Modalità Showroom  
Adattamento automatico al ø della pentola  
Rilevatore di presenza pentola  
Auto-arresto in caso di surriscaldamento  
Auto-arresto in caso di traboccamento  
Indicatore calore residuo  
Protezione da accensione accidentale

**POTENZA ZONE DI COTTURA**

Bruciatore a gas ultrarapido: 6000 W  
Zona posteriore centrale: 18.0x23.0 cm, 2100 W, 3600 W  
Zona frontale centrale: 18.0x23.0 cm, 2100 W, 3600 W  
Zona posteriore destra: 18.0x23.0 cm, 2100 W, 3600 W  
Zona frontale destra: 18.0x23.0 cm, 2100 W, 3600 W  
Dati nominali di collegamento elettrico: 7400 W

Codice EAN: 8017709230494

**PM6912WLDX**

2.279,00 €

PIANO DI COTTURA, MISTO, 90 CM



Pianale in vetroceramica nero  
Finiture inox

Codice EAN: 8017709230500

PIANI A  
INDUZIONE

**PM6721WLDR** 1.789,00 €

PIANO DI COTTURA, MISTO, 70/75 CM

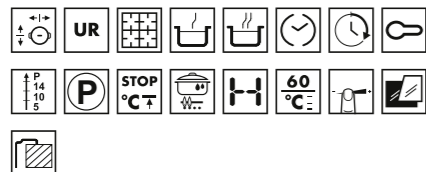

Estetica Dolce Stil Novo  
Pianale in vetroceramica nero  
Finiture rame  
Bordi dritti

**COMANDI**

Comandi intuitive slider  
2 manopole nere  
Accensione elettronica incorporata nelle manopole

**CARATTERISTICHE**

2 Bruciatori con trattamento Black Ceram  
Griglie in ghisa  
Valvole rapide di sicurezza  
2 zone induzione con Booster  
1 zona flessibile MultiZone  
9 livelli di potenza  
Selezione rapida dei livelli  
Funzione automatica di mantenimento bollore  
Funzione automatica di cottura a basse temperature  
Opzione di pausa  
2 timer con fine cottura  
1 contaminuti  
Allarme acustico  
Indicatore tempo residuo  
Modalità Showroom  
Adattamento automatico al ø della pentola  
Rilevatore di presenza pentola  
Auto-arresto in caso di surriscaldamento  
Auto-arresto in caso di traboccamento  
Indicatore calore residuo  
Protezione da accensione accidentale

**POTENZA ZONE DI COTTURA**

Zona frontale sinistra: 1100 W  
Zona posteriore sinistra: 3300 W  
Zona posteriore destra: 18.0x23.0 cm, 2100 W, 3600 W  
Zona frontale destra: 18.0x23.0 cm, 2100 W, 3600 W  
Dati nominali di collegamento elettrico: 3700 W

Codice EAN: 8017709230470

**PM6721WLDX** 1.789,00 €

PIANO DI COTTURA, MISTO, 70/75 CM



Pianale in vetroceramica nero  
Finiture inox  
Codice EAN: 8017709230487

**PM6621WLDR** 1.669,00 €

PIANO DI COTTURA, MISTO, 65 CM

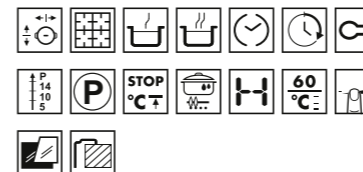

Estetica Dolce Stil Novo  
Pianale in vetroceramica nero  
Finiture rame  
Bordi dritti

**COMANDI**

Comandi intuitive slider  
2 manopole nere  
Accensione elettronica incorporata nelle manopole

**CARATTERISTICHE**

2 Bruciatori con trattamento Black Ceram  
Griglie in ghisa  
Valvole rapide di sicurezza  
2 zone induzione con Booster  
1 zona flessibile MultiZone  
9 livelli di potenza  
Selezione rapida dei livelli  
Funzione automatica di mantenimento bollore  
Funzione automatica di cottura a basse temperature  
Opzione di pausa  
2 timer con fine cottura  
1 contaminuti  
Allarme acustico  
Indicatore tempo residuo  
Modalità Showroom  
Adattamento automatico al ø della pentola  
Rilevatore di presenza pentola  
Auto-arresto in caso di surriscaldamento  
Auto-arresto in caso di traboccamento  
Indicatore calore residuo  
Protezione da accensione accidentale

**POTENZA ZONE DI COTTURA**

Zona frontale sinistra: 1100 W  
Zona posteriore sinistra: 3100 W  
Zona posteriore destra: 18.0x23.0 cm, 2100 W, 3600 W  
Zona frontale destra: 18.0x23.0 cm, 2100 W, 3600 W  
Dati nominali di collegamento elettrico: 3700 W

Codice EAN: 8017709230456

**PM6621WLDX** 1.669,00 €

PIANO DI COTTURA, MISTO, 65 CM



Pianale in vetroceramica nero  
Finiture inox

Codice EAN: 8017709230463

**PRATICITÀ CON RAFFINATEZZA**

Per una coerenza estetica al total black, i bruciatori presentano la finitura Black Ceram, un particolare trattamento durevole che permette di conservarne il colore nel tempo e ne semplifica la pulizia. Il bruciatore risulta fuso con il piano cottura per una superficie praticamente continua, senza stacchi cromatici tra le varie parti funzionali.



**PIANO MISTO: SCELTA NELLA COTTURA**

I nuovi piani misti Smeg abbinano in un unico spazio degli innovativi bruciatori a gas e zone a induzione Multizone con tecnologia avanzata, che permette di avere maggiore superficie utilizzabile, grazie anche all'innovativo rilevamento pentole, così da rendere il piano ancora più performante.

## PIANI COTURA A GAS

### *varietà di soluzioni*

Disponibili in elegante vetro ceramico o vetro, in acciaio lucido o satinato e in metallo smaltato, i piani di cottura Smeg offrono un'ampia possibilità di scelta per allestire la cucina con personalità e stile distintivi.



#### VETRO CERAMICO

Il pianale vetroceramico **nero Eclipse** nella sua eleganza rilucente **evidenzia il design minimalista**.



#### VETRO

Soluzione estetica raffinata, il vetro conferisce al piano **estrema luminosità e brillantezza**.

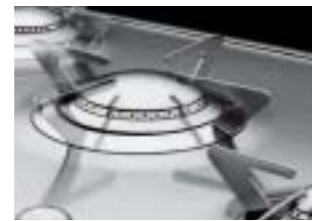

#### INOX LUCIDO

Solido e pulito al tempo stesso, l'acciaio inox lucido **dona lucentezza e impreziosisce le forme**.



#### INOX SATINATO

L'acciaio inox satinato conferisce un **aspetto di professionalità** e garantisce prestazioni inalterabili nel tempo.



La soluzione **Glass-on-steel** rende più resistenti i piani cottura in vetro, inserendo sotto a questo una **lastra d'acciaio inox**. Esteticamente invisibile, quest'accorgimento accresce la robustezza dell'elettrodomestico, mantenendone inalterata l'eleganza.



#### METALLO SMALTATO

I colori brillanti e originali della smaltatura **esaltano e valorizzano le linee morbide** dei piani di cottura.

## *griglie che arredano*



Nei nuovi piani con estetica Dolce Stil Novo serie PXL e PVL, il design pulito, ma ricercatamente funzionale, delle **griglie in acciaio inox** è esaltato dallo **speciale trattamento "Titanium"**, che, oltre a perfezionarne le linee, le rende straordinariamente resistenti e facili da pulire.

Elemento peculiare dei piani con estetica Piano Design sono le griglie singole a 4 bracci in **acciaio inox lucido** dal design rigoroso. Il particolare rivestimento a protezione **Ever Shine** ne previene l'ingiallimento dovuto alle alte temperature per una brillantezza inalterabile nel tempo.

Nei modelli con bruciatori tradizionali ad alto rendimento, ogni zona di cottura è dotata di **robuste griglie in ghisa singole**, che garantiscono la massima stabilità, pur mantenendo il design del prodotto inalterato.

La maggior parte dei piani a gas prevede solide e robuste **griglie in ghisa continue** resistenti alle alte temperature che conferiscono un aspetto di alta professionalità, oltre a garantire **eccellenti prestazioni, inalterabili nel tempo**.

## BRUCIATORI EVOLUTI

### *design unico e performance superiori*

Dagli studi tecnici interni nascono bruciatori con design unico e performance superiori. Dal bruciatore più piccolo a quello più potente e ultrarapido - fino a 5 kW - Smeg offre una vasta possibilità di scelta.



Innovativi per il design e le performance, i nuovi **bruciatori a fiamma laminare**, nuovo **brevetto Smeg**, garantiscono il **massimo rendimento**. Producendo un'unica **lama di fuoco verticale**, riducono al minimo la dispersione del calore e trasferiscono la massima potenza della fiamma alla pentola, raggiungendo un **nuovo primato di efficienza con minori consumi**.

I particolari bruciatori a gas dei modelli Linea presentano nelle corone un'innovazione strutturale che permette di produrre **una fiamma pressoché verticale**, aumentandone e ottimizzandone il rendimento, con la **conseguenza di una cottura più rapida e omogenea** e quindi un **significativo risparmio energetico** e un ridotto impatto ambientale.



Alla tecnologia più evoluta, nei bruciatori dei modelli PV della serie Linea si aggiunge un design d'avanguardia. La **forma lineare e ultrapiatta** di ogni bruciatore esalta l'estetica essenziale del piano cottura, ma nel contempo **contribuisce a rendere le prestazioni ancora più elevate**, per garantire la massima efficienza, senza trascurare la praticità di pulizia.

Il bruciatore **Ultrarapido** è costituito da una corona doppia formata dall'abbinamento di un bruciatore rapido e un ausiliario, che possono **funzionare separatamente o insieme**, a seconda delle esigenze, permettendo così di disporre di ben **tre soluzioni di fuoco**.



POESIA IN CUCINA

## *soluzioni stilistiche che incantano*

In un mix inimitabile di raffinatezza, gusto e versatilità, la nuova estetica Dolce Stil Novo proposta da Smeg nei piani cottura offre innovazioni progettuali e stilistiche che impreziosiscono i modelli in gamma, rendendoli punto focale dell'ambiente in cui sono inseriti.



**SCOPRI DI PIÙ**  
SUI BRUCIATORI LAMINARI  
BREVETTATI DA SMEG

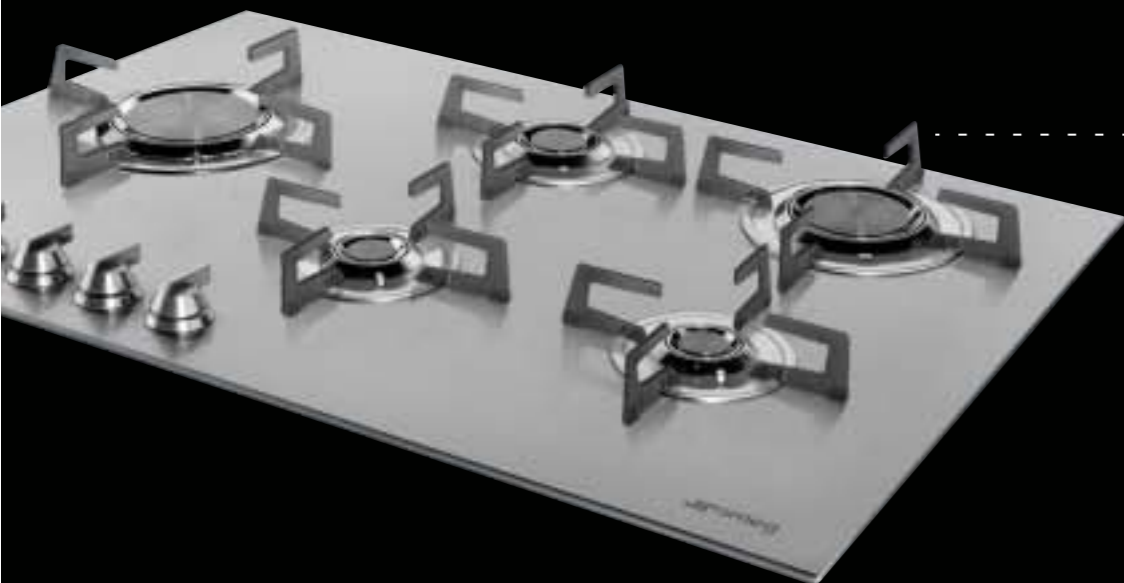

### **ELEGANTI GRIGLIE** "TITANIUM"

Nei nuovi piani Dolce Stil Novo con bruciatore laminare le griglie in acciaio inox sono ricoperte da uno **speciale trattamento "Titanium"** che ne **esalta la finezza delle forme**, oltre ad aumentarne la resistenza al calore. Lo stile delle zone di cottura è amplificato dal design dei bruciatori perfettamente integrato nel piano, che li rende **estremamente eleganti**.

### **GRIGLIE ARTISTICHE**

Disponibili come optional, Smeg propone griglie **dal design più creativo** con **motivi naturalistici** quali **uccellini, farfalle, foglie e frutta**, che trasformano il piano in un'opera d'arte dal forte impatto estetico, garantendo le stesse prestazioni fornite dalle griglie standard.



UCCELLINI



FARFALLE



FOGLIE



FRUTTA

PRESTAZIONI CON ELEGANZA

## *cottura efficiente*



UR

### **FUOCO POTENTE**

Il bruciatore Ultrarapido a tre corone di fuoco è in grado di raggiungere la **potenza di ben 6 kW**, ideale per cibi che richiedono una cottura a fuoco intenso o una particolare velocità nella preparazione e **per cucinare con pentola Wok**.

PIANI A  
GAS

### **TOTAL BLACK**

Nei modelli con estetica Dolce Stil Novo per coerenza estetica con il **pianale in vetro Eclipse**, anche i **bruciatori** sono **neri con finitura Black Ceram**. Questo particolare trattamento permette di conservarne il colore nel tempo e di agevolarne la pulizia. Il bruciatore risulta fuso con il piano cottura per una **superficie praticamente continua, senza stacchi cromatici** tra le varie parti funzionali.

### **DETTAGLI RAFFINATI**

**Profili rame o inox** disegnano i bordi superiori ed inferiore del pianale in vetro nero, impreziosendolo e **caratterizzando i piani con estetica Dolce Stil Novo**.

### **VETRO CERAMICO**

Il pianale in vetro ceramico dei nuovi modelli a gas unisce una particolare **inalterabilità alle alte temperature** (anche 800°C) e un'estrema **adattabilità agli sbalzi termici improvvisi**. Questo tipo di vetro si dimostra anche **molto resistente agli urti e all'usura**.



**PXL6106**

2.549,00 €

PIANO DI COTTURA, GAS, 100 CM

**BRUCIATORI LAMINARI**

Estremamente innovativi per il design e le performance, i nuovi bruciatori a fiamma laminare - brevetto Smeg - riducono al minimo la dispersione del calore e trasferiscono la massima potenza della fiamma alla pentola, raggiungendo un nuovo primato di efficienza. È sufficiente un unico, eccezionale cerchio di fuoco a trasformare un piano di cottura.



Estetica Dolce Stil Novo  
Pianale in acciaio inox

**COMANDI**

6 manopole effetto inox  
Accensione elettronica incorporata nelle manopole

**CARATTERISTICHE**

6 bruciatori a gas laminari  
Griglie in acciaio inox trattamento Titanium  
Valvole rapide di sicurezza

**POTENZA ZONE DI COTTURA**

Bruciatore sinistro a gas ultrarapido: 3500 W  
Zona posteriore sinistra: 1600 W  
Zona frontale sinistra: 1000 W  
Zona posteriore destra: 2400 W  
Zona frontale destra: 1000 W  
Bruciatore destro a gas ultrarapido: 3500 W  
Dati nominali di collegamento elettrico: 1 W

Codice EAN: 8017709220631

**OPTIONAL:**

KPDSN100B 1.529,00 €  
Kit 6 griglie artistiche Design Uccellini  
Acciaio inox con trattamento "Titanium"  
Codice EAN: 8017709230821

KPDSN100F 1.189,00 €  
Kit 6 griglie artistiche Design Frutta  
Acciaio inox con trattamento "Titanium"  
Codice EAN: 8017709236717

KPDSN100I 1.189,00 €  
Kit 6 griglie artistiche Design Farfalle  
Acciaio inox con trattamento "Titanium"  
Codice EAN: 8017709236700

KPDSN100L 1.189,00 €  
Kit 6 griglie artistiche Design Foglie  
Acciaio inox con trattamento "Titanium"  
Codice EAN: 8017709236724

**GRIGLIE ARTISTICHE**

I nuovi piani possono essere impreziositi da griglie artistiche in acciaio inox - disponibili come optional - che presentano un design più creativo con motivi naturalistici, quali uccellini, farfalle, foglie e frutta. La loro unicità stilistica trasforma il piano in un'opera d'arte dal forte impatto estetico, garantendo le stesse prestazioni fornite dalle griglie standard.



Disegni tecnici a pagina 316

**PVL6106CN**

2.339,00 €

PIANO DI COTTURA, GAS, 100 CM



Estetica Dolce Stil Novo  
Pianale in vetroceramica nero  
Bordi dritti

**COMANDI**

6 manopole nere  
Accensione elettronica incorporata nelle manopole

**CARATTERISTICHE**

6 bruciatori a gas laminari  
Griglie in acciaio inox trattamento Titanium  
Valvole rapide di sicurezza

**POTENZA ZONE DI COTTURA**

Bruciatore sinistro a gas ultrarapido: 3500 W  
Zona posteriore sinistra: 1600 W  
Zona frontale sinistra: 1000 W  
Zona posteriore destra: 2500 W  
Zona frontale destra: 1000 W  
Bruciatore destro a gas ultrarapido: 3500 W  
Dati nominali di collegamento elettrico: 1 W

Codice EAN: 8017709220624

**OPTIONAL:**

KPDSN100B 1.529,00 €  
Kit 6 griglie artistiche Design Uccellini  
Acciaio inox con trattamento "Titanium"  
Codice EAN: 8017709230821

KPDSN100F 1.189,00 €  
Kit 6 griglie artistiche Design Frutta  
Acciaio inox con trattamento "Titanium"  
Codice EAN: 8017709236717

KPDSN100I 1.189,00 €  
Kit 6 griglie artistiche Design Farfalle  
Acciaio inox con trattamento "Titanium"  
Codice EAN: 8017709236700

KPDSN100L 1.189,00 €  
Kit 6 griglie artistiche Design Foglie  
Acciaio inox con trattamento "Titanium"  
Codice EAN: 8017709236724

**PIANALE IN VETROCERAMICA**

Pregevole e luminoso, il pianale in vetroceramica garantisce la massima funzionalità in quanto è in grado di resistere alle alte temperature, alle escursioni termiche, ai graffi, agli urti e agli agenti chimici e si rivela molto pratico da pulire. Un prodotto destinato a durare nel tempo, mantenendo invariata la sua tonalità piena e inalterata l'eleganza.

**GRIGLIE "TITANIUM"**

Il design pulito, ma ricercatamente funzionale, delle nuove griglie in acciaio inox è esaltato da uno speciale trattamento "Titanium", che, oltre a perfezionarle, le rende straordinariamente resistenti e facili da pulire.



Disegni tecnici a pagina 316

**PXL675L**

2.049,00 €

PIANO DI COTTURA, GAS, 70/75 CM



Estetica Dolce Stil Novo  
Pianale in acciaio inox

**COMANDI**

5 manopole effetto inox  
Accensione elettronica incorporata nelle manopole

**CARATTERISTICHE**

5 bruciatori a gas laminari  
Griglie in acciaio inox trattamento Titanium  
Valvole rapide di sicurezza

**POTENZA ZONE DI COTTURA**

Bruciatore sinistro a gas ultrarapido: 3500 W  
Zona posteriore centrale: 1600 W  
Zona frontale centrale: 1000 W  
Zona posteriore destra: 2400 W  
Zona frontale destra: 1000 W  
Dati nominali di collegamento elettrico: 1 W

Codice EAN: 8017709217808

**OPTIONAL:**

**KPDSN75B** 1.229,00 €  
Kit 5 griglie artistiche Design Uccellini  
Acciaio inox con trattamento "Titanium"  
Codice EAN: 80177092360814

**KPDSN75F** 979,00 €  
Kit 5 griglie artistiche Design Frutta  
Acciaio inox con trattamento "Titanium"  
Codice EAN: 8017709236687

**KPDSN75I** 979,00 €  
Kit 5 griglie artistiche Design Farfalle  
Acciaio inox con trattamento "Titanium"  
Codice EAN: 8017709236670

**KPDSN75L** 979,00 €  
Kit 5 griglie artistiche Design Foglie  
Acciaio inox con trattamento "Titanium"  
Codice EAN: 8017709236694

**PVL675LCN**

1.929,00 €

PIANO DI COTTURA, GAS, 70/75 CM



Estetica Dolce Stil Novo  
Pianale in vetroceramica nero  
Bordi dritti

**COMANDI**

5 manopole nere  
Accensione elettronica incorporata nelle manopole

**CARATTERISTICHE**

5 bruciatori a gas laminari  
Griglie in acciaio inox trattamento Titanium  
Valvole rapide di sicurezza

**POTENZA ZONE DI COTTURA**

Bruciatore sinistro a gas ultrarapido: 3500 W  
Zona posteriore centrale: 1600 W  
Zona frontale centrale: 1000 W  
Zona posteriore destra: 2500 W  
Zona frontale destra: 1000 W  
Dati nominali di collegamento elettrico: 1 W

Codice EAN: 8017709217822

**OPTIONAL:**

**KPDSN75B** 1.229,00 €  
Kit 5 griglie artistiche Design Uccellini  
Acciaio inox con trattamento "Titanium"  
Codice EAN: 80177092360814

**KPDSN75F** 979,00 €  
Kit 5 griglie artistiche Design Frutta  
Acciaio inox con trattamento "Titanium"  
Codice EAN: 8017709236687

**KPDSN75I** 979,00 €  
Kit 5 griglie artistiche Design Farfalle  
Acciaio inox con trattamento "Titanium"  
Codice EAN: 8017709236670

**KPDSN75L** 979,00 €  
Kit 5 griglie artistiche Design Foglie  
Acciaio inox con trattamento "Titanium"  
Codice EAN: 8017709236694





**PXL664** 1.649,00 €

PIANO DI COTTURA, GAS, 60 CM



Estetica Dolce Stil Novo  
Pianale in acciaio inox

**COMANDI**

4 manopole effetto inox  
Accensione elettronica incorporata nelle manopole

**CARATTERISTICHE**

4 bruciatori a gas laminari  
Griglie in acciaio inox trattamento Titanium  
Valvole rapide di sicurezza

**POTENZA ZONE DI COTTURA**

Zona frontale sinistra: 1000 W  
Zona posteriore sinistra: 2800 W  
Zona posteriore destra: 1600 W  
Zona frontale destra: 1600 W  
Dati nominali di collegamento elettrico:  
1 W

Codice EAN: 8017709217846

**OPTIONAL:**

**KPDSN60B** 949,00 €  
Kit 4 griglie artistiche Design Uccellini  
Acciaio inox con trattamento "Titanium"  
Codice EAN: 8017709230807

**KPDSN60F** 769,00 €  
Kit 4 griglie artistiche Design Frutta  
Acciaio inox con trattamento "Titanium"  
Codice EAN: 8017709236656

**KPDSN60I** 769,00 €  
Kit 4 griglie artistiche Design Farfalle  
Acciaio inox con trattamento "Titanium"  
Codice EAN: 8017709236649

**KPDSN60L** 769,00 €  
Kit 4 griglie artistiche Design Foglie  
Acciaio inox con trattamento "Titanium"  
Codice EAN: 8017709236663

**PVL664CN** 1.519,00 €

PIANO DI COTTURA, GAS, 60 CM



Estetica Dolce Stil Novo  
Pianale in vetroceramica nero  
Bordi dritti

**COMANDI**

4 manopole nere  
Accensione elettronica incorporata nelle manopole

**CARATTERISTICHE**

4 bruciatori a gas laminari  
Griglie in acciaio inox trattamento Titanium  
Valvole rapide di sicurezza

**POTENZA ZONE DI COTTURA**

Zona frontale sinistra: 1000 W  
Zona posteriore sinistra: 2900 W  
Zona posteriore destra: 1600 W  
Zona frontale destra: 1600 W  
Dati nominali di collegamento elettrico:  
1 W

Codice EAN: 8017709217839

**OPTIONAL:**

**KPDSN60B** 949,00 €  
Kit 4 griglie artistiche Design Uccellini  
Acciaio inox con trattamento "Titanium"  
Codice EAN: 8017709230807

**KPDSN60F** 769,00 €  
Kit 4 griglie artistiche Design Frutta  
Acciaio inox con trattamento "Titanium"  
Codice EAN: 8017709236656

**KPDSN60I** 769,00 €  
Kit 4 griglie artistiche Design Farfalle  
Acciaio inox con trattamento "Titanium"  
Codice EAN: 8017709236649

**KPDSN60L** 769,00 €  
Kit 4 griglie artistiche Design Foglie  
Acciaio inox con trattamento "Titanium"  
Codice EAN: 8017709236663

NOVITÀ

**KPDSN100B** € 1.529,00

KIT GRIGLIE ARTISTICHE DESIGN UCCELLINI



Estetica Dolce Stil Novo

Acciaio inox con trattamento "Titanium"  
Kit 6 griglie per piani cottura da 100 cm  
Codice EAN: 8017709230821

**DISPONIBILI ANCHE:**

**KPDSN75B** € 1.229,00  
Kit 5 griglie per piani cottura da 70/75 cm  
Codice EAN: 8017709230814

**KPDSN60B** € 949,00  
Kit 4 griglie per piani cottura da 60 cm  
Codice EAN: 8017709230807

NOVITÀ

**KPDSN100I** € 1.189,00

KIT GRIGLIE ARTISTICHE DESIGN FARFALLE

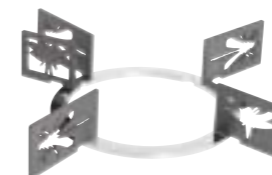

Estetica Dolce Stil Novo

Acciaio inox con trattamento "Titanium"  
Kit 6 griglie per piani cottura da 100 cm  
Codice EAN: 8017709236700

**DISPONIBILI ANCHE:**

**KPDSN75I** € 979,00  
Kit 5 griglie per piani cottura da 70/75 cm  
Codice EAN: 8017709236670

**KPDSN60I** € 769,00  
Kit 4 griglie per piani cottura da 60 cm  
Codice EAN: 8017709236649

NOVITÀ

**KPDSN100F** € 1.189,00

KIT GRIGLIE ARTISTICHE DESIGN FRUTTA

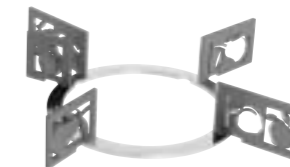

Estetica Dolce Stil Novo

Acciaio inox con trattamento "Titanium"  
Kit 6 griglie per piani cottura da 100 cm  
Codice EAN: 8017709236717

**DISPONIBILI ANCHE:**

**KPDSN75F** € 979,00  
Kit 5 griglie per piani cottura da 70/75 cm  
Codice EAN: 8017709236687

**KPDSN60F** € 769,00  
Kit 4 griglie per piani cottura da 60 cm  
Codice EAN: 8017709236656

NOVITÀ

**KPDSN100L** € 1.189,00

KIT GRIGLIE ARTISTICHE DESIGN FOGLIE

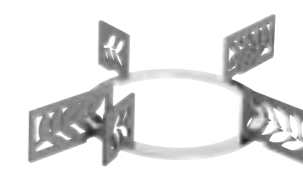

Estetica Dolce Stil Novo

Acciaio inox con trattamento "Titanium"  
Kit 6 griglie per piani cottura da 100 cm  
Codice EAN: 8017709236724

**DISPONIBILI ANCHE:**

**KPDSN75L** € 979,00  
Kit 5 griglie per piani cottura da 70/75 cm  
Codice EAN: 8017709236694

**KPDSN60L** € 769,00  
Kit 4 griglie per piani cottura da 60 cm  
Codice EAN: 8017709236663

**PV695LCNR**

1.489,00 €

PIANO DI COTTURA, GAS, 90 CM



Estetica Dolce Stil Novo  
 Piane in vetroceramica nera  
 Finiture rame  
 Bordi dritti

**COMANDI**

5 manopole nere  
 Accensione elettronica incorporata nelle manopole

**CARATTERISTICHE**

5 bruciatori a gas  
 Bruciatori con trattamento Black Ceram  
 Griglie in ghisa  
 Valvole rapide di sicurezza

**POTENZA ZONE DI COTTURA**

Bruciatore sinistro a gas ultrarapido: 6000 W  
 Zona posteriore centrale: 1700 W  
 Zona frontale centrale: 1700 W  
 Zona posteriore destra: 2600 W  
 Zona frontale destra: 1100 W  
 Dati nominali di collegamento elettrico: 1 W

Codice EAN: 8017709222161

**PV695LCNX**

1.489,00 €

PIANO DI COTTURA, GAS, 90 CM



Piane in vetroceramica nera

Finiture inox

Codice EAN: 8017709222178



**PV675CNR**

1.379,00 €

PIANO DI COTTURA, GAS, 70/75 CM



Estetica Dolce Stil Novo  
Pianale in vetroceramica nero  
Finiture rame  
Bordi dritti

**COMANDI**

5 manopole nere  
Accensione elettronica incorporata nelle manopole

**CARATTERISTICHE**

5 bruciatori a gas  
Bruciatori con trattamento Black Ceram  
Griglie in ghisa  
Valvole rapide di sicurezza

**POTENZA ZONE DI COTTURA**

Zona frontale sinistra: 1100 W  
Zona posteriore sinistra: 1700 W  
Bruciatore centrale a gas ultrarapido: 4200 W  
Zona posteriore destra: 2600 W  
Zona frontale destra: 1100 W  
Dati nominali di collegamento elettrico: 1 W

Codice EAN: 8017709222147

**PV675CNX**

1.379,00 €

PIANO DI COTTURA, GAS, 70/75 CM



Pianale in vetroceramica nero

Finiture inox

Codice EAN: 8017709222154

**PV664LCNR**

1.119,00 €

PIANO DI COTTURA, GAS, 65 CM



Estetica Dolce Stil Novo  
Pianale in vetroceramica nero  
Finiture rame  
Bordi dritti

**COMANDI**

4 manopole nere  
Accensione elettronica incorporata nelle manopole

**CARATTERISTICHE**

4 bruciatori a gas  
Bruciatori con trattamento Black Ceram  
Griglie in ghisa  
Valvole rapide di sicurezza

**POTENZA ZONE DI COTTURA**

Zona sinistra: 3100 W  
Zona posteriore centrale: 1700 W  
Zona frontale centrale: 1100 W  
Zona destra: 2600 W  
Dati nominali di collegamento elettrico: 1 W

Codice EAN: 8017709222123

**PV664LCNX**

1.119,00 €

PIANO DI COTTURA, GAS, 65 CM



Pianale in vetroceramica nero

Finiture inox

Codice EAN: 8017709222130

**FINITURA BLACK CERAM**

Per una coerenza estetica di total black, i bruciatori presentano la finitura Black Ceram, un particolare trattamento durevole che permette di conservarne il colore nel tempo e ne semplifica la pulizia. Il bruciatore risulta fuso con il piano cottura per una superficie praticamente continua, senza stacchi cromatici tra le varie parti funzionali.

**DETTAGLI DISTINTIVI**

Caratterizzati stilisticamente dall'uso di un materiale nobile quale il vetro ceramico, elegante nel suo colore nero, i piani cottura con bordi dritti sono impreziositi da dettagli raffinati quali i profili rame o inox che ne disegnano le estremità, anteriore e posteriore, a filo con il pianale e ne permettono un incasso a basso spessore per una continuità sul top di lavoro.



**PV632CNR** 849,00 €

PIANO DI COTTURA, GAS,  
38 CM



Estetica Dolce Stil Novo  
Pianale in vitroceramica nero  
Finiture rame  
Bordi dritti

**COMANDI**  
2 manopole nere  
Accensione elettronica  
incorporata nelle manopole

**CARATTERISTICHE**  
2 bruciatori a gas  
Bruciatori con trattamento Black  
Ceram  
Griglie in ghisa  
Valvole rapide di sicurezza

**POTENZA ZONE DI COTTURA**  
Zona frontale centrale: 1100 W  
Zona posteriore centrale:  
3100 W  
Dati nominali di collegamento  
elettrico: 1 W

Codice EAN: 8017709218256

**PV632CNX** 849,00 €

PIANO DI COTTURA, GAS,  
38 CM



Estetica Dolce Stil Novo  
Pianale in vitroceramica nero  
Finiture inox  
Bordi dritti

**COMANDI**  
2 manopole nere  
Accensione elettronica  
incorporata nelle manopole

**CARATTERISTICHE**  
2 bruciatori a gas  
Bruciatori con trattamento Black  
Ceram  
Griglie in ghisa  
Valvole rapide di sicurezza

**POTENZA ZONE DI COTTURA**  
Zona frontale centrale: 1100 W  
Zona posteriore centrale:  
3100 W  
Dati nominali di collegamento  
elettrico: 1 W

Codice EAN: 8017709222000

**PV631CNR** 799,00 €

PIANO DI COTTURA, GAS,  
38 CM



Estetica Dolce Stil Novo  
Pianale in vitroceramica nero  
Finiture rame  
Bordi dritti

**COMANDI**  
1 manopola nera  
Accensione elettronica  
incorporata nella manopola

**CARATTERISTICHE**  
1 bruciatore a gas  
Bruciatori con trattamento Black  
Ceram  
Griglie in ghisa  
Valvola rapida di sicurezza

**POTENZA ZONE DI COTTURA**  
Zona centrale: 6000 W  
Bruciatore a gas ultrarapido:  
6000 W  
Dati nominali di collegamento  
elettrico: 1 W

Codice EAN: 8017709218218

**PV631CNX** 799,00 €

PIANO DI COTTURA, GAS,  
38 CM



Estetica Dolce Stil Novo  
Pianale in vitroceramica nero  
Finiture inox  
Bordi dritti

**COMANDI**  
1 manopola nera  
Accensione elettronica  
incorporata nella manopola

**CARATTERISTICHE**  
1 bruciatore a gas  
Bruciatori con trattamento Black  
Ceram  
Griglie in ghisa  
Valvola rapida di sicurezza

**POTENZA ZONE DI COTTURA**  
Zona centrale: 6000 W  
Bruciatore a gas ultrarapido:  
6000 W  
Dati nominali di collegamento  
elettrico: 1 W

Codice EAN: 8017709221997



**P106ES**

1.399,00 €

PIANO DI COTTURA, GAS, 100 CM

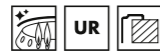
**LUMINOSA ELEGANZA**

Frutto dell'intesa con il prestigioso studio *Piano Design*, questi piani di cottura sono in un pezzo unico che elimina connessioni e viti a vista ed esalta la luminosità dell'acciaio inox lucido con cui sono realizzati. Inoltre, il trattamento *Ever Shine* con cui l'acciaio è rivestito, previene l'ingiallimento dovuto alle alte temperature e mantiene la brillantezza inalterata nel tempo.



Estetica Piano Design  
Pianale in acciaio inox lucido

**COMANDI**

6 manopole effetto inox  
Accensione elettronica incorporata nelle manopole

**CARATTERISTICHE**

6 bruciatori a gas  
Bruciatori con trattamento Ever Shine Piano Design  
Valvole rapide di sicurezza

**POTENZA ZONE DI COTTURA**

Bruciatore sinistro a gas ultrarapido: 3600 W  
Zona posteriore sinistra: 1650 W  
Zona frontale sinistra: 1050 W  
Zona frontale destra: 2300 W  
Zona posteriore destra: 1050 W  
Bruciatore destro a gas ultrarapido: 3600 W  
Dati nominali di collegamento elettrico: 1 W

Codice EAN: 8017709179175

**P705ES**

899,00 €

PIANO DI COTTURA, GAS, 70/75 CM



Estetica Piano Design  
Pianale in acciaio inox lucido

**COMANDI**

5 manopole effetto inox  
Accensione elettronica incorporata nelle manopole

**CARATTERISTICHE**

5 bruciatori a gas  
Bruciatori con trattamento Ever Shine Piano Design  
Valvole rapide di sicurezza

**POTENZA ZONE DI COTTURA**

Zona frontale sinistra: 1050 W  
Zona posteriore sinistra: 2300 W  
Bruciatore centrale a gas ultrarapido: 3500 W  
Zona posteriore destra: 1650 W  
Zona frontale destra: 1050 W  
Dati nominali di collegamento elettrico: 1 W

Codice EAN: 8017709179168

**P64ES**

799,00 €

PIANO DI COTTURA, GAS, 60 CM



Estetica Piano Design  
Pianale in acciaio inox lucido

**COMANDI**

4 manopole effetto inox  
Accensione elettronica incorporata nelle manopole

**CARATTERISTICHE**

4 bruciatori a gas  
Bruciatori con trattamento Ever Shine Piano Design  
Valvole rapide di sicurezza

**POTENZA ZONE DI COTTURA**

Zona frontale sinistra: 1650 W  
Zona posteriore sinistra: 2300 W  
Zona posteriore destra: 3000 W  
Zona frontale destra: 1050 W  
Dati nominali di collegamento elettrico: 1 W

Codice EAN: 8017709179151

NOVITÀ

**PV175S2**

879,00 €

PIANO DI COTTURA, GAS, 70/75 CM



Estetica Linea  
Pianale silver glass  
Bordi bisellati

**COMANDI**

5 manopole Linea inox  
Accensione elettronica incorporata nelle manopole

**CARATTERISTICHE**

5 bruciatori a gas  
Bruciatori a fiamma verticale design piatto  
Griglie in ghisa  
Valvole rapide di sicurezza

**POTENZA ZONE DI COTTURA**

Zona frontale sinistra: 1100 W  
Zona posteriore sinistra: 1700 W  
Zona centrale: 3200 W  
Zona posteriore destra: 2600 W  
Zona frontale destra: 1700 W  
Dati nominali di collegamento elettrico: 1 W

Codice EAN: 8017709254780

NOVITÀ

**PV175N2**

879,00 €

PIANO DI COTTURA, GAS, 70/75 CM



Pianale in vetroceramica nero,  
Codice EAN: 8017709254773

NOVITÀ

**PV175B2**

879,00 €

PIANO DI COTTURA, GAS, 70/75 CM



Pianale bianco,  
Codice EAN: 8017709254766

NOVITÀ

**PV164S2**

729,00 €

PIANO DI COTTURA, GAS, 60 CM

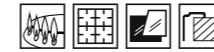

Estetica Linea  
Pianale silver glass  
Bordi bisellati

**COMANDI**

4 manopole Linea inox  
Accensione elettronica incorporata nelle manopole

**CARATTERISTICHE**

4 bruciatori a gas  
Bruciatori a fiamma verticale design piatto  
Griglie in ghisa  
Valvole rapide di sicurezza

**POTENZA ZONE DI COTTURA**

Zona frontale sinistra: 1700 W  
Zona posteriore sinistra: 1700 W  
Zona posteriore destra: 3000 W  
Zona frontale destra: 1100 W  
Dati nominali di collegamento elettrico: 1 W

Codice EAN: 8017709253691

NOVITÀ

**PV164N2**

729,00 €

PIANO DI COTTURA, GAS, 60 CM



Pianale in vetroceramica nero,  
Codice EAN: 8017709254742

NOVITÀ

**PV164B2**

729,00 €

PIANO DI COTTURA, GAS, 60 CM

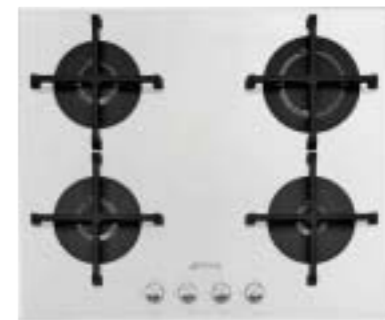

Pianale bianco,  
Codice EAN: 8017709254735

PIANI A  
GAS  
LINEA

**PX1402**

1.019,00 €

PIANO DI COTTURA, GAS, 100 CM



Estetica Linea  
Pianale in acciaio inox

**COMANDI**

4 manopole Linea inox  
Accensione elettronica incorporata nelle manopole

**CARATTERISTICHE**

4 bruciatori a gas  
Bruciatori a fiamma verticale  
Griglie in ghisa  
Valvole rapide di sicurezza

**POTENZA ZONE DI COTTURA**

Zona sinistra: 4200 W  
Zona centrale sinistra: 1050 W  
Zona centrale destra: 1700 W  
Zona destra: 3000 W  
Dati nominali di collegamento elettrico: 5 W

Codice EAN: 8017709253707

**PX7502**

1.119,00 €

PIANO DI COTTURA, GAS, 70/75 CM



Estetica Linea  
Pianale in acciaio inox  
Cornice inox

**COMANDI**

5 manopole Linea inox  
Accensione elettronica incorporata nelle manopole

**CARATTERISTICHE**

5 bruciatori a gas  
Bruciatori a fiamma verticale  
Griglie in ghisa  
Valvole rapide di sicurezza

**POTENZA ZONE DI COTTURA**

Zona frontale sinistra: 1050 W  
Zona posteriore sinistra: 1700 W  
Zona centrale: 5000 W  
Zona posteriore destra: 3000 W  
Zona frontale destra: 1700 W  
Dati nominali di collegamento elettrico: 1 W

Codice EAN: 8017709254797



**PX175L**

699,00 €

PIANO DI COTTURA, GAS, 70/75 CM



Estetica Linea  
Pianale in acciaio inox

**COMANDI**

6 manopole Linea inox  
Accensione elettronica incorporata nelle manopole

**CARATTERISTICHE**

5 bruciatori a gas  
Griglie in ghisa  
Valvole rapide di sicurezza

**POTENZA ZONE DI COTTURA**

Zona centrale sinistra: 4200 W  
**Bruciatore a gas ultrarapido a doppio comando (3 soluzioni di fuoco)**  
Zona posteriore centrale: 1800 W  
Zona frontale centrale: 1100 W  
Zona posteriore destra: 2600 W  
Zona frontale destra: 1800 W  
Dati nominali di collegamento elettrico: 1 W

Codice EAN: 8017709247430

**PX175**

629,00 €

PIANO DI COTTURA, GAS, 70/75 CM



Estetica Linea  
Pianale in acciaio inox

**COMANDI**

5 manopole Linea inox  
Accensione elettronica incorporata nelle manopole

**CARATTERISTICHE**

5 bruciatori a gas  
Griglie in ghisa  
Valvole rapide di sicurezza

**POTENZA ZONE DI COTTURA**

Zona frontale sinistra: 1100 W  
Zona posteriore sinistra: 2600 W  
Zona centrale: 4000 W  
Zona posteriore destra: 1800 W  
Zona frontale destra: 1800 W  
Dati nominali di collegamento elettrico: 1 W

Codice EAN: 8017709247423

**PX164L**

519,00 €

PIANO DI COTTURA, GAS, 60 CM



Estetica Linea  
Pianale in acciaio inox

**COMANDI**

4 manopole Linea inox  
Accensione elettronica incorporata nelle manopole

**CARATTERISTICHE**

4 bruciatori a gas  
Griglie in ghisa  
Valvole rapide di sicurezza

**POTENZA ZONE DI COTTURA**

Zona sinistra: 3500 W  
Zona posteriore centrale: 1800 W  
Zona frontale centrale: 1100 W  
Zona destra: 2600 W  
Dati nominali di collegamento elettrico: 1 W

Codice EAN: 8017709247416



**PV395LCN**

1.339,00 €

PIANO DI COTTURA, GAS, 90 CM



Estetica Classica  
Pianale in vitroceramica nero  
Bordi dritti

**COMANDI**

5 manopole Classica inox  
Accensione elettronica incorporata nelle manopole

**CARATTERISTICHE**

5 bruciatori a gas  
Griglie in ghisa  
Valvole rapide di sicurezza

**POTENZA ZONE DI COTTURA**

Bruciatore sinistro a gas ultrarapido: 6000 W  
Zona posteriore centrale: 1700 W  
Zona frontale centrale: 1700 W  
Zona posteriore destra: 2600 W  
Zona frontale destra: 1100 W  
Dati nominali di collegamento elettrico: 1 W

Codice EAN: 8017709233525

**PV375CN**

1.219,00 €

PIANO DI COTTURA, GAS, 70/75 CM



Estetica Classica  
Pianale in vitroceramica nero  
Bordi dritti

**COMANDI**

5 manopole Classica inox  
Accensione elettronica incorporata nelle manopole

**CARATTERISTICHE**

5 bruciatori a gas  
Griglie in ghisa  
Valvole rapide di sicurezza

**POTENZA ZONE DI COTTURA**

Zona frontale sinistra: 1100 W  
Zona posteriore sinistra: 1700 W  
Bruciatore centrale a gas ultrarapido: 4200 W  
Zona posteriore destra: 2600 W  
Zona frontale destra: 1100 W  
Dati nominali di collegamento elettrico: 1 W

Codice EAN: 8017709233785

**PV364LCN**

999,00 €

PIANO DI COTTURA, GAS, 65 CM



Estetica Classica  
Pianale in vitroceramica nero  
Bordi dritti

**COMANDI**

4 manopole Classica inox  
Accensione elettronica incorporata nelle manopole

**CARATTERISTICHE**

4 bruciatori a gas  
Griglie in ghisa  
Valvole rapide di sicurezza

**POTENZA ZONE DI COTTURA**

Zona sinistra: 3000 W  
Zona posteriore centrale: 1700 W  
Zona frontale centrale: 1100 W  
Zona destra: 2600 W  
Dati nominali di collegamento elettrico: 1 W

Codice EAN: 8017709233501

**PV332CN**

499,00 €

PIANO DI COTTURA, GAS, 30 CM



Estetica Classica  
Pianale in vitroceramica nero  
Bordi dritti

**COMANDI**

2 manopole Classica inox  
Accensione elettronica incorporata nelle manopole

**CARATTERISTICHE**

2 bruciatori a gas  
Griglie in ghisa  
Valvole rapide di sicurezza

**POTENZA ZONE DI COTTURA**

Zona frontale centrale: 1800 W  
Zona posteriore centrale: 3000 W  
Dati nominali di collegamento elettrico: 1 W

Codice EAN: 8017709255336

**PV331CN**

429,00 €

PIANO DI COTTURA, GAS, 30 CM



Estetica Classica  
Pianale in vitroceramica nero  
Bordi dritti

**COMANDI**

2 manopole Classica inox  
Accensione elettronica incorporata nelle manopole

**CARATTERISTICHE**

1 bruciatore a gas  
Griglie in ghisa  
Valvole rapide di sicurezza

**POTENZA ZONE DI COTTURA**

Zona centrale: 6000 W  
Dati nominali di collegamento elettrico: 1 W

Codice EAN: 8017709255312

**PX375L**

689,00 €

PIANO DI COTTURA, GAS, 70/75 CM



Estetica Classica  
Pianale in acciaio inox

**COMANDI**

6 manopole Classica inox  
Accensione elettronica incorporata nelle manopole

**CARATTERISTICHE**

5 bruciatori a gas  
Griglie in ghisa  
Valvole rapide di sicurezza

**POTENZA ZONE DI COTTURA**

Bruciatore a gas ultrarapido a doppio comando  
(3 soluzioni di fuoco): 4200 W  
Zona posteriore centrale: 1800 W  
Zona frontale centrale: 1100 W  
Zona posteriore destra: 2600 W  
Zona frontale destra: 1800 W  
Dati nominali di collegamento elettrico: 1 W

Codice EAN: 8017709252083

**PX375**

619,00 €

PIANO DI COTTURA, GAS, 70/75 CM



Estetica Classica  
Pianale in acciaio inox

**COMANDI**

5 manopole Classica inox  
Accensione elettronica incorporata nelle manopole

**CARATTERISTICHE**

5 bruciatori a gas  
Griglie in ghisa  
Valvole rapide di sicurezza

**POTENZA ZONE DI COTTURA**

Zona frontale sinistra: 1100 W  
Zona posteriore sinistra: 2600 W  
Zona centrale: 4000 W  
Zona posteriore destra: 1800 W  
Zona frontale destra: 1800 W  
Dati nominali di collegamento elettrico: 1 W

Codice EAN: 8017709252090

**PX364L**

499,00 €

PIANO DI COTTURA, GAS, 60 CM

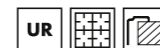

Estetica Classica  
Pianale in acciaio inox

**COMANDI**

4 manopole Classica inox  
Accensione elettronica incorporata nelle manopole

**CARATTERISTICHE**

4 bruciatori a gas  
Griglie in ghisa  
Valvole rapide di sicurezza

**POTENZA ZONE DI COTTURA**

Zona sinistra: 3500 W  
Zona posteriore centrale: 1800 W  
Zona frontale centrale: 1100 W  
Zona destra: 2600 W  
Dati nominali di collegamento elettrico: 1 W

Codice EAN: 8017709252106

**PGF96**

999,00 €

PIANO DI COTTURA, GAS, 90 CM

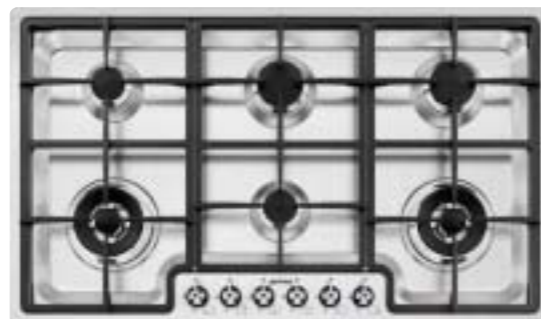

#### STILE E RAZIONALITÀ

*Esteticamente raffinati, i modelli PGF incassabili a semifilo top propongono un rigore estetico di notevole ricercatezza per una cucina dal design minimal. Le griglie in ghisa piane e a tutto spazio, per consentire il pratico trascinamento delle pentole, sono allineate alla cornice del pianale e contribuiscono a valorizzare lo stile essenziale del piano cottura.*

Estetica Classica  
Pianale in acciaio inox

#### COMANDI

6 manopole Classica inox  
Accensione elettronica incorporata nelle manopole

#### CARATTERISTICHE

6 bruciatori a gas  
Griglie in ghisa  
Valvole rapide di sicurezza

#### POTENZA ZONE DI COTTURA

Bruciatore anteriore sinistro a gas ultrarapido: 4200 W  
Zona posteriore sinistra: 1050 W  
Zona frontale centrale: 1050 W  
Zona posteriore centrale: 1750 W  
Bruciatore anteriore destro a gas ultrarapido: 4200 W  
Zona posteriore destra: 1750 W  
Dati nominali di collegamento elettrico: 1 W

Codice EAN: 8017709153663



**PS906-5**

899,00 €

PIANO DI COTTURA, GAS, 90 CM



Estetica Classica  
Pianale in acciaio inox

**COMANDI**

6 manopole Classica inox  
Accensione elettronica incorporata nelle manopole

**CARATTERISTICHE**

5 bruciatori a gas  
Griglie in ghisa  
Valvole rapide di sicurezza

**POTENZA ZONE DI COTTURA**

Bruciatore sinistro a gas ultrarapido a doppio comando  
(3 soluzioni di fuoco): 5000 W  
Zona posteriore centrale: 2500 W  
Zona centrale frontale: 1050 W  
Zona posteriore destra: 2500 W  
Zona frontale destra: 1050 W  
Dati nominali di collegamento elettrico: 1 W

Codice EAN: 8017709247898

**PGF95-4**

799,00 €

PIANO DI COTTURA, GAS, 90 CM

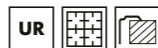

Estetica Classica  
Pianale in acciaio inox

**COMANDI**

5 manopole Classica inox  
Accensione elettronica incorporata nelle manopole

**CARATTERISTICHE**

5 bruciatori a gas  
Griglie in ghisa  
Valvole rapide di sicurezza

**POTENZA ZONE DI COTTURA**

Zona frontale sinistra: 1750 W  
Zona posteriore sinistra: 1750 W  
Bruciatore centrale a gas ultrarapido: 4000 W  
Zona posteriore destra: 1750 W  
Zona frontale destra: 1050 W  
Dati nominali di collegamento elettrico: 1 W

Codice EAN: 8017709153625

**PGF75-4**

699,00 €

PIANO DI COTTURA, GAS, 70/75 CM

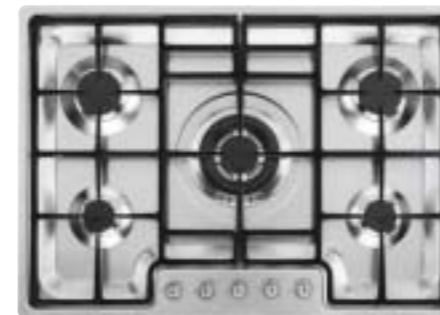

Estetica Classica  
Pianale in acciaio inox

**COMANDI**

5 manopole Classica inox  
Accensione elettronica incorporata nelle manopole

**CARATTERISTICHE**

5 bruciatori a gas  
Griglie in ghisa  
Valvole rapide di sicurezza

**POTENZA ZONE DI COTTURA**

Zona frontale sinistra: 1050 W  
Zona posteriore sinistra: 1750 W  
Bruciatore centrale a gas ultrarapido: 3900 W  
Zona posteriore destra: 1750 W  
Zona frontale destra: 1050 W  
Dati nominali di collegamento elettrico: 1 W

Codice EAN: 8017709153601

**PGF64-4**

629,00 €

PIANO DI COTTURA, GAS, 60 CM

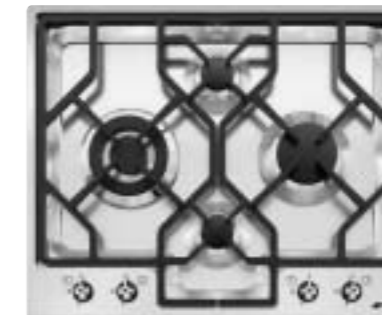

Estetica Classica  
Pianale in acciaio inox

**COMANDI**

4 manopole Classica inox  
Accensione elettronica incorporata nelle manopole

**CARATTERISTICHE**

4 bruciatori a gas  
Griglie in ghisa  
Valvole rapide di sicurezza

**POTENZA ZONE DI COTTURA**

Bruciatore sinistro a gas ultrarapido:  
3900 W  
Zona posteriore centrale: 1050 W  
Zona frontale centrale: 1050 W  
Zona destra: 2500 W  
Dati nominali di collegamento elettrico:  
1 W

Codice EAN: 8017709153588

**PGF31G-1** 529,00 €

PIANO DI COTTURA, DOMINO, GAS, 30 CM



Estetica Classica  
Pianale in acciaio inox

**COMANDI**  
2 manopole Classica inox  
Accensione elettronica incorporata nelle manopole

**CARATTERISTICHE**  
1 bruciatore a gas  
Griglie in ghisa  
Valvole rapide di sicurezza

**POTENZA ZONE DI COTTURA**  
Bruciatore centrale a gas ultrarapido a doppio comando (3 soluzioni di fuoco): 5200 W  
Dati nominali di collegamento elettrico: 1 W

Codice EAN: 8017709161927

**PGF32G** 449,00 €

PIANO DI COTTURA, DOMINO, GAS, 30 CM



Estetica Classica  
Pianale in acciaio inox

**COMANDI**  
2 manopole Classica inox  
Accensione elettronica incorporata nelle manopole

**CARATTERISTICHE**  
2 bruciatori a gas  
Griglie in ghisa  
Valvole rapide di sicurezza  
Kit aggiuntivo manopole estetica Linea

**POTENZA ZONE DI COTTURA**  
Zona frontale centrale: 1050 W  
Zona posteriore centrale: 2500 W  
Dati nominali di collegamento elettrico: 1 W

Codice EAN: 8017709138059

**PGF32I-1** 1.069,00 €

PIANO DI COTTURA, DOMINO, INDUZIONE, 30 CM



Estetica Classica  
Cornice in acciaio inox

**COMANDI**  
2 manopole Classica inox

**CARATTERISTICHE**  
2 zone induzione  
Adattamento automatico al ø della pentola  
Rilevatore di presenza pentola  
Indicatore diametro minimo di utilizzo  
Auto-arresto in caso di surriscaldamento  
Indicatore calore residuo  
Protezione da accensione accidentale

**POTENZA ZONE DI COTTURA**  
Zona frontale centrale: Ø 14.5 cm, 1400 W, 2200 W  
Zona posteriore centrale: Ø 21.0 cm, 1800 W, 3000 W  
Dati nominali di collegamento elettrico: 3600 W

Codice EAN: 8017709161941

**PGF30B** 619,00 €

BARBECUE, DOMINO, PIASTRE ELETTRICHE, 30 CM



Estetica Classica  
Pianale in acciaio inox

**COMANDI**  
1 manopola Classica inox

**CARATTERISTICHE**  
1 zona di cottura elettrica  
9 livelli di potenza  
Griglie in ghisa  
Kit aggiuntivo manopole estetica Linea

**POTENZA ZONE DI COTTURA**  
Barbecue elettrico  
Dati nominali di collegamento elettrico: 1800 W

Codice EAN: 8017709138028

**PGF30F** 1.119,00 €

FRIGGITRICE DOMINO, 30 CM



Estetica Classica  
Pianale in acciaio inox

**COMANDI**  
1 manopola Classica inox

**CARATTERISTICHE**  
1 zona di cottura elettrica  
Auto-arresto in caso di surriscaldamento  
Indicatore calore residuo  
Kit aggiuntivo manopole estetica Linea

**POTENZA ZONE DI COTTURA**  
Friggitrice  
Dati nominali di collegamento elettrico: 2200 W

Codice EAN: 8017709141721

**PGF30T-1** 1.729,00 €

PIANO DI COTTURA, DOMINO, 30 CM



Estetica Classica  
Pianale in acciaio inox

**COMANDI**  
2 manopole Classica inox

**CARATTERISTICHE**  
2 zone Teppanyaki a induzione  
9 livelli di potenza  
Auto-arresto in caso di surriscaldamento  
Indicatore calore residuo  
Opzione pulizia  
Opzione blocco pulsanti (sicurezza bambini)

**POTENZA ZONE DI COTTURA**  
Zona frontale centrale: 1400 W, 1800 W  
Zona posteriore centrale: 1400 W, 1800 W  
Dati nominali di collegamento elettrico: 3000 W

Codice EAN: 8017709161910

**SR775RA** 669,00 €  
PIANO DI COTTURA, GAS, 70/75 CM

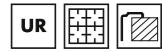

**SR775PO** 639,00 €  
PIANO DI COTTURA, GAS, 70/75 CM



Panna, Finiture ottone antico  
Codice EAN: 8017709140847

**SR775AO** 639,00 €  
PIANO DI COTTURA, GAS, 70/75 CM



Antracite, Finiture ottone antico  
Codice EAN: 8017709140854

Estetica Cortina  
Pianale rame  
Finiture rame

**COMANDI**

6 manopole color rame  
Accensione elettronica incorporata nelle manopole

**CARATTERISTICHE**

5 bruciatori a gas  
Griglie in ghisa  
Valvole rapide di sicurezza

**POTENZA ZONE DI COTTURA**

Zona frontale sinistra: 1100 W  
Zona posteriore sinistra: 2600 W  
Bruciatore centrale a gas ultrarapido a doppio comando (3 soluzioni di fuoco): 5000 W  
Zona posteriore destra: 1700 W  
Zona frontale destra: 1700 W  
Dati nominali di collegamento elettrico: 1 W

Codice EAN: 8017709140885

**SR775AS** 639,00 €  
PIANO DI COTTURA, GAS, 70/75 CM



Antracite, Finiture silver antico  
Codice EAN: 8017709172374

**SR775BS** 639,00 €  
PIANO DI COTTURA, GAS, 70/75 CM



Bianco, Finiture silver antico  
Codice EAN: 8017709140878

**SR764RA** 619,00 €  
PIANO DI COTTURA, GAS, 60 CM

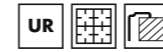

Estetica Cortina  
Pianale rame  
Finiture rame

**COMANDI**

4 manopole rame  
Accensione elettronica incorporata nelle manopole

**CARATTERISTICHE**

4 bruciatori a gas  
Griglie in ghisa  
Valvole rapide di sicurezza

**POTENZA ZONE DI COTTURA**

Bruciatore sinistro a gas ultrarapido: 3900 W  
Zona posteriore centrale: 1700 W  
Zona frontale centrale: 1100 W  
Zona destra: 2600 W  
Dati nominali di collegamento elettrico: 1 W

Codice EAN: 8017709140977

**SR764PO** 599,00 €  
PIANO DI COTTURA, GAS, 60 CM



Panna, Finiture ottone antico  
Codice EAN: 8017709140915

**SR764AO** 599,00 €  
PIANO DI COTTURA, GAS, 60 CM



Antracite, Finiture ottone antico  
Codice EAN: 8017709140953

**SR764AS** 599,00 €  
PIANO DI COTTURA, GAS, 60 CM



Antracite, Finiture silver antico  
Codice EAN: 8017709172367

**SR764BS** 599,00 €  
PIANO DI COTTURA, GAS, 60 CM



Bianco, Finiture silver antico  
Codice EAN: 8017709140960

# LAVELLI

I lavelli Smeg completano l'allestimento della cucina integrandosi con il piano di lavoro per comporre una zona in cui la funzionalità si combina con la ricercatezza di un design inconfondibile.



# Lavelli

*una scelta di qualità ed eleganza*

Per un'area di lavaggio fortemente caratterizzata in cui la funzionalità si combina alla ricercatezza del design, Smeg propone un'ampia scelta di lavelli di qualità elevata e stile raffinato. Estetiche, materiali e componenti sono tutti progettati per abbinarsi perfettamente ai piani di cottura e ai forni.

#### RAGGIATURA MINIMA

Le vasche, di diversi lavelli presenti in gamma, hanno una raggiatura di 15 mm e, pur mantenendo uno stile lineare, risultano **molto più pratiche da pulire rispetto alle vasche ad angolo retto**.



*estetica e funzionalità*

#### DETTAGLI DISTINTIVI

Per valorizzare maggiormente la zona lavaggio, i lavelli serie LXR possono essere completati da **taglieri in vetro**, ordinabili separatamente, che scorrono sul lavello e lo chiudono quando non utilizzato, rendendolo un elemento di forte design in cucina.

I taglieri in vetro sono **supportati in acciaio inox** e possono essere utilizzati da entrambi i lati.



## MODELLI PER OGNI ESIGENZA

*varie soluzioni d'incasso*

Tutti di facile installazione, i lavelli Smeg, con vasca singola o vasca doppia, con o senza gocciolatoio, sono proposti in diverse soluzioni da incasso per soddisfare le molteplici esigenze di allestimento della zona lavaggio.



#### STANDARD

Lavello dal design tradizionale che si abbina con facilità a qualsiasi tipo di cucina.



#### SEMIFILO

Tipologia di lavello con un **bordino fino a 4 mm**, che risulta solo leggermente sollevato dal piano di lavoro, per un design minimal.



#### FLAT

Lavello dall'installazione molto semplice: il bordo alto solo 1 mm si **appoggia discretamente sul top di lavoro** creando un effetto di essenzialità estetica.



#### FILOTOP

Lavello che **si integra perfettamente al piano della cucina**, unendosi alla stessa altezza, in linea con le nuove tendenze di stile.



#### SOTTOTOP

Questo tipo di lavello prevede **l'installazione sotto il piano di lavoro**, permettendo di sfruttare tutta la superficie disponibile.

LAVELLI

*attenzione alla praticità*



#### DISSIPATORE DI RIFIUTI ALIMENTARI

Smeg propone una **semplice soluzione**, per lo smaltimento dei rifiuti, che permette di gettare nel lavello solo la frazione umida dei rifiuti come per esempio verdura, avanzi di cibo, gusci d'uovo.

Il dissipatore di rifiuti permette di sminuzzare gli scarti alimentari e di farli defluire attraverso lo scarico in maniera rapida, silenziosa ed efficiente.

Grazie al design compatto e poco ingombrante può essere **installato facilmente sotto a tutti i lavelli Smeg** presenti in gamma ed è collegabile al normale scarico.



AMPIA SCELTA ESTETICA  
*finiture distintive*

I lavelli Smeg sono realizzati in acciaio AISI304 di alta qualità, trattato in modi differenti per offrire prestazioni e resa estetica speciali. In alternativa all'acciaio è possibile scegliere i lavelli in materiale composito, declinati in diverse tonalità cromatiche, adatti ad ogni stile di arredamento.



CEMENTO



NERO



BIANCO



INOX SPAZZOLATO



INOX PVD NERO



INOX PVD RAME

**MATERIALI COMPOSITI**

I lavelli in materiali composito Smeg sono realizzati con **particelle di granito** che conferiscono un aspetto estetico simile all'**effetto della pietra naturale**. I lavelli sono **antibatterici** e trattati per **resistere efficacemente alle alte temperature e alle abrasioni**. Grazie alla **ceramizzazione della superficie**, i lavelli in materiale composito risultano **estremamente lisci e facili da pulire**, mantenendosi esteticamente inalterati nel tempo.

**ACCIAIO INOX**

I lavelli Smeg sono realizzati in **acciaio AISI304 di alta qualità**, con spessore superiore alle media di mercato e realizzati in tre finiture, differenti per resa estetica. Oltre al tradizionale acciaio, Smeg presenta due nuove finiture di **acciaio inox PVD**, nero e rame, adatti ad essere abbinati alle cucine dal design contemporaneo d'avanguardia.

**ACCIAIO PVD**

Il trattamento PVD, oltre a trasformare il colore all'acciaio, è un **innovativo processo di trattamento del materiale** che conferisce una **maggiore durezza superficiale** e una notevole **resistenza ai detersivi e detergenti domestici**, decisamente al di sopra dei comuni standard.

NOVITÀ

NOVITÀ

# Miscelatori

*funzionalità ed efficienza*

Smeg propone vari tipi di miscelatori, diversi per estetica, finiture e funzionalità. È possibile scegliere tra modelli con effetto inox spazzolato, lucidi e cromati, anche con canna girevole e doccette estraibili, per abbinarsi ai lavelli in modo sempre coordinato. Alcuni modelli di miscelatori Smeg prevedono accorgimenti funzionali che consentono di risparmiare acqua ed energia.



Grazie al **sistema WSC** (Water Saving Cartridge) la leva di comando si arresta a metà corsa cosicché **il miscelatore eroga il 50% dell'acqua**, comunque sufficiente per le normali attività di cucina. In caso sia necessaria una maggiore quantità di acqua è sufficiente spingere ulteriormente la leva per avere il 100% di erogazione.



Con il **sistema ESC** (Energy Saving Cartridge) la leva comando in posizione centrata **eroga solo acqua fredda, anziché metà acqua calda e metà fredda**. In questo modo l'utilizzo del miscelatore non aziona la caldaia, che invece si attiverà solo se lo si vuole espressamente.



**COMANDO TELESCOPICO**

Per rispondere ad esigenze di installazione, in gamma sono presenti anche due versioni di **modello telescopico, con comando remoto, che può abbassarsi per lasciare spazio sopra al lavello**.

NOVITÀ

### VSGX860CT

LAVELLO DA INCASSO, 86 CM



**Cemento**  
 Incasso standard  
 Bordo 10 mm  
**Antibatterico**  
**Antigraffio**  
 Raggio angolare vasca: 15 mm  
 Dimensioni vasca (LxPxA) 796 x 386 x 215 mm  
 Troppopieno a filo  
 Predisposto per foro miscelatore

Codice EAN: 8017709282387

#### ACCESSORI INCLUSI

Tagliere in legno  
 Dotazione accessori montaggio: Piletta, Sifone con attacco lavastoviglie,  
 Ganci di fissaggio

NOVITÀ

### VSGX860N

LAVELLO DA INCASSO, 86 CM



Nero

Codice EAN: 8017709282394

NOVITÀ

### VSGX860B

LAVELLO DA INCASSO, 86 CM



Bianco

Codice EAN: 8017709282370

449,00 €

449,00 €



LAVELLI

**VR78**

LAVELLO DA INCASSO, 90 CM

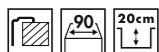

Estetica Linea  
 Acciaio inox AISI304 spazzolato  
 Incasso standard  
 Bordo 8 mm  
 Raggio angolare vasca: 12 mm  
 Dimensioni vasca (LxPxAl): 780 x 350 x 200 mm  
 Fori per miscelatore e comando salterello già predisposti

Codice EAN: 8017709257514

**ACCESSORI INCLUSI**

Cestello inox forato  
 Dotazione accessori montaggio: Piletta, Sifone con attacco lavastoviglie,  
 Ganci di fissaggio, Guarnizione, Pop-Up automatico

1.029,00 €

**CVB40S2**

TAGLIERE IN VETRO

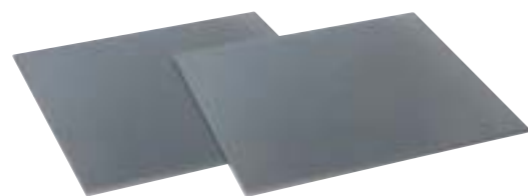

Vetro silver su acciaio inox  
 Confezione 2 pezzi  
 Dimensioni: L 446 x P 406 x H 4 mm

Codice EAN: 8017709257163

149,00 €

**CVB40N2**

TAGLIERE IN VETRO



Vetro nero su acciaio inox  
 Confezione 2 pezzi  
 Dimensioni: L 446 x P 406 x H 4 mm

Codice EAN: 8017709257149

149,00 €

**CVB40B2**

TAGLIERE IN VETRO



Vetro bianco su acciaio inox  
 Confezione 2 pezzi  
 Dimensioni: L 446 x P 406 x H 4 mm

Codice EAN: 8017709257156

149,00 €



**LRX902**

LAVELLO DA INCASSO, 90 CM

539,00 €

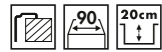
**Acciaio inox AISI304 spazzolato**

Incasso standard

Bordo 10 mm

Raggio angolare vasca destra: 15 mm

Dimensioni vasca destra (LxPxA): 400 x 340 x 200 mm

Raggio angolare vasca sinistra: 15 mm

Dimensioni vasca sinistra (LxPxA): 340 x 400 x 200 mm

Trooppieno a filo

Foro per miscelatore già predisposto

Codice EAN: 8017709208936

**ACCESSORI INCLUSI**

Dotazione accessori montaggio: Piletta, Sifone con attacco lavastoviglie, Ganci di fissaggio, Guarnizione

**CVB40S2**

TAGLIERE IN VETRO

149,00 €

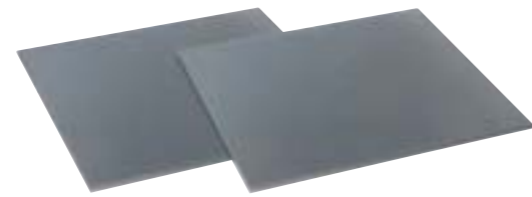
**Vetro silver su acciaio inox**

Confezione 2 pezzi

Dimensioni: L 446 x P 406 x H 4 mm

Codice EAN: 8017709257163

**CVB40N2**

TAGLIERE IN VETRO

149,00 €

**Vetro nero su acciaio inox**

Confezione 2 pezzi

Dimensioni: L 446 x P 406 x H 4 mm

Codice EAN: 8017709257149

**CVB40B2**

TAGLIERE IN VETRO

149,00 €

**Vetro bianco su acciaio inox**

Confezione 2 pezzi

Dimensioni: L 446 x P 406 x H 4 mm

Codice EAN: 8017709257156

Disegni tecnici a pagina 323



**VQR71**

LAVELLO DA INCASSO, 71 CM



Acciaio inox AISI304 spazzolato  
 Incasso Semifilo  
 Bordo 4 mm  
 Raggio angolare vasca: 15 mm  
 Dimensioni vasca (LxPxA): 710 x 400 x 200 mm

Codice EAN: 8017709208981

**ACCESSORI INCLUSI**

Dotazione accessori montaggio: Piletta, Sifone con attacco lavastoviglie,  
 Ganci di fissaggio, Guarnizione

549,00 €

**VQR71RS**

LAVELLO DA INCASSO, 71 CM

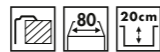

Acciaio inox AISI304 spazzolato  
 Incasso Semifilo  
 Bordo 4 mm  
 Raggio angolare vasca: 15 mm  
 Dimensioni vasca (LxPxA): 710 x 400 x 200 mm  
**Fori per miscelatore e comando salterello già predisposti**

Codice EAN: 8017709208998

**ACCESSORI INCLUSI**

Dotazione accessori montaggio: Piletta, Sifone con attacco lavastoviglie,  
 Ganci di fissaggio, Guarnizione, Pop-Up automatico

599,00 €

**VQR50**

LAVELLO DA INCASSO, 50 CM

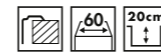

Acciaio inox AISI304 spazzolato  
 Incasso Semifilo  
 Bordo 4 mm  
 Raggio angolare vasca: 15 mm  
 Dimensioni vasca (LxPxA): 500 x 400 x 200 mm

Codice EAN: 8017709208967

**ACCESSORI INCLUSI**

Dotazione accessori montaggio: Piletta, Sifone con attacco lavastoviglie,  
 Ganci di fissaggio, Guarnizione

399,00 €

**VQR50RS**

LAVELLO DA INCASSO, 50 CM



Acciaio inox AISI304 spazzolato  
 Incasso Semifilo  
 Bordo 4 mm  
 Raggio angolare vasca: 15 mm  
 Dimensioni vasca (LxPxA): 500 x 400 x 200 mm  
**Fori per miscelatore e comando salterello già predisposti**

Codice EAN: 8017709208974

**ACCESSORI INCLUSI**

Dotazione accessori montaggio: Piletta, Sifone con attacco lavastoviglie,  
 Ganci di fissaggio, Guarnizione, Pop-Up automatico

449,00 €

**VQR40**

LAVELLO DA INCASSO, 40 CM

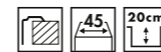

Acciaio inox AISI304 spazzolato  
 Incasso Semifilo  
 Bordo 4 mm  
 Raggio angolare vasca: 15 mm  
 Dimensioni vasca (LxPxA): 340 x 400 x 200 mm

Codice EAN: 8017709208943

**ACCESSORI INCLUSI**

Dotazione accessori montaggio: Piletta, Sifone con attacco lavastoviglie,  
 Ganci di fissaggio, Guarnizione

369,00 €

**VQR40RS**

LAVELLO DA INCASSO, 40 CM

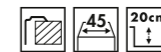

Acciaio inox AISI304 spazzolato  
 Incasso Semifilo  
 Bordo 4 mm  
 Raggio angolare vasca: 15 mm  
 Dimensioni vasca (LxPxA): 340 x 400 x 200 mm  
**Fori per miscelatore e comando salterello già predisposti**

Codice EAN: 8017709208950

**ACCESSORI INCLUSI**

Dotazione accessori montaggio: Piletta, Sifone con attacco lavastoviglie,  
 Ganci di fissaggio, Guarnizione, Pop-Up automatico

399,00 €

**LD116D-2**

519,00 €

LAVELLO DA INCASSO, 116 CM

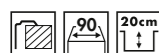

Acciaio inox AISI304 spazzolato

Incasso Semifilo

Bordo 4 mm

Raggio angolare vasca destra: 15 mm

Dimensioni vasca destra (LxPxA): 340 x 400 x 200 mm

Raggio angolare vasca sinistra: 15 mm

Dimensioni vasca sinistra (LxPxA): 340 x 400 x 200 mm

Gocciolatoio a destra

Trooppieno a filo

Foro per miscelatore già predisposto

Codice EAN: 8017709200527

**ACCESSORI INCLUSI**

Dotazione accessori montaggio: Piletta, Sifone con attacco lavastoviglie, Ganci di fissaggio, Guarnizione

**LD116S-2**

519,00 €

Acciaio inox AISI304 spazzolato, Gocciolatoio a sinistra

Codice EAN: 8017709200534

**LD102D-2**

519,00 €

LAVELLO DA INCASSO, 100 CM

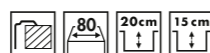

Acciaio inox AISI304 spazzolato

Incasso Semifilo

Bordo 4 mm

Raggio angolare vasca destra: 50 mm

Dimensioni vasca destra (LxPxA): 180 x 340 x 156 mm

Raggio angolare vasca sinistra: 15 mm

Dimensioni vasca sinistra (LxPxA): 340 x 400 x 200 mm

Gocciolatoio a destra

Foro per miscelatore già predisposto

Codice EAN: 8017709201203

**ACCESSORI INCLUSI**

Dotazione accessori montaggio: Piletta, Sifone con attacco lavastoviglie, Ganci di fissaggio, Guarnizione

**LD102S-2**

519,00 €

Acciaio inox AISI304 spazzolato, Gocciolatoio a sinistra

Codice EAN: 8017709201210

**LD150D-2**

429,00 €

LAVELLO DA INCASSO, 100 CM

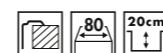

Acciaio inox AISI304 spazzolato

Incasso Semifilo

Bordo 4 mm

Raggio angolare vasca sinistra: 15 mm

Dimensioni vasca sinistra (LxPxA): 500 x 400 x 200 mm

Gocciolatoio a destra

Foro per miscelatore già predisposto

Codice EAN: 8017709208264

**ACCESSORI INCLUSI**

Dotazione accessori montaggio: Piletta, Sifone con attacco lavastoviglie, Ganci di fissaggio, Guarnizione

**LD150S-2**

429,00 €

Acciaio inox AISI304 spazzolato, Gocciolatoio a sinistra

Codice EAN: 8017709208271

**LD861D-2**

329,00 €

LAVELLO DA INCASSO, 86 CM



Acciaio inox AISI304 spazzolato

Incasso Semifilo

Bordo 4 mm

Raggio angolare vasca sinistra: 15 mm

Dimensioni vasca sinistra (LxPxA): 340 x 400 x 200 mm

Gocciolatoio a destra

Foro per miscelatore già predisposto

Codice EAN: 8017709200503

**ACCESSORI INCLUSI**

Dotazione accessori montaggio: Piletta, Sifone con attacco lavastoviglie, Ganci di fissaggio, Guarnizione

**LD861S-2**

329,00 €

Acciaio inox AISI304 spazzolato, Gocciolatoio a sinistra

Codice EAN: 8017709200510

**LD862-2**

479,00 €

LAVELLO DA INCASSO, 86 CM

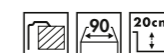

Acciaio inox AISI304 spazzolato

Incasso Semifilo

Bordo 4 mm

Raggio angolare vasca destra: 15 mm

Dimensioni vasca destra (LxPxA): 340 x 400 x 200 mm

Raggio angolare vasca sinistra: 15 mm

Dimensioni vasca sinistra (LxPxA): 340 x 400 x 200 mm

Trooppieno a filo

Foro per miscelatore già predisposto

Codice EAN: 8017709198480

**ACCESSORI INCLUSI**

Dotazione accessori montaggio: Piletta, Sifone con attacco lavastoviglie, Ganci di fissaggio, Guarnizione

**LG116D-2**

319,00 €

LAVELLO DA INCASSO, 116 CM

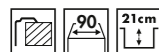
**Acciaio inox AISI304 spazzolato**

Incasso Semifilo

Bordo 4 mm

Raggio angolare vasca destra: 80 mm

Dimensioni vasca destra (LxPxA): 300 x 400 x 210 mm

Raggio angolare vasca sinistra: 80 mm

Dimensioni vasca sinistra (LxPxA): 450 x 400 x 210 mm

Gocciolatoio a destra

Foro per miscelatore già predisposto

Codice EAN: 8017709200466

**ACCESSORI INCLUSI**

Dotazione accessori montaggio: Piletta, Sifone con attacco lavastoviglie, Ganci di fissaggio, Guarnizione

LG116S-2

319,00 €

Acciaio inox AISI304 spazzolato, Gocciolatoio a sinistra

Codice EAN: 8017709200473

**LG861D-2**

239,00 €

LAVELLO DA INCASSO, 86 CM

**Acciaio inox AISI304 spazzolato**

Incasso Semifilo

Bordo 4 mm

Raggio angolare vasca sinistra: 80 mm

Dimensioni vasca sinistra (LxPxA): 450 x 400 x 210 mm

Gocciolatoio a destra

Foro per miscelatore già predisposto

Codice EAN: 8017709198503

**ACCESSORI INCLUSI**

Dotazione accessori montaggio: Piletta, Sifone con attacco lavastoviglie, Ganci di fissaggio, Guarnizione

LG861S-2

239,00 €

Acciaio inox AISI304 spazzolato, Gocciolatoio a sinistra

Codice EAN: 8017709198510

Disegni tecnici a pagina 325-326

**LG150D-2**

269,00 €

LAVELLO DA INCASSO, 100 CM

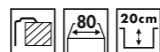
**Acciaio inox AISI304 spazzolato**

Incasso Semifilo

Bordo 4 mm

Raggio angolare vasca sinistra: 80 mm

Dimensioni vasca sinistra (LxPxA): 500 x 400 x 200 mm

Gocciolatoio a destra

Foro per miscelatore già predisposto

Codice EAN: 8017709208875

**ACCESSORI INCLUSI**

Dotazione accessori montaggio: Piletta, Sifone con attacco lavastoviglie, Ganci di fissaggio, Guarnizione

LG150S-2

269,00 €

Acciaio inox AISI304 spazzolato, Gocciolatoio a sinistra

Codice EAN: 8017709208882

**LG862-2**

289,00 €

LAVELLO DA INCASSO, 86 CM

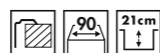
**Acciaio inox AISI304 spazzolato**

Incasso Semifilo

Bordo 4 mm

Raggio angolare vasca destra: 80 mm

Dimensioni vasca destra (LxPxA): 300 x 400 x 210 mm

Raggio angolare vasca sinistra: 80 mm

Dimensioni vasca sinistra (LxPxA): 450 x 400 x 210 mm

Foro per miscelatore già predisposto

Codice EAN: 8017709208868

**ACCESSORI INCLUSI**

Dotazione accessori montaggio: Piletta, Sifone con attacco lavastoviglie, Ganci di fissaggio, Guarnizione

**LLR116-2**

279,00 €

LAVELLO DA INCASSO, 116 CM

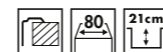
**Acciaio inox AISI304 spazzolato**

Incasso Semifilo

Bordo 4 mm

Raggio angolare vasca destra: 80 mm

Dimensioni vasca destra (LxPxA): 340 x 400 x 210 mm

Raggio angolare vasca sinistra: 80 mm

Dimensioni vasca sinistra (LxPxA): 340 x 400 x 210 mm

Reversibile

Fori per miscelatore e comando salterello già predisposti

Codice EAN: 8017709218607

**ACCESSORI INCLUSI**

Dotazione accessori montaggio: Piletta, Sifone con attacco lavastoviglie, Ganci di fissaggio, Guarnizione, Pop-Up automatico

**LLR861-2**

199,00 €

LAVELLO DA INCASSO, 86 CM

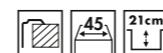
**Acciaio inox AISI304 spazzolato**

Incasso Semifilo

Bordo 4 mm

Raggio angolare vasca sinistra: 80 mm

Dimensioni vasca sinistra (LxPxA): 340 x 400 x 210 mm

Reversibile

Fori per miscelatore e comando salterello già predisposti

Codice EAN: 8017709220990

**ACCESSORI INCLUSI**

Dotazione accessori montaggio: Piletta, Sifone con attacco lavastoviglie, Ganci di fissaggio, Guarnizione, Pop-Up automatico

**LLR102-2**

279,00 €

LAVELLO DA INCASSO, 100 CM

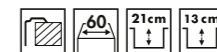
**Acciaio inox AISI304 spazzolato**

Incasso Semifilo

Bordo 4 mm

Raggio angolare vasca destra: 80 mm

Dimensioni vasca destra (LxPxA): 165 x 300 x 130 mm

Raggio angolare vasca sinistra: 80 mm

Dimensioni vasca sinistra (LxPxA): 340 x 400 x 210 mm

Reversibile

Fori per miscelatore e comando salterello già predisposti

Codice EAN: 8017709200831

**ACCESSORI INCLUSI**

Dotazione accessori montaggio: Piletta, Sifone con attacco lavastoviglie, Ganci di fissaggio, Guarnizione, Pop-Up automatico

**LLR862-2**

249,00 €

LAVELLO DA INCASSO, 86 CM

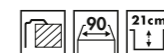
**Acciaio inox AISI304 spazzolato**

Incasso Semifilo

Bordo 4 mm

Raggio angolare vasca destra: 80 mm

Dimensioni vasca destra (LxPxA): 340 x 400 x 210 mm

Raggio angolare vasca sinistra: 80 mm

Dimensioni vasca sinistra (LxPxA): 340 x 400 x 210 mm

Fori per miscelatore e comando salterello già predisposti

Codice EAN: 8017709282424

**ACCESSORI INCLUSI**

Dotazione accessori montaggio: Piletta, Sifone con attacco lavastoviglie, Ganci di fissaggio, Guarnizione, Pop-Up automatico

Disegni tecnici a pagina 326-327

**LFT77**

449,00 €

LAVELLO DA INCASSO FLAT O FILOTOP, 71 CM

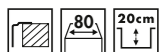
**Acciaio inox AISI304 spazzolato**

Lavello con possibilità di incasso Flat (1 mm) e Filotop  
Bordo 1 mm  
Raggio angolare vasca: 15 mm  
Dimensioni vasca (LxPxA): 710 x 400 x 200 mm

Codice EAN: 8017709210311

**ACCESSORI INCLUSI**

Dotazione accessori montaggio: Piletta, Sifone con attacco lavastoviglie,  
Ganci di fissaggio, Guarnizione

**LFT77RS**

499,00 €

LAVELLO DA INCASSO FLAT O FILOTOP, 71 CM

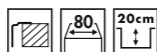
**Acciaio inox AISI304 spazzolato**

Lavello con possibilità di incasso Flat (1 mm) e Filotop  
Bordo 1 mm  
Raggio angolare vasca: 15 mm  
Dimensioni vasca (LxPxA): 710 x 400 x 200 mm  
**Fori per miscelatore e comando salterello già predisposti**

Codice EAN: 8017709210342

**ACCESSORI INCLUSI**

Dotazione accessori montaggio: Piletta, Sifone con attacco lavastoviglie,  
Ganci di fissaggio, Guarnizione, Pop-Up automatico

**LFT50**

299,00 €

LAVELLO DA INCASSO FLAT O FILOTOP, 50 CM

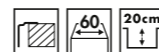
**Acciaio inox AISI304 spazzolato**

Lavello con possibilità di incasso Flat (1 mm) e Filotop  
Bordo 1 mm  
Raggio angolare vasca: 15 mm  
Dimensioni vasca (LxPxA): 500 x 400 x 200 mm

Codice EAN: 8017709210304

**ACCESSORI INCLUSI**

Dotazione accessori montaggio: Piletta, Sifone con attacco lavastoviglie,  
Ganci di fissaggio, Guarnizione

**LFT50RS**

349,00 €

LAVELLO DA INCASSO FLAT O FILOTOP, 50 CM

**Acciaio inox AISI304 spazzolato**

Lavello con possibilità di incasso Flat (1 mm) e Filotop  
Bordo 1 mm  
Raggio angolare vasca: 15 mm  
Dimensioni vasca (LxPxA): 500 x 400 x 200 mm  
**Fori per miscelatore e comando salterello già predisposti**

Codice EAN: 8017709210335

**ACCESSORI INCLUSI**

Dotazione accessori montaggio: Piletta, Sifone con attacco lavastoviglie,  
Ganci di fissaggio, Guarnizione, Pop-Up automatico

**LFT34**

249,00 €

LAVELLO DA INCASSO FLAT O FILOTOP, 34 CM

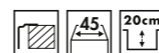
**Acciaio inox AISI304 spazzolato**

Lavello con possibilità di incasso Flat (1 mm) e Filotop  
Bordo 1 mm  
Raggio angolare vasca: 15 mm  
Dimensioni vasca (LxPxA): 340 x 400 x 200 mm

Codice EAN: 8017709210298

**ACCESSORI INCLUSI**

Dotazione accessori montaggio: Piletta, Sifone con attacco lavastoviglie,  
Ganci di fissaggio, Guarnizione

**LFT34RS**

329,00 €

LAVELLO DA INCASSO FLAT O FILOTOP, 34 CM

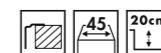
**Acciaio inox AISI304 spazzolato**

Lavello con possibilità di incasso Flat (1 mm) e Filotop  
Bordo 1 mm  
Raggio angolare vasca: 15 mm  
Dimensioni vasca (LxPxA): 340 x 400 x 200 mm  
**Fori per miscelatore e comando salterello già predisposti**

Codice EAN: 8017709210328

**ACCESSORI INCLUSI**

Dotazione accessori montaggio: Piletta, Sifone con attacco lavastoviglie,  
Ganci di fissaggio, Guarnizione, Pop-Up automatico



**LFT3434RS**

579,00 €

LAVELLO DA INCASSO FLAT O FILOTOP, 79 CM

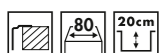
**Acciaio inox AISI304 spazzolato**

Lavello con possibilità di incasso Flat (1 mm) e Filotop Bordo 1 mm

Raggio angolare vasca destra: 15 mm

Dimensioni vasca destra (LxPxA): 340 x 400 x 200 mm

Raggio angolare vasca sinistra: 15 mm

Dimensioni vasca sinistra (LxPxA): 340 x 400 x 200 mm

Troppopieno a filo

Fori per miscelatore e comando salterello già predisposti

Codice EAN: 8017709210359

**ACCESSORI INCLUSI**

Dotazione accessori montaggio: Piletta, Sifone con attacco lavastoviglie, Ganci di fissaggio, Guarnizione, Pop-Up automatico

**LFT116D**

519,00 €

LAVELLO DA INCASSO FLAT O FILOTOP, 116 CM

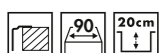
**Acciaio inox AISI304 spazzolato**

Lavello con possibilità di incasso Flat (1 mm) e Filotop Bordo 1 mm

Raggio angolare vasca destra: 15 mm

Dimensioni vasca destra (LxPxA): 340 x 400 x 200 mm

Raggio angolare vasca sinistra: 15 mm

Dimensioni vasca sinistra (LxPxA): 340 x 400 x 200 mm

Gocciolatoio a destra

Troppopieno a filo

Fori per miscelatore e comando salterello già predisposti

Codice EAN: 8017709210373

**ACCESSORI INCLUSI**

Dotazione accessori montaggio: Piletta, Sifone con attacco lavastoviglie, Ganci di fissaggio, Guarnizione, Pop-Up automatico

LFT116S

519,00 €

Acciaio inox AISI304 spazzolato, Gocciolatoio a sinistra

Codice EAN: 8017709210380

Disegni tecnici a pagina 328

**LFT3418RS**

549,00 €

LAVELLO DA INCASSO FLAT O FILOTOP, 61 CM

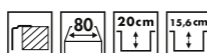
**Acciaio inox AISI304 spazzolato**

Lavello con possibilità di incasso Flat (1 mm) e Filotop Bordo 1 mm

Raggio angolare vasca destra: 15 mm

Dimensioni vasca destra (LxPxA): 180 x 340 x 156 mm

Raggio angolare vasca sinistra: 15 mm

Dimensioni vasca sinistra (LxPxA): 340 x 400 x 200 mm

Vaschino scolatazze

Troppopieno a filo

Fori per miscelatore e comando salterello già predisposti

Codice EAN: 8017709210366

**ACCESSORI INCLUSI**

Dotazione accessori montaggio: Piletta, Sifone con attacco lavastoviglie, Ganci di fissaggio, Guarnizione, Pop-Up automatico

**LFT102D**

519,00 €

LAVELLO DA INCASSO FLAT O FILOTOP, 100 CM

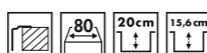
**Acciaio inox AISI304 spazzolato**

Lavello con possibilità di incasso Flat (1 mm) e Filotop Bordo 1 mm

Raggio angolare vasca destra: 15 mm

Dimensioni vasca destra (LxPxA): 180 x 340 x 156 mm

Raggio angolare vasca sinistra: 15 mm

Dimensioni vasca sinistra (LxPxA): 340 x 400 x 200 mm

Gocciolatoio a destra

Troppopieno a filo

Fori per miscelatore e comando salterello già predisposti

Codice EAN: 8017709210397

**ACCESSORI INCLUSI**

Dotazione accessori montaggio: Piletta, Sifone con attacco lavastoviglie, Ganci di fissaggio, Guarnizione, Pop-Up automatico

LFT102S

519,00 €

Acciaio inox AISI304 spazzolato, Gocciolatoio a sinistra

Codice EAN: 8017709210403

204

**LFT100D**

429,00 €

LAVELLO DA INCASSO FLAT O FILOTOP, 100 CM

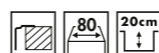
**Acciaio inox AISI304 spazzolato**

Lavello con possibilità di incasso Flat (1 mm) e Filotop Bordo 1 mm

Raggio angolare vasca sinistra: 15 mm

Dimensioni vasca sinistra (LxPxA): 500 x 400 x 200 mm

Gocciolatoio a destra

Fori per miscelatore e comando salterello già predisposti

Codice EAN: 8017709210410

**ACCESSORI INCLUSI**

Dotazione accessori montaggio: Piletta, Sifone con attacco lavastoviglie, Ganci di fissaggio, Guarnizione, Pop-Up automatico

LFT100S

429,00 €

Acciaio inox AISI304 spazzolato, Gocciolatoio a sinistra

Codice EAN: 8017709210427

**LFT861D**

329,00 €

LAVELLO DA INCASSO FLAT O FILOTOP, 86 CM

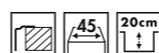
**Acciaio inox AISI304 spazzolato**

Lavello con possibilità di incasso Flat (1 mm) e Filotop Bordo 1 mm

Raggio angolare vasca sinistra: 15 mm

Dimensioni vasca sinistra (LxPxA): 340 x 400 x 200 mm

Gocciolatoio a destra

Fori per miscelatore e comando salterello già predisposti

Codice EAN: 8017709210441

**ACCESSORI INCLUSI**

Dotazione accessori montaggio: Piletta, Sifone con attacco lavastoviglie, Ganci di fissaggio, Guarnizione, Pop-Up automatico

LFT861S

329,00 €

Acciaio inox AISI304 spazzolato, Gocciolatoio a sinistra

Codice EAN: 8017709210458

**LFTG861D**

429,00 €

LAVELLO DA INCASSO FLAT O FILOTOP, 86 CM

**Acciaio inox AISI304 spazzolato**

Lavello con possibilità di incasso Flat (1 mm) e Filotop Bordo 1 mm

Raggio angolare vasca sinistra: 15 mm

Gocciolatoio a destra

Fori per miscelatore e comando salterello già predisposti

Codice EAN: 8017709282400

**ACCESSORI INCLUSI**

Dotazione accessori montaggio: Piletta, Sifone con attacco lavastoviglie, Ganci di fissaggio, Guarnizione, Pop-Up automatico

LFTG861S

429,00 €

Acciaio inox AISI304 spazzolato, Gocciolatoio a sinistra

Codice EAN: 8017709282417

**LFT862**

479,00 €

LAVELLO DA INCASSO FLAT O FILOTOP, 86 CM

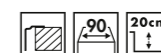
**Acciaio inox AISI304 spazzolato**

Lavello con possibilità di incasso Flat (1 mm) e Filotop Bordo 1 mm

Raggio angolare vasca destra: 15 mm

Dimensioni vasca destra (LxPxA): 340 x 400 x 200 mm

Raggio angolare vasca sinistra: 15 mm

Dimensioni vasca sinistra (LxPxA): 340 x 400 x 200 mm

Troppopieno a filo

Fori per miscelatore e comando salterello già predisposti

Codice EAN: 8017709210434

**ACCESSORI INCLUSI**

Dotazione accessori montaggio: Piletta, Sifone con attacco lavastoviglie, Ganci di fissaggio, Guarnizione, Pop-Up automatico

Disegni tecnici a pagina 328-329

205

**VSTR71-2**

LAVELLO DA INCASSO SOTTOTOP, 71 CM



Acciaio inox AISI304 spazzolato

Incasso sottotop

Raggio angolare vasca: 15 mm

Dimensioni vasca (LxPxA): 710 x 400 x 200 mm

Codice EAN: 8017709190606

**ACCESSORI INCLUSI**

Dotazione accessori montaggio: Piletta Rondò con copripiletta incorporato, Ganci di fissaggio

449,00 €

**VSTR71DKX**

LAVELLO DA INCASSO SOTTOTOP, 71 CM



Acciaio inox PVD nero

Codice EAN: 8017709276829

799,00 €

**VSTR71CUX**

LAVELLO DA INCASSO SOTTOTOP, 71 CM



Acciaio inox PVD rame

Codice EAN: 8017709276867

1.129,00 €



LAVELLI

**VSTR50-2**

LAVELLO DA INCASSO SOTTOTOP, 50 CM

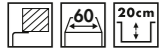

Acciaio inox AISI304 spazzolato  
 Incasso sottotop  
 Raggio angolare vasca: 1,5 mm  
 Dimensioni vasca (LxPxA): 500 x 400 x 200 mm

Codice EAN: 8017709190552

**ACCESSORI INCLUSI**

Dotazione accessori montaggio: Piletta Rondò con copripiletta incorporato, Ganci di fissaggio

299,00 €

**VSTR50DKX**

LAVELLO DA INCASSO SOTTOTOP, 50 CM



Acciaio inox PVD nero

Codice EAN: 8017709276812

629,00 €

**VSTR40-2**

LAVELLO DA INCASSO SOTTOTOP, 40 CM



Acciaio inox AISI304 spazzolato  
 Incasso sottotop  
 Raggio angolare vasca: 1,5 mm  
 Dimensioni vasca (LxPxA): 400 x 400 x 200 mm

Codice EAN: 8017709217075

**ACCESSORI INCLUSI**

Dotazione accessori montaggio: Piletta, Ganci di fissaggio

249,00 €

**VSTR40DKX**

LAVELLO DA INCASSO SOTTOTOP, 40 CM



Acciaio inox PVD nero

Codice EAN: 8017709276805

499,00 €

**VSTR50CUX**

LAVELLO DA INCASSO SOTTOTOP, 50 CM



Acciaio inox PVD rame

Codice EAN: 8017709276850

649,00 €

**ACCESSORI INCLUSI**

Dotazione accessori montaggio: Piletta, Ganci di fissaggio

**VSTR40CUX**

LAVELLO DA INCASSO SOTTOTOP, 40 CM



Acciaio inox PVD rame

Codice EAN: 8017709276843

629,00 €

**VSTR34-2**

LAVELLO DA INCASSO SOTTOTOP, 34 CM



Acciaio inox AISI304 spazzolato  
 Incasso sottotop  
 Raggio angolare vasca: 15 mm  
 Dimensioni vasca (LxPxA): 340 x 400 x 200 mm

Codice EAN: 8017709190545

**ACCESSORI INCLUSI**

Dotazione accessori montaggio: Piletta Rondò con copripiletta incorporato, Ganci di fissaggio

229,00 €

**VSTR34DKX**

LAVELLO DA INCASSO SOTTOTOP, 34 CM



Acciaio inox PVD nero

Codice EAN: 8017709276799

**VSTR34CUX**

LAVELLO DA INCASSO SOTTOTOP, 34 CM



Acciaio inox PVD rame

Codice EAN: 8017709276836

469,00 €

619,00 €

**VSTR3434-2**

LAVELLO DA INCASSO SOTTOTOP, 80 CM

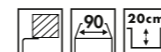

Acciaio inox AISI304 spazzolato  
 Incasso sottotop  
 Raggio angolare vasca destra: 15 mm  
 Dimensioni vasca destra (LxPxA): 340 x 400 x 200 mm  
 Raggio angolare vasca sinistra: 15 mm  
 Dimensioni vasca sinistra (LxPxA): 340 x 400 x 200 mm  
 Troppopieno a filo

Codice EAN: 8017709190576

**ACCESSORI INCLUSI**

Dotazione accessori montaggio: Piletta Rondò con copripiletta incorporato, Ganci di fissaggio, Sifone con attacco lavastoviglie

499,00 €

**VSTR4018-2**

LAVELLO DA INCASSO SOTTOTOP, 60 CM

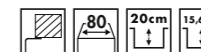

Acciaio inox AISI304 spazzolato  
 Incasso sottotop  
 Raggio angolare vasca destra: 15 mm  
 Dimensioni vasca destra (LxPxA): 180 x 340 x 156 mm  
 Raggio angolare vasca sinistra: 15 mm  
 Dimensioni vasca sinistra (LxPxA): 340 x 400 x 200 mm

Codice EAN: 8017709262129

**ACCESSORI INCLUSI**

Dotazione accessori montaggio: Piletta, Sifone con attacco lavastoviglie, Ganci di fissaggio

449,00 €

**MDQ5-CR**  
MISCELATORE MONOCOMANDO

529,00 €

**MDQ5-CSP**  
MISCELATORE MONOCOMANDO

639,00 €



Finitura  **Cromo**  
Canna girevole fino a 120°  
Doccetta estraibile ad 1 getto e valvola antigocciolamento

Codice EAN: 8017709089504

Finitura  **Cromo spazzolato**  
Canna girevole fino a 120°  
Doccetta estraibile a 1 getto e valvola antigocciolamento

Codice EAN: 8017709216894

**MD14CR**  
MISCELATORE MONOCOMANDO

449,00 €

**MD14CSP**  
MISCELATORE MONOCOMANDO

499,00 €



Finitura  **Cromo**  
Canna girevole fino a 170°  
Doccetta estraibile a 1 getto e valvola antigocciolamento

Codice EAN: 8017709108328

Finitura  **Cromo spazzolato**  
Canna girevole fino a 170°  
Doccetta estraibile a 1 getto e valvola antigocciolamento

Codice EAN: 8017709213800

Disegni tecnici a pagina 330

**M16CR**  
MISCELATORE MONOCOMANDO

399,00 €

**M16CSP**  
MISCELATORE MONOCOMANDO

499,00 €

**MT5CR**  
MISCELATORE TELESCOPICO CON COMANDO REMOTO

449,00 €



Finitura  **Cromo**  
Canna girevole fino a 360°

Codice EAN: 8017709216917

Finitura  **Cromo spazzolato**  
Canna girevole fino a 360°

Codice EAN: 8017709216924

Finitura  **Cromo**  
Canna girevole fino a 360°

Codice EAN: 8017709282547

**MTD5CR**  
MISCELATORE TELESCOPICO CON COMANDO REMOTO

449,00 €

**MID5CR**  
MISCELATORE MONOCOMANDO

349,00 €

**MID9CR**  
MISCELATORE MONOCOMANDO

319,00 €



Finitura  **Cromo**  
Canna girevole fino a 360°  
Doccetta estraibile a 1 getto e valvola antigocciolamento

Codice EAN: 8017709282554

Finitura  **Cromo**  
Canna girevole  
Doccetta estraibile a 2 getti

Codice EAN: 8017709173654

Finitura  **Cromo**  
Canna girevole fino a 360°  
Doccetta estraibile

Codice EAN: 8017709216948

Disegni tecnici a pagina 331

**MI3CR** 187,00 €

MISCELATORE MONOCOMANDO



Finitura **romo**  
Canna girevole

Codice EAN: 8017709173630

**MI4CR** 169,00 €

MISCELATORE MONOCOMANDO



Finitura **romo**  
Canna girevole

Codice EAN: 8017709173647

**MID2CR** 199,00 €

MISCELATORE MONOCOMANDO



Finitura **romo**  
Canna girevole  
Doccetta estraibile

Codice EAN: 8017709173623

**MI4SS** 569,00 €

MISCELATORE MONOCOMANDO



Finitura **romo**  
Canna girevole fino a 360°

Codice EAN: 8017709282493

**MID2N** 249,00 €

MISCELATORE MONOCOMANDO



Finitura **nero opaco**  
Canna girevole fino a 360°  
Doccetta estraibile

Codice EAN: 8017709282509

NOVITÀ

**MI1CR** 179,00 €

MISCELATORE MONOCOMANDO



Finitura **romo**  
Canna girevole fino a 360°

Codice EAN: 8017709282448

**MID1CR** 179,00 €

MISCELATORE MONOCOMANDO



Finitura **romo**  
Canna girevole  
Doccetta estraibile

Codice EAN: 8017709173609

NOVITÀ

**MI1SS** 639,00 €

MISCELATORE MONOCOMANDO



Finitura **romo**  
Canna girevole fino a 360°

Codice EAN: 8017709282455

NOVITÀ

**MID1SS** 799,00 €

MISCELATORE MONOCOMANDO



Finitura **romo**  
Canna girevole fino a 360°  
Doccetta estraibile

Codice EAN: 8017709282462

Disegni tecnici a pagina 331-332

Disegni tecnici a pagina 332-333

# CAPPE

Le cappe svolgono un ruolo importante nella cucina, sia dal punto di vista estetico che funzionale. Progettate per offrire la migliore sintesi tra design e funzionalità, le cappe Smeg richiamano l'eleganza e lo stile delle cucine a cui si abbinano.



# versatilità della gamma

## questione di scelta

Disponibili in modelli con estetiche diversificate e in differenti tipologie, la vasta gamma di cappe Smeg consente di trovare la soluzione ideale a ogni esigenza di aspirazione e caratterizzare la personalità dell'ambiente cucina, grazie al design raffinato.



DOWN DRAFT



A ISOLA



A PARETE



A SOFFITTO



INTEGRATA

## PRESTAZIONI AL TOP

### efficienza e funzionalità



#### NUOVA ETICHETTA ENERGETICA

L'etichetta energetica, obbligatoria su tutti gli apparecchi, ne attesta l'efficienza per aiutare il consumatore al miglior acquisto. Come indicato dalla normativa europea, direttiva 2014/65/UE, Smeg ha introdotto per le sue cappe la nuova classificazione energetica che prende in considerazione:

- Consumo annuo di energia (kWh)
- Classe di efficienza fluidodinamica
- Classe di efficienza luminosa
- Classe di efficienza del filtraggio dei grassi
- Livello di rumorosità alla velocità massima (dB)

Per maggiori informazioni: [www.newenergylabel.com](http://www.newenergylabel.com)



#### COMANDI ELETTRONICI

Ergonomici e funzionali, i comandi delle cappe Smeg sono studiati per permetterne un agevole e immediato utilizzo. I modelli top di gamma prevedono comandi Touch Control, attivabili con un semplice tocco, mentre nel resto della gamma funzionalità e prestazioni sono gestiti tramite pulsanti elettronici o manopole per un perfetto abbinamento con altri elettrodomestici della stessa estetica. Nei modelli con installazione a soffitto è invece previsto un comodo telecomando per poter azionare la cappa a distanza.



#### SILENZIOSITÀ

Nelle cappe Smeg l'eccellente isolamento ha permesso di raggiungere ottimi livelli di silenziosità per il massimo comfort in cucina.



#### ASPIRAZIONE INTENSIVA

La funzione intensiva permette di azionare la cappa alla massima potenza, per velocizzare l'eliminazione degli odori più persistenti ed avere un ambiente purificato.



#### SPIA PULIZIA FILTRI

Alcuni modelli Smeg dispongono di un segnale luminoso che si accende quando occorre pulire i filtri, così da non compromettere la corretta aspirazione della cappa.



#### AUTOSPEGNIMENTO

Uno speciale accorgimento consente di impostare la funzione di spegnimento temporizzato che spegne sia le luci che il motore dopo un tempo predefinito, durante il quale la cappa continua a purificare l'aria fino a quando si disattiva automaticamente. La funzione si dimostra molto utile per completare l'eliminazione di odori residui dopo aver cucinato.



#### FILTRI ANTIGRASSO

Essenziali componenti della cappa, i filtri in acciaio inox o alluminio depurano l'aria dai grassi e dal vapore che si generano cucinando. Grazie ad un comodo accesso al loro alloggiamento, è possibile rimuoverli e pulirli con semplicità per preservare la massima efficienza di aspirazione.



#### ILLUMINAZIONE

Diversi modelli di cappe Smeg sono dotati di speciali lampade che abbinano risparmio energetico e lunga durata. La luce può essere accesa indipendentemente dalla ventola di aspirazione, per illuminare il piano di lavoro.



## CAPPE DOWNDRAFT

### *performance ottimali*

Le cappe Downdraft donano eleganza e stile a tutti i tipi di cucine. Offrono la migliore combinazione tra moderno design, efficienza energetica e tecnologia di ultima generazione.



#### TELECOMANDO

Tutte le funzionalità della cappa down draft sono regolabili e gestibili attraverso l'uso del telecomando.



#### ILLUMINAZIONE

La lampada a LED, presente sulla cappa, permette un notevole risparmio energetico e garantisce lunga durata. La luce può essere accesa indipendentemente per illuminare il piano lavoro.

#### MOTORE REMOTO

Nei modelli Downdraft il motore può essere installato in posizione più lontana rispetto al corpo della cappa, così da aumentarne la silenziosità.

#### ALTEZZA DI ASPIRAZIONE

Le cappe Downdraft possono arrivare all'altezza di 40 cm, che permette di aspirare anche i vapori di pentole dalle grandi dimensioni e coprire quindi una zona di aspirazione più ampia.

## CAPPE A PARETE

### *design funzionale*



#### AUTO-VENT

L'innovativo sistema Auto-Vent di Smeg permette di collegare il piano cottura alla cappa e di regolare automaticamente la velocità di quest'ultima in base alla temperatura e alla potenza selezionate sul piano.

Non è dunque necessario regolare manualmente le impostazioni della cappa ma impostando sul piano le cotture desiderate la cappa aspirerà automaticamente modificando l'intensità di aspirazione sulla base della cottura selezionata.

#### GAMMA EVOLUTA

Per personalizzare l'intensità di aspirazione della cappa e adattarla ad ogni esigenza sono disponibili 6 programmi diversi, facilmente definibili dal piano cottura.

È inoltre possibile regolare la cappa anche manualmente da piano cottura, semplicemente sfiorando il tasto Auto-Vent.

La funzione Auto-Vent è presente sui nuovi modelli KICV90BL, KICT90BL, KICGR70X e KICGR52X.



#### ASPIRAZIONE PERIMETRALE

Eleganti nel design ed efficaci nell'aspirazione, i filtri perimetrali, presenti su diversi modelli, offrono anche una maggiore silenziosità. Il flusso d'aria viene convogliato nelle fessure tra i pannelli, in vetro o in acciaio inox, che coprono i filtri.



#### ILLUMINAZIONE

Due lampade a LED sono integrate nella cappa e garantiscono una perfetta visibilità sul piano di cottura con consumi energetici ridotti.



#### COMANDI DIGITALI

Comandi elettronici Touch Control consentono di attivare le funzioni di aspirazione con un semplice tocco.

**KDD90VXSE**

1.969,00 €

CAPPA DOWN DRAFT A SCOMPARSA, 90 CM



Acciaio inox

**COMANDI**

Comandi Touch control

**CARATTERISTICHE**

4 velocità d'aspirazione  
 Velocità d'aspirazione intensiva  
 1 lampada LED (7 W)  
 Spegnimento automatico  
 2 filtri antigrasso in alluminio  
 Condotto di espulsione Ø 150 mm  
 Capacità massima d'aspirazione in modalità libera (P0): 725 m³/h  
 Potenza motore: 270 W  
 Rumorosità (IEC 60704-2-13): 40 dB(A)

**ETICHETTA ENERGETICA:**

Classe energetica A  
 Efficienza di consumo annuale (AEC): 58.3 kWh/a  
 Classe di efficienza fluido dinamica A  
 Classe di efficienza di illuminazione A  
 Classe di efficienza filtraggio grassi D  
 Emissione ponderata di potenza acustica alla velocità massima (SPEmax): 54 dB(A)

Codice EAN: 8017709270407

**OPTIONAL:**

KITFCDD Kit filtro a carbone attivo Codice EAN: 8017709199487	169,00 €
KITRBDD Kit per installazione motore remoto Codice EAN: 8017709199494	239,00 €
KITVENT150 Kit valvola di non ritorno Codice EAN: 8017709222642	43,00 €
RCKF2 Telecomando Codice EAN: 8017709270414	74,00 €

Disegni tecnici a pagina 333

**KDD90VXNE**

1.969,00 €

CAPPA DOWN DRAFT A SCOMPARSA, 90 CM



Acciaio inox e vetro nero,

Codice EAN: 8017709270384

**KDD90VXBE**

1.969,00 €

CAPPA DOWN DRAFT A SCOMPARSA, 90 CM



Acciaio inox e vetro bianco,

Codice EAN: 8017709270391

**KDD60VXE-2**

1.919,00 €

CAPPA DOWN DRAFT A SCOMPARSA, 60 CM



Acciaio inox e vetro nero

**COMANDI**

Comandi Touch control

**CARATTERISTICHE**

4 velocità d'aspirazione  
 Velocità d'aspirazione intensiva  
 1 lampada LED (7 W)  
 Spegnimento automatico  
 2 filtri antigrasso in alluminio  
 Condotto di espulsione Ø 150 mm  
 Capacità massima d'aspirazione in modalità libera (P0): 590 m³/h  
 Potenza motore: 270 W  
 Rumorosità (IEC 60704-2-13): 44 dB(A)

**ETICHETTA ENERGETICA:**

Classe energetica B  
 Efficienza di consumo annuale (AEC): 73.4 kWh/a  
 Classe di efficienza fluido dinamica C  
 Classe di efficienza di illuminazione A  
 Classe di efficienza filtraggio grassi E  
 Emissione ponderata di potenza acustica alla velocità massima (SPEmax): 57 dB(A)

Codice EAN: 8017709223182

**OPTIONAL:**

KITFCDD Kit filtro a carbone attivo Codice EAN: 8017709199487	169,00 €
KITRBDD Kit per installazione motore remoto Codice EAN: 8017709199494	239,00 €
RCKF2 Telecomando Codice EAN: 8017709270414	74,00 €
KITVENT150 Kit valvola di non ritorno Codice EAN: 8017709222642	43,00 €

**PERFETTA INTEGRAZIONE**

Per soddisfare ogni desiderio di installazione, Smeg propone i modelli di cappa Down Draft, perfettamente integrabili nel piano di lavoro della propria cucina. E' possibile prevedere l'installazione Flat o a Filo top all'interno della base.

**ASPIRAZIONE OTTIMIZZATA**

Tramite il telecomando, la cappa è estraibile fino a 40 cm, per un'aspirazione ottimale dei fumi e degli odori sprigionati durante la cottura, grazie all'efficiente sistema di aspirazione perimetrale.



Disegni tecnici a pagina 333

**KSC120B**

2.049,00 €

CAPPA A SOFFITTO, 120 CM



Vetro bianco

**COMANDI**

Comandi elettronici

**CARATTERISTICHE**

3 velocità d'aspirazione

Velocità d'aspirazione intensiva

4 lampade LED (1 W cad.)

Spegnimento automatico

Capacità massima d'aspirazione in modalità libera (P0): 855 m³/h

Potenza motore: 220 W

Rumorosità (IEC 60704-2-13): 50 dB(A)

**ETICHETTA ENERGETICA:**

Classe energetica B

Efficienza di consumo annuale (AEC): 71 kWh/a

Classe di efficienza fluido dinamica A

Classe di efficienza di illuminazione A

Classe di efficienza filtraggio grassi F

Emissione ponderata di potenza acustica alla velocità massima (SPEmax): 63 dB(A)

Codice EAN: 8017709226121

**OPTIONAL:**

KITFLT120

Kit filtro a carbone attivo

Codice EAN: 8017709234027

69,00 €

**KSC90B**

1.849,00 €

CAPPA A SOFFITTO, 90 CM



Vetro bianco

**COMANDI**

Comandi elettronici

**CARATTERISTICHE**

3 velocità d'aspirazione

Velocità d'aspirazione intensiva

3 lampade LED (1 W cad.)

Spegnimento automatico

Capacità massima d'aspirazione in modalità libera (P0): 855 m³/h

Potenza motore: 220 W

Rumorosità (IEC 60704-2-13): 50 dB(A)

**ETICHETTA ENERGETICA:**

Classe energetica B

Efficienza di consumo annuale (AEC): 70 kWh/a

Classe di efficienza fluido dinamica A

Classe di efficienza di illuminazione A

Classe di efficienza filtraggio grassi G

Emissione ponderata di potenza acustica alla velocità massima (SPEmax): 63 dB(A)

Codice EAN: 8017709226114

**OPTIONAL:**

KITFLT90

Kit filtro a carbone attivo

Codice EAN: 8017709234010

55,00 €

**KSEG120XE-2**

1.549,00 €

CAPPA A SOFFITTO, 120 CM



Acciaio inox

**COMANDI**

Comandi elettronici

**CARATTERISTICHE**

3 velocità d'aspirazione

Velocità d'aspirazione intensiva

3 lampade LED (1 W cad.)

Spegnimento automatico

4 filtri antigrasso in alluminio

Condotto di espulsione Ø 150 mm

Capacità massima d'aspirazione in modalità libera (P0): 845 m³/h

Potenza motore: 270 W

Rumorosità (IEC 60704-2-13): 50 dB(A)

**ETICHETTA ENERGETICA:**

Classe energetica A

Efficienza di consumo annuale (AEC): 56.9 kWh/a

Classe di efficienza fluido dinamica A

Classe di efficienza di illuminazione A

Classe di efficienza filtraggio grassi E

Emissione ponderata di potenza acustica alla velocità massima (SPEmax): 68 dB(A)

Codice EAN: 8017709223137

**OPTIONAL:**

KITFC152

Kit filtro a carbone attivo

Codice EAN: 8017709069438

44,00 €

**KSCB90XE**

1.249,00 €

CAPPA A SOFFITTO, 90 CM



Acciaio inox

**COMANDI**  
Comandi elettronici**CARATTERISTICHE**

3 velocità d'aspirazione  
Velocità d'aspirazione intensiva  
**4 lampade LED (1 W cad.)**  
2 filtri antigrasso in acciaio inox  
Condotto di espulsione Ø 150 mm  
**Capacità massima d'aspirazione in modalità libera (P0): 791 m³/h**  
Potenza motore: 275 W  
Rumorosità (IEC 60704-2-13): 46 dB(A)

**ETICHETTA ENERGETICA:**

Classe energetica A+  
Efficienza di consumo annuale (AEC): 42.5 kWh/a  
Classe di efficienza fluido dinamica A  
Classe di efficienza di illuminazione A  
Classe di efficienza filtraggio grassi F  
Emissione ponderata di potenza acustica alla velocità massima (SPEmax): 68 dB(A)

Codice EAN: 8017709258108

**OPTIONAL:**

**FLT6** 37,00 €  
Kit filtro a carbone attivo  
Codice EAN: 8017709176310

**KITALLFC** 590,00 €  
Kit filtro a carbone attivo universale con struttura in acciaio inox  
Codice EAN: 8017709276485

**KSCB90WHE**

1.299,00 €

CAPPA A SOFFITTO, 90 CM



Bianco

**COMANDI**  
Comandi elettronici**CARATTERISTICHE**

3 velocità d'aspirazione  
Velocità d'aspirazione intensiva  
**4 lampade LED (1 W cad.)**  
2 filtri antigrasso in acciaio inox  
Condotto di espulsione Ø 150 mm  
**Capacità massima d'aspirazione in modalità libera (P0): 791 m³/h**  
Potenza motore: 275 W  
Rumorosità (IEC 60704-2-13): 46 dB(A)

**ETICHETTA ENERGETICA:**

Classe energetica A+  
Efficienza di consumo annuale (AEC): 42.5 kWh/a  
Classe di efficienza fluido dinamica A  
Classe di efficienza di illuminazione A  
Classe di efficienza filtraggio grassi F  
Emissione ponderata di potenza acustica alla velocità massima (SPEmax): 68 dB(A)

Codice EAN: 8017709279271

**OPTIONAL:**

**FLT6** 37,00 €  
Kit filtro a carbone attivo  
Codice EAN: 8017709176310

**KITALLFC** 590,00 €  
Kit filtro a carbone attivo universale con struttura in acciaio inox  
Codice EAN: 8017709276485

**KICTIS90BL**

1.529,00 €

CAPPA A ISOLA, 90 CM



Acciaio inox

**COMANDI**  
Comandi Touch control  
Auto-Vent**CARATTERISTICHE**

3 velocità d'aspirazione  
Velocità d'aspirazione intensiva  
**4 lampade LED (1 W cad.)**  
Spegnimento automatico  
3 filtri antigrasso in alluminio  
Condotto di espulsione Ø 150 mm  
**Capacità massima d'aspirazione in modalità libera (P0): 725 m³/h**  
Potenza motore: 270 W  
Rumorosità (IEC 60704-2-13): 52 dB(A)

**ETICHETTA ENERGETICA:**

Classe energetica A+  
Efficienza di consumo annuale (AEC): 43.3 kWh/a  
Classe di efficienza fluido dinamica A  
Classe di efficienza di illuminazione A  
Classe di efficienza filtraggio grassi C  
Emissione ponderata di potenza acustica alla velocità massima (SPEmax): 66 dB(A)

Codice EAN: 8017709262174

**OPTIONAL:**

**KITFC161** 37,00 €  
Kit filtro a carbone attivo  
Codice EAN: 8017709069445

**KITVENT150** 43,00 €  
Kit valvola di non ritorno  
Codice EAN: 8017709222642

**RCKF2** 74,00 €  
Telecomando  
Codice EAN: 8017709270414

**KI905NXE2**  
CAPPA A ISOLA, 90 CM

1.249,00 €



**Estetica Linea**  
Acciaio inox e vetro nero

**COMANDI**  
Comandi Touch control

**CARATTERISTICHE**  
3 velocità d'aspirazione  
Velocità d'aspirazione intensiva  
**4 lampade LED (1 W cad.)**  
3 filtri antigrasso in alluminio  
Condotto di espulsione Ø 150 mm  
**Capacità massima d'aspirazione in modalità libera (P0): 820 m³/h**  
Potenza motore: 275 W  
Rumorosità (IEC 60704-2-13): 49 dB(A)

**ETICHETTA ENERGETICA:**  
Classe energetica B  
Efficienza di consumo annuale (AEC): 67.6 kWh/a  
Classe di efficienza fluido dinamica B  
Classe di efficienza di illuminazione A  
Classe di efficienza filtraggio grassi C  
Emissione ponderata di potenza acustica alla velocità massima (SPEmax): 61 dB(A)

Codice EAN: 8017709253882

**OPTIONAL:**  
FLT6 37,00 €  
Kit filtro a carbone attivo  
Codice EAN: 8017709176310  
KITALLFC 590,00 €  
Kit filtro a carbone attivo universale con struttura in acciaio inox  
Codice EAN: 8017709276485

**KEIV90E**  
CAPPA A ISOLA, 90 CM

779,00 €



Acciaio inox e vetro

**COMANDI**  
Comandi elettronici

**CARATTERISTICHE**  
3 velocità d'aspirazione  
Velocità d'aspirazione intensiva  
**4 lampade LED (1 W cad.)**  
2 filtri antigrasso in alluminio  
Condotto di espulsione Ø 150 mm  
**Capacità massima d'aspirazione in modalità libera (P0): 720 m³/h**  
Potenza motore: 270 W  
Rumorosità (IEC 60704-2-13): 56 dB(A)

**ETICHETTA ENERGETICA:**  
Classe energetica A  
Efficienza di consumo annuale (AEC): 60.5 kWh/a  
Classe di efficienza fluido dinamica A  
Classe di efficienza di illuminazione A  
Classe di efficienza filtraggio grassi C  
Emissione ponderata di potenza acustica alla velocità massima (SPEmax): 66 dB(A)

Codice EAN: 8017709208745

**OPTIONAL:**  
KITFC161 37,00 €  
Kit filtro a carbone attivo  
Codice EAN: 8017709069445

**KCI19AOE**  
CAPPA A ISOLA, 90 CM

1.599,00 €



**Estetica Cortina**  
Antracite

**COMANDI**  
Comandi a manopole

**CARATTERISTICHE**  
**Finiture ottone antico**  
3 velocità d'aspirazione  
Velocità d'aspirazione intensiva  
**4 lampade LED (1 W cad.)**  
3 filtri antigrasso in alluminio  
Condotto di espulsione Ø 150 mm  
**Capacità massima d'aspirazione in modalità libera (P0): 820 m³/h**  
Potenza motore: 275 W  
Rumorosità (IEC 60704-2-13): 47 dB(A)

**ETICHETTA ENERGETICA:**  
Classe energetica A  
Efficienza di consumo annuale (AEC): 59 kWh/a  
Classe di efficienza fluido dinamica A  
Classe di efficienza di illuminazione A  
Classe di efficienza filtraggio grassi C  
Emissione ponderata di potenza acustica alla velocità massima (SPEmax): 61 dB(A)

Codice EAN: 8017709212506

**OPTIONAL:**  
FLT6 37,00 €  
Kit filtro a carbone attivo  
Codice EAN: 8017709176310  
KITALLFC 590,00 €  
Kit filtro a carbone attivo universale con struttura in acciaio inox  
Codice EAN: 8017709276485  
KITKCS 239,00 €  
Corrimano laterali e logo con finitura silver antico  
Per abbinamento della cappa a piani e forni estetica Cortina con stessa finitura  
Codice EAN: 8017709171209  
KITKCX 239,00 €

**KCI19POE**  
CAPPA A ISOLA, 90 CM

1.599,00 €



Panna, Finiture ottone antico,  
Codice EAN: 8017709212490

**KSVV90NRA**

CAPPA A PARETE, 90 CM

1.599,00 €

**Estetica Dolce Stil Novo**Vetro Nero Eclipse  
Finiture rame**COMANDI**

Comandi Touch control

**CARATTERISTICHE**

3 velocità d'aspirazione  
Velocità d'aspirazione intensiva  
**2 lampade LED (1 W cad.)**  
Spegnimento automatico  
2 filtri antigrasso in acciaio inox  
Condotto di espulsione Ø 150 mm  
**Capacità massima d'aspirazione in modalità libera (P0): 830 m³/h**  
Potenza motore: 280 W  
Rumorosità (IEC 60704-2-13): 48 dB(A)

**ETICHETTA ENERGETICA:**

Classe energetica A  
Efficienza di consumo annuale (AEC): 54 kWh/a  
Classe di efficienza fluido dinamica A  
Classe di efficienza di illuminazione A  
Classe di efficienza filtraggio grassi C  
Emissione ponderata di potenza acustica alla velocità massima (SPEmax): 61 dB(A)

Codice EAN: 8017709226169

**OPTIONAL:**

**FLT6** 37,00 €  
Kit filtro a carbone attivo  
Codice EAN: 8017709176310

**KITALLFC** 590,00 €  
Kit filtro a carbone attivo universale con struttura in acciaio inox  
Codice EAN: 8017709276485

**KITCMNDSBL** 127,00 €  
Kit coppia camini neri  
Codice EAN: 8017709234089

Disegni tecnici a pagina 335

**KSVV90NX**

CAPPA A PARETE, 90 CM

1.599,00 €



Vetro nero Eclipse, Finiture acciaio inox,

Codice EAN: 8017709226152

230

NOVITÀ

**KICV90BL**

CAPPA A PARETE, 90 CM

669,00 €



Vetro Nero

**COMANDI**Comandi Touch Control  
Auto-vent**CARATTERISTICHE**

3 velocità d'aspirazione  
Velocità d'aspirazione intensiva  
**2 lampade LED (1 W cad.)**  
Spegnimento automatico  
2 filtri antigrasso in alluminio  
Condotto di espulsione Ø 150 mm  
**Capacità massima d'aspirazione in modalità libera (P0): 750 m³/h**  
Potenza motore: 270 W  
Rumorosità (IEC 60704-2-13): 52 dB(A)

**ETICHETTA ENERGETICA:**

Classe energetica A+  
Efficienza di consumo annuale (AEC): 41 kWh/a  
Classe di efficienza fluido dinamica A  
Classe di efficienza di illuminazione A  
Classe di efficienza filtraggio grassi F  
Emissione ponderata di potenza acustica alla velocità massima (SPEmax): 62 dB(A)

Codice EAN: 8017709262150

**OPTIONAL:**

**KITFC152** 44,00 €  
Kit filtro a carbone attivo  
Codice EAN: 8017709069438

**KITVENT150** 43,00 €  
Kit valvola di non ritorno  
Codice EAN: 8017709222642

**RCKF2** 74,00 €  
Telecomando  
Codice EAN: 8017709270414

Disegni tecnici a pagina 335

**AUTO-VENT**

L'innovativo sistema Auto-Vent di Smeg permette di collegare il piano cottura alla cappa e di regolare automaticamente la velocità di quest'ultima in base alla temperatura e alla potenza selezionate sul piano.



Non è dunque necessario regolare manualmente le impostazioni della cappa ma impostando sul piano le cotture desiderate la cappa aspirerà automaticamente modificando l'intensità di aspirazione sulla base della cottura selezionata.

Disegni tecnici a pagina 335

A PARETE  
CAPPE

231

**KCV80SE2**

CAPPA A PARETE, 80 CM

699,00 €



Estetica Linea  
Vetro Silver

**COMANDI**

Comandi Touch control

**CARATTERISTICHE**

3 velocità d'aspirazione  
Velocità d'aspirazione intensiva  
2 lampade LED (1 W cad.)  
2 filtri antigrasso in alluminio  
Condotto di espulsione Ø 150 mm  
Capacità massima d'aspirazione in modalità libera (P0): 750 m³/h  
Potenza motore: 270 W  
Rumorosità (IEC 60704-2-13): 52 dB(A)

**ETICHETTA ENERGETICA:**

Classe energetica A+  
Efficienza di consumo annuale (AEC): 41 kWh/a  
Classe di efficienza fluido dinamica A  
Classe di efficienza di illuminazione A  
Classe di efficienza filtraggio grassi F  
Emissione ponderata di potenza acustica alla velocità massima (SPEmax): 62 dB(A)

Codice EAN: 8017709253653

**OPTIONAL:**

KITFC152 44,00 €  
Kit filtro a carbone attivo  
Codice EAN: 8017709069438

KITALLFC 590,00 €

Kit filtro a carbone attivo universale con struttura in acciaio inox  
Codice EAN: 8017709276485

**KCV80NE2**

CAPPA A PARETE, 80 CM

699,00 €



Vetro Nero,

Codice EAN: 8017709254384

**KCV80BE2**

CAPPA A PARETE, 80 CM

699,00 €



Vetro Bianco,

Codice EAN: 8017709254377

**KCV60SE2**

CAPPA A PARETE, 60 CM

679,00 €



Estetica Linea  
Vetro Silver

**COMANDI**

Comandi Touch control

**CARATTERISTICHE**

3 velocità d'aspirazione  
Velocità d'aspirazione intensiva  
2 lampade LED (1 W cad.)  
2 filtri antigrasso in alluminio  
Condotto di espulsione Ø 150 mm  
Capacità massima d'aspirazione in modalità libera (P0): 750 m³/h  
Potenza motore: 270 W  
Rumorosità (IEC 60704-2-13): 52 dB(A)

**ETICHETTA ENERGETICA:**

Classe energetica A+  
Efficienza di consumo annuale (AEC): 41 kWh/a  
Classe di efficienza fluido dinamica A  
Classe di efficienza di illuminazione A  
Classe di efficienza filtraggio grassi F  
Emissione ponderata di potenza acustica alla velocità massima (SPEmax): 62 dB(A)

Codice EAN: 8017709256890

**OPTIONAL:**

KITFC152 44,00 €  
Kit filtro a carbone attivo  
Codice EAN: 8017709069438

KITALLFC 590,00 €

Kit filtro a carbone attivo universale con struttura in acciaio inox  
Codice EAN: 8017709276485

**KCV60NE2**

CAPPA A PARETE, 60 CM

679,00 €



Vetro Nero,

Codice EAN: 8017709256883

**KCV60BE2**

CAPPA A PARETE, 60 CM

679,00 €



Vetro Bianco,

Codice EAN: 8017709256876

**KICT90BL**

829,00 €

CAPPA A PARETE, 90 CM

**EFFICIENZA AL TOP**

La cappa KICT90BL è un modello dalle performance di aspirazione molto elevate. Grazie al controllo elettronico raggiunge la Classe A+, garanzia di ridotti consumi energetici.

**COMANDI ELETTRONICI TOUCH**

La cappa KICT90BL è dotata di comandi Touch Control retroilluminati a led, attivabili con un semplice tocco, per una facile impostazione e immediata visione delle funzioni.

**AUTO-VENT**

L'innovativo sistema Auto-Vent di Smeg permette di collegare il piano cottura alla cappa e di regolare automaticamente la velocità di quest'ultima in base alla temperatura e alla potenza selezionate sul piano.

Acciaio inox e vetro nero

**COMANDI**Comandi Touch control  
Auto-vent**CARATTERISTICHE**

3 velocità d'aspirazione  
Velocità d'aspirazione intensiva  
2 lampade LED (1 W cad.)  
Spegnimento automatico  
3 filtri antigrasso in acciaio inox  
Condotto di espulsione Ø 150 mm  
Capacità massima d'aspirazione in modalità libera (P0): 725 m³/h  
Potenza motore: 270 W  
Rumorosità (IEC 60704-2-13): 52 dB(A)

**ETICHETTA ENERGETICA:**

Classe energetica A+  
Efficienza di consumo annuale (AEC): 41.7 kWh/a  
Classe di efficienza fluido dinamica A  
Classe di efficienza di illuminazione A  
Classe di efficienza filtraggio grassi C  
Emissione ponderata di potenza acustica alla velocità massima (SPEmax): 66 dB(A)

Codice EAN: 8017709262181

**OPTIONAL:**

KITFC161 37,00 €  
Kit filtro a carbone attivo  
Codice EAN: 8017709069445

KITVENT150 43,00 €  
Kit valvola di non ritorno  
Codice EAN: 8017709222642

RCKF2 74,00 €  
Telecomando  
Codice EAN: 8017709270414

**KS905SXE2**

729,00 €

CAPPA A PARETE, 90 CM

**Estetica Linea**

Acciaio inox e vetro Stopsol®

**COMANDI**

Comandi Touch control

**CARATTERISTICHE**

3 velocità d'aspirazione  
Velocità d'aspirazione intensiva  
2 lampade LED (1 W cad.)  
Spegnimento automatico  
3 filtri antigrasso in alluminio  
Condotto di espulsione Ø 150 mm  
Capacità massima d'aspirazione in modalità libera (P0): 820 m³/h  
Potenza motore: 275 W  
Rumorosità (IEC 60704-2-13): 50 dB(A)

**ETICHETTA ENERGETICA:**

Classe energetica A  
Efficienza di consumo annuale (AEC): 57.2 kWh/a  
Classe di efficienza fluido dinamica A  
Classe di efficienza di illuminazione A  
Classe di efficienza filtraggio grassi C  
Emissione ponderata di potenza acustica alla velocità massima (SPEmax): 65 dB(A)

Codice EAN: 8017709253646

**OPTIONAL:**

KITFC906 38,00 €  
Kit filtro a carbone attivo  
Codice EAN: 8017709064969

KITALLFC 590,00 €  
Kit filtro a carbone attivo universale con struttura in acciaio inox  
Codice EAN: 8017709276485

**KS905NXE2**

729,00 €

CAPPA A PARETE, 90 CM



Acciaio inox e vetro nero,

Codice EAN: 8017709254421

**KS905BXE2**

729,00 €

CAPPA A PARETE, 90 CM



Acciaio inox e vetro bianco,

Codice EAN: 8017709254438



**KC19RAE**

1.399,00 €

CAPPA A PARETE, 90 CM



Estetica Cortina  
Rame

**COMANDI**

Comandi a manopole

**CARATTERISTICHE**

Finiture rame

3 velocità d'aspirazione

Velocità d'aspirazione intensiva

**2 lampade LED (1 W cad.)**

3 filtri antigrasso in alluminio

Condotto di espulsione Ø 150 mm

**Capacità massima d'aspirazione in modalità libera (P0): 820 m³/h**

Potenza motore: 275 W

Rumorosità (IEC 60704-2-13): 50 dB(A)

**ETICHETTA ENERGETICA:**

Classe energetica A

Efficienza di consumo annuale (AEC): 57.7 kWh/a

Classe di efficienza fluido dinamica A

Classe di efficienza di illuminazione A

Classe di efficienza filtraggio grassi C

Emissione ponderata di potenza acustica alla velocità massima (SPEmax): 62 dB(A)

Codice EAN: 8017709211790

**OPTIONAL:****FLT6**

Kit filtro a carbone attivo

Codice EAN: 8017709176310

37,00 €

**KITALLFC**

Kit filtro a carbone attivo universale con struttura in acciaio inox

Codice EAN: 8017709276485

590,00 €

**KITKCS-2**

Corrimano laterali e logo con finitura silver antico

Per abbinamento della cappa a piani e forni estetica Cortina con stessa

finitura

Codice EAN: 8017709194291

219,00 €

**KITKCX-2**

Corrimano laterali e logo con finitura cromo

Per abbinamento della cappa a piani e forni estetica Cortina con stessa

finitura

Codice EAN: 8017709194314

219,00 €

**KC19AOE**

1.159,00 €

CAPPA A PARETE, 90 CM



Antracite

Codice EAN: 8017709211745

**KC19BSE**

1.159,00 €

CAPPA A PARETE, 90 CM



Bianco

Codice EAN: 8017709211769

**KC19POE**

1.159,00 €

CAPPA A PARETE, 90 CM



Panna

Codice EAN: 8017709211752

**KC16AOE**

1.149,00 €

CAPPA A PARETE, 60 CM



Estetica Cortina

Antracite

**COMANDI**

Comandi a manopole

**CARATTERISTICHE**

Finiture ottone antico

3 velocità d'aspirazione

Velocità d'aspirazione intensiva

**2 lampade LED (1 W cad.)**

2 filtri antigrasso in alluminio

Condotto di espulsione Ø 150 mm

**Capacità massima d'aspirazione in modalità libera (P0): 820 m³/h**

Potenza motore: 275 W

Rumorosità (IEC 60704-2-13): 50 dB(A)

**ETICHETTA ENERGETICA:**

Classe energetica A

Efficienza di consumo annuale (AEC): 56 kWh/a

Classe di efficienza fluido dinamica A

Classe di efficienza di illuminazione A

Classe di efficienza filtraggio grassi C

Emissione ponderata di potenza acustica alla velocità massima (SPEmax): 64 dB(A)

Codice EAN: 8017709211721

**OPTIONAL:****FLT6**

Kit filtro a carbone attivo

Codice EAN: 8017709176310

37,00 €

**KITALLFC**

Kit filtro a carbone attivo universale con struttura in acciaio inox

Codice EAN: 8017709276485

590,00 €

**KITKCS-2**

Corrimano laterali e logo con finitura silver antico

Per abbinamento della cappa a piani e forni estetica Cortina con stessa

finitura

Codice EAN: 8017709194291

219,00 €

**KITKCX-2**

Corrimano laterali e logo con finitura cromo

Per abbinamento della cappa a piani e forni estetica Cortina con stessa

finitura

Codice EAN: 8017709194314

219,00 €

**KC16POE**

1.149,00 €

CAPPA A PARETE, 60 CM



Panna, Finiture ottone antico,

Codice EAN: 8017709211738

**KSEG78PXE**

699,00 €

CAPPA INTEGRATA A GRUPPO, 77 CM



Acciaio inox

**COMANDI**  
Comandi elettronici**CARATTERISTICHE**

3 velocità d'aspirazione  
Velocità d'aspirazione intensiva  
2 lampade LED (1 W cad.)  
Spegnimento automatico  
2 filtri antigrasso in alluminio  
Condotto di espulsione Ø 150 mm  
Capacità massima d'aspirazione in modalità libera (P0): 673 m³/h  
Potenza motore: 275 W  
Rumorosità (IEC 60704-2-13): 46 dB(A)

**ETICHETTA ENERGETICA:**

Classe energetica A  
Efficienza di consumo annuale (AEC): 45.8 kWh/a  
Classe di efficienza fluido dinamica A  
Classe di efficienza di illuminazione A  
Classe di efficienza filtraggio grassi E  
Emissione ponderata di potenza acustica alla velocità massima (SPEmax): 65 dB(A)

Codice EAN: 8017709224905

**OPTIONAL:**

FTL4 36,00 €  
Kit filtro a carbone attivo  
Codice EAN: 8017709073213

KITALLFC 590,00 €

Kit filtro a carbone attivo universale con struttura in acciaio inox  
Codice EAN: 8017709276485

**KSEG58PXE**

679,00 €

CAPPA INTEGRATA A GRUPPO, 54 CM



Acciaio inox

**COMANDI**  
Comandi elettronici**CARATTERISTICHE**

3 velocità d'aspirazione  
Velocità d'aspirazione intensiva  
2 lampade LED (1 W cad.)  
Spegnimento automatico  
2 filtri antigrasso in alluminio  
Condotto di espulsione Ø 150 mm  
Capacità massima d'aspirazione in modalità libera (P0): 673 m³/h  
Potenza motore: 275 W  
Rumorosità (IEC 60704-2-13): 46 dB(A)

**ETICHETTA ENERGETICA:**

Classe energetica A  
Efficienza di consumo annuale (AEC): 45.8 kWh/a  
Classe di efficienza fluido dinamica A  
Classe di efficienza di illuminazione A  
Classe di efficienza filtraggio grassi E  
Emissione ponderata di potenza acustica alla velocità massima (SPEmax): 65 dB(A)

Codice EAN: 8017709224912

**OPTIONAL:**

FTL4 36,00 €  
Kit filtro a carbone attivo  
Codice EAN: 8017709073213

KITALLFC 590,00 €

Kit filtro a carbone attivo universale con struttura in acciaio inox  
Codice EAN: 8017709276485

NOVITÀ

**KICGR70X**

599,00 €

CAPPA INTEGRATA A GRUPPO, 70 CM



Acciaio inox

**COMANDI**  
Comandi elettronici  
Auto-vent**CARATTERISTICHE**

3 velocità d'aspirazione  
Velocità d'aspirazione intensiva  
2 lampade LED (1 W cad.)  
Spegnimento automatico  
1 filtro antigrasso in alluminio  
Condotto di espulsione Ø 150 mm  
Capacità massima d'aspirazione in modalità libera (P0): 720 m³/h  
Potenza motore: 270 W  
Rumorosità (IEC 60704-2-13): 57 dB(A)

**ETICHETTA ENERGETICA:**

Classe energetica A  
Efficienza di consumo annuale (AEC): 53.5 kWh/a  
Classe di efficienza fluido dinamica A  
Classe di efficienza di illuminazione A  
Classe di efficienza filtraggio grassi C  
Emissione ponderata di potenza acustica alla velocità massima (SPEmax): 69 dB(A)

Codice EAN: 8017709262204

**OPTIONAL:**

KITFC152 44,00 €  
Kit filtro a carbone attivo  
Codice EAN: 8017709069438

KITVENT150 43,00 €

Kit valvola di non ritorno  
Codice EAN: 8017709222642

RCKF2 74,00 €

Telecomando  
Codice EAN: 8017709270414

NOVITÀ

**KICGR52X**

569,00 €

CAPPA INTEGRATA A GRUPPO, 54 CM



Acciaio inox

**COMANDI**  
Comandi elettronici  
Auto-vent**CARATTERISTICHE**

3 velocità d'aspirazione  
Velocità d'aspirazione intensiva  
2 lampade LED (1 W cad.)  
Spegnimento automatico  
1 filtro antigrasso in alluminio  
Condotto di espulsione Ø 150 mm  
Capacità massima d'aspirazione in modalità libera (P0): 720 m³/h  
Potenza motore: 270 W  
Rumorosità (IEC 60704-2-13): 57 dB(A)

**ETICHETTA ENERGETICA:**

Classe energetica A  
Efficienza di consumo annuale (AEC): 53.5 kWh/a  
Classe di efficienza fluido dinamica A  
Classe di efficienza di illuminazione A  
Classe di efficienza filtraggio grassi C  
Emissione ponderata di potenza acustica alla velocità massima (SPEmax): 71 dB(A)

Codice EAN: 8017709262211

**OPTIONAL:**

KITFC152 44,00 €  
Kit filtro a carbone attivo  
Codice EAN: 8017709069438

KITVENT150 43,00 €

Kit valvola di non ritorno  
Codice EAN: 8017709222642

RCKF2 74,00 €

Telecomando  
Codice EAN: 8017709270414

# LAVASTOVIGLIE

Studiate per offrire risultati ancora più eccellenti in termini di lavaggio e per garantire consumi ridotti, le lavastoviglie Smeg del catalogo design si inseriscono in qualsiasi tipo di arredamento, abbinandosi perfettamente agli altri elettrodomestici da incasso.



# Lavastoviglie

*rispondere ai trend di design*



60 CM, H 82 CM



60 CM, ANTA MAXI, H 86 CM



45 CM

#### SCelta FLESSIBILE

In risposta ai più recenti trend estetici nell'arredamento, Smeg presenta modelli **disponibili con altezza sia da 82 che da 86 cm**, con l'**innovativo sistema FlexiFit**. Questa particolare dotazione consente una maggiore **flessibilità di altezza dello zoccolo** e la possibilità di **applicare sia l'anta lunga che quella standard** per la massima versatilità di inserimento nei differenti tipi di cucine.

#### FUNZIONALITÀ ESSENZIALE

Per chi vuole installare la lavastoviglie pur **disponendo in cucina di spazi limitati**, è disponibile un modello largo 45 cm.



90 CM ORIZZONTALE



60 CM COMPATTA

#### DIMENSIONE ERGONOMICHE

In linea con le tendenze di design, i modelli orizzontali, offrono la soluzione ottimale per **l'inserimento in cucine sospese e a cassettoni o a colonna** grazie al perfetto allineamento con gli altri mobili, sempre con la garanzia di elevate performance.



## FLEXI-FIT: MASSIMA FLESSIBILITÀ D'INSTALLAZIONE

*priorità all'innovazione*

Evoluzione e ricerca sono gli obiettivi primari di Smeg per raggiungere l'ambito risultato della piena soddisfazione dell'utente. La nuova gamma di lavastoviglie per le innovative dotazioni funzionali e tecnologiche rappresenta la scelta migliore per completare l'ambiente cucina.



#### SISTEMA FLEXI-FIT

Il nuovo sistema di cerniere **FlexiFit**, permette l'agevole scorrimento dell'anta sulla porta della lavastoviglie, così da offrire maggiori alternative nella scelta della dimensione **dello zoccolo, che potrà essere alto da 5 sino a 21,5 cm.**, e del pannello. La lavastoviglie si armonizza così con la linearità del mobile in cui è inserita, essendo **l'anta e lo zoccolo pressoché a filo**, con una distanza minima tra loro di soli 3 mm.

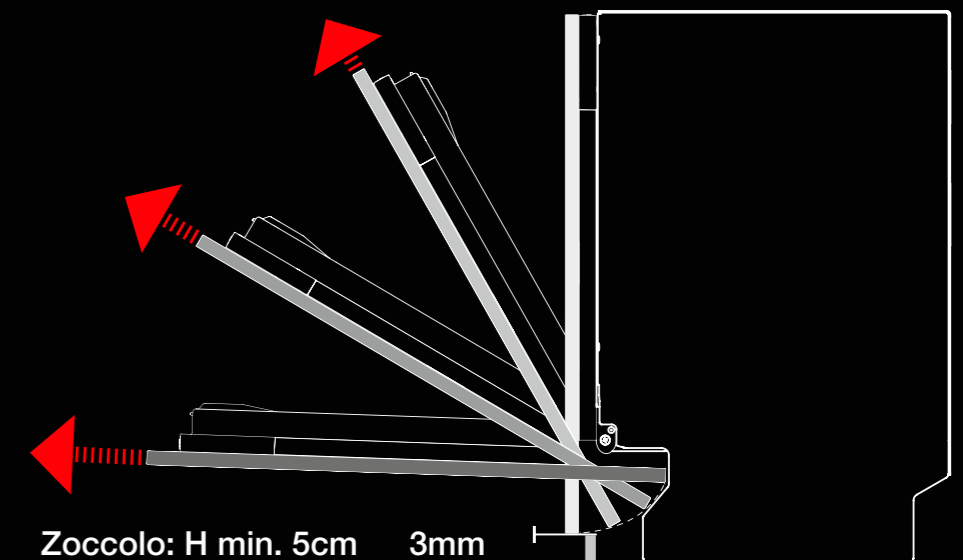

#### PORTA AUTOBILANCIATA

In tutti i modelli di lavastoviglie Smeg, la porta è **sempre bilanciata e rimane aperta in qualsiasi posizione**. Nei modelli con **nuovo sistema di cerniere FlexiFit** può essere applicato un pannello anche con **peso sino a 11 Kg**, nei modelli con altezza 82 cm, e **sino a 10 Kg**, in quelli MAXI alti 86 cm. All'occorrenza, è sempre possibile calibrare la regolazione con gli appositi registri per il perfetto bilanciamento della porta.

#### FACILE INSTALLAZIONE

Le operazioni di installazione sono semplificate da specifici accorgimenti. **L'anta scorrevole con sistema FlexiFit** prevede un fissaggio in soli quattro punti, rendendone facile e veloce il montaggio del pannello. Lo stesso sistema di cerniere permette anche l'applicazione di pannelli standard, fissi.

#### PIEDINO REGOLABILE

Una vite posta sullo zoccolo permette di **regolare frontalmente con estrema rapidità il piedino posteriore** per livellare la lavastoviglie agli altri elementi della cucina, anche ad inserimento già avvenuto.



## FUNZIONALITÀ ED ELEGANZA

*prestazioni garantite nel tempo*

### NUOVA SERRATURA

Un accorgimento migliorativo apportato alle lavastoviglie è la nuova serratura che rende **più agevole e morbida l'apertura e la chiusura della porta**, senza doverla tirare o spingere con forza e senza ridurre la tenuta di chiusura, facilitando l'uso della lavastoviglie.



### SPINTORE CENTRALE

Discretamente integrato nel bordo superiore della vasca, il nuovo spintore singolo permette l'apertura automatica della porta a fine ciclo **per ottimizzare l'asciugatura delle stoviglie**.



### GUARNIZIONI LATERALI

Intorno ai bordi laterali guarnizioni in morbida gomma, aggiuntive alle protezioni interne, insieme alla **mascherina in acciaio inox** sul bordo superiore perfezionano la rifinitura della lavastoviglie e impreziosiscono la vista frontale della macchina aperta, oltre a migliorarne la qualità.



### ACTIVE LIGHT

Diversi modelli di lavastoviglie Smeg a scomparsa totale prevedono l'Active Light, **un led che proietta direttamente sul pavimento un raggio di luce di colore rosso**, mentre la lavastoviglie è in funzione. Questa dotazione permette di capire all'istante che il ciclo di lavaggio o asciugatura è attivo, senza dover aprire la lavastoviglie. Al termine, la luce si spegne automaticamente.

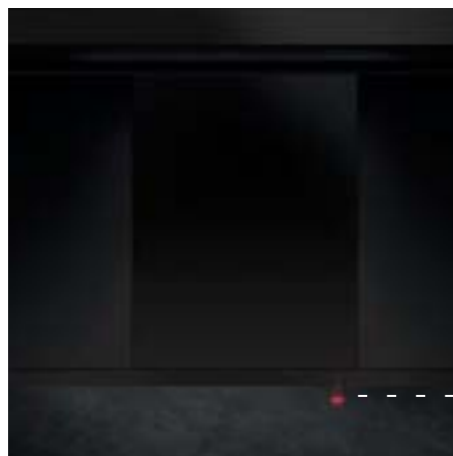

## TECNOLOGIA AVANZATA ED EFFICIENTE

*esclusivi sistemi di lavaggio*



SCOPRI DI PIÙ SUL LAVAGGIO PLANETARIUM



### PLANETARIUM

Nella continua ricerca di soluzioni progettuali atte ad offrire sempre migliori performance del prodotto, Smeg ha applicato nelle nuove lavastoviglie **un innovativo sistema di lavaggio, Planetarium**. Il dispositivo, costituito da un supporto circolare e da un irroratore, attraverso **il doppio movimento simultaneo ad elevato regime di rotazione** permette all'acqua di raggiungere capillarmente tutti i punti della vasca per **risultati di lavaggio eccellenti** e con contenuti consumi idrici.

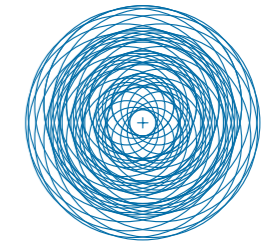

IRRORATORE PLANETARIUM

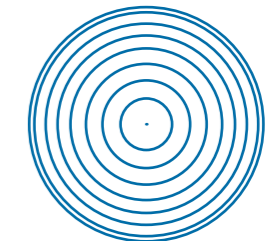

IRRORATORE TRADIZIONALE



### SWING-WASH

Il sistema di **lavaggio oscillante** SwingWash sulla lavastoviglie da 45 cm **migliora la gestione dei consumi di acqua** e i risultati di lavaggio. Grazie a questo sistema, infatti, l'irradiazione raggiunge ogni punto della vasca in modo preciso, garantendo **prestazioni al top**.

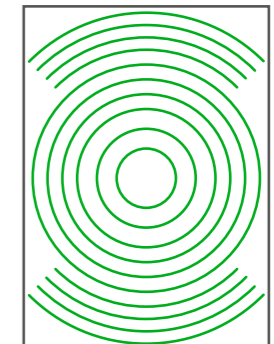

*una scelta responsabile*



### MASSIMA EFFICIENZA

Un motore ad elevate prestazioni, un nuovo sistema idraulico e il **dispositivo di apertura Enersave**, che sgancia automaticamente la porta e la apre lentamente di alcuni centimetri, assicurano un'asciugatura perfetta e maggiore controllo sulle temperature e sul risciacquo, consentendo **un risparmio di energia fino al 30%, rispetto alla classe A**.



### CONSUMI RIDOTTI

L'accurata progettazione della vasca, del sistema idraulico e l'introduzione del nuovo sistema di lavaggio Planetarium hanno permesso di **ridurre notevolmente i consumi di acqua**, arrivando, in alcuni modelli, a lavare con **solli 8,5 litri**, sempre con la garanzia di un'ottima qualità del lavaggio.



### TOTAL GREEN

Chi possiede pannelli solari beneficia di ulteriori vantaggi nell'utilizzo della lavastoviglie. Se alimentati con acqua calda 60°C max., tutti i modelli Smeg consentono **un risparmio di energia sino al 35%** rispetto alla Classe A e **una diminuzione dei tempi di lavaggio anche del 20%**.

NUOVI DETTAGLI

*aumentare spazio e comfort di utilizzo*

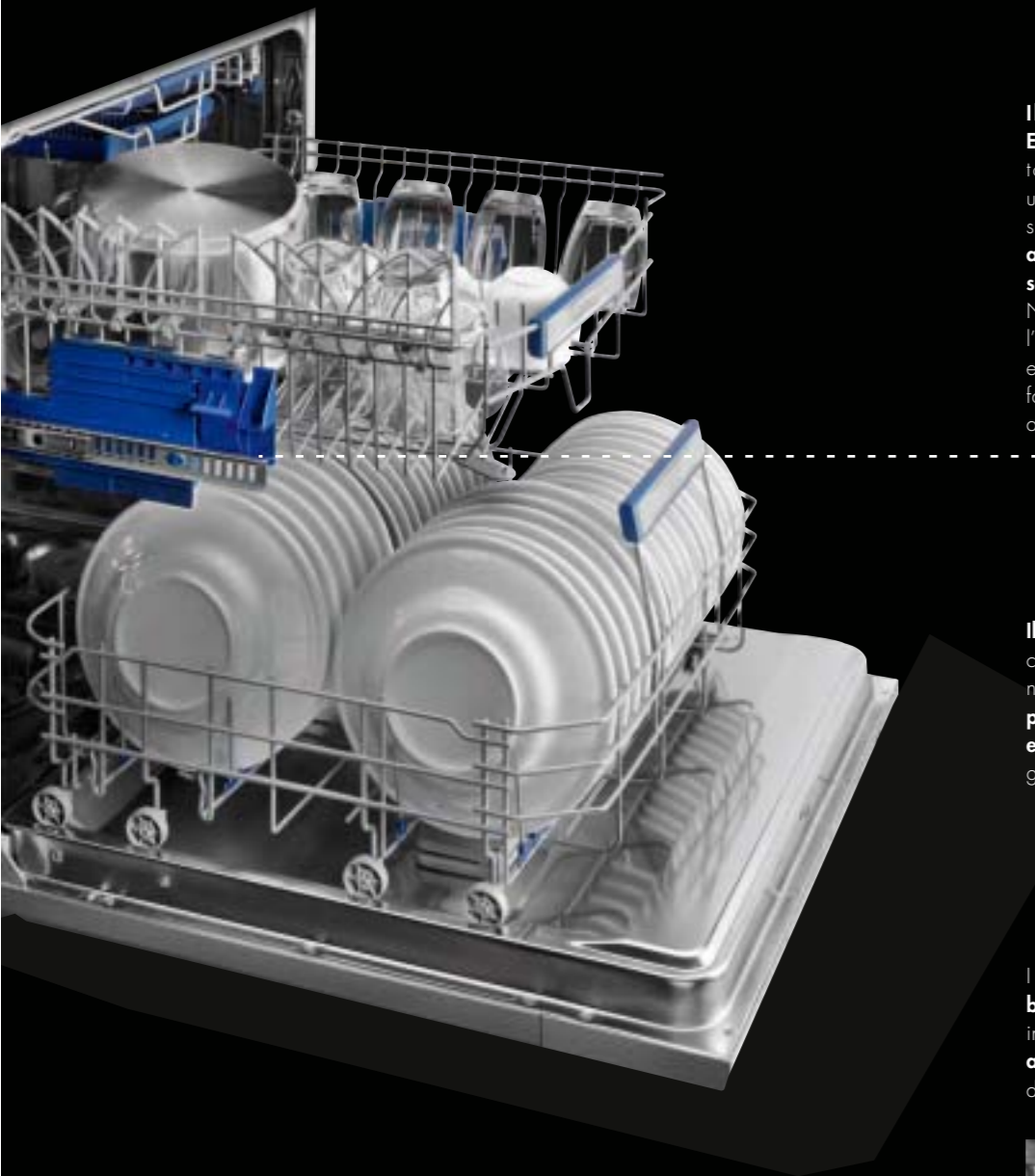

**CESTO PIÙ SCORREVOLE**

Il nuovo sistema di guide **ExtraGlide** presente sui modelli top di gamma, rappresenta un'evoluzione migliorativa del sistema EasyGlide, per rendere **ancor più fluido e morbido lo scorrimento del secondo cestello**. Ne agevola, infatti, l'estrazione e l'introduzione, anche a pieno carico e, per la maggior escursione, viene facilitato l'inserimento di stoviglie anche nella parte posteriore.



Il sistema **EasyGlide**, presente sul cestello dei modelli medi di gamma, ne migliora il movimento, rendendo **più semplici le operazioni di estrazione**, rispetto al sistema di guide tradizionale.



**ROMPIGOCCIA**

I nuovi inserti **rompigoccia blu**, in dotazione nel cestello inferiore, **migliorano i risultati di asciugatura**, evitando l'accumulo di gocce tra piatto e cestello.

**MANIGLIE RAFFINATE**

Attenzione all'estetica anche nelle maniglie, che **rinnovate nel design e dal nuovo colore BLU**, sono arricchite da un **inserto in acciaio inox**, facendone risaltare la loro ergonomia funzionale, per una migliore prensilità.



MASSIMA FLESSIBILITÀ

*eccellenti dotazioni interne*

Gli spazi interni delle lavastoviglie sono stati vivacizzati dal colore **BLU** di alcune dotazioni, la cui struttura funzionale garantisce sempre l'ottimizzazione del carico, grazie alla possibilità di adeguare alle proprie esigenze la posizione dei cestelli superiori o dei supporti in essi contenuti.



**CESTO FLEXIDUO**

Nuovo look anche per il **terzo cestello FlexiDuo** Smeg rinnovato con una **vivace tinta BLU**. I due inserti mobili che lo compongono, scorrendo su guide distinte e dotati di maniglia per una migliore prensilità, possono **essere regolati singolarmente**, in base al tipo di stoviglie da lavare, e garantire, così, la massima flessibilità di carico. Negli inserti sono collocabili solo le posate oppure **anche tazze da tè, mestoli o altri utensili ingombranti**, secondo le necessità.

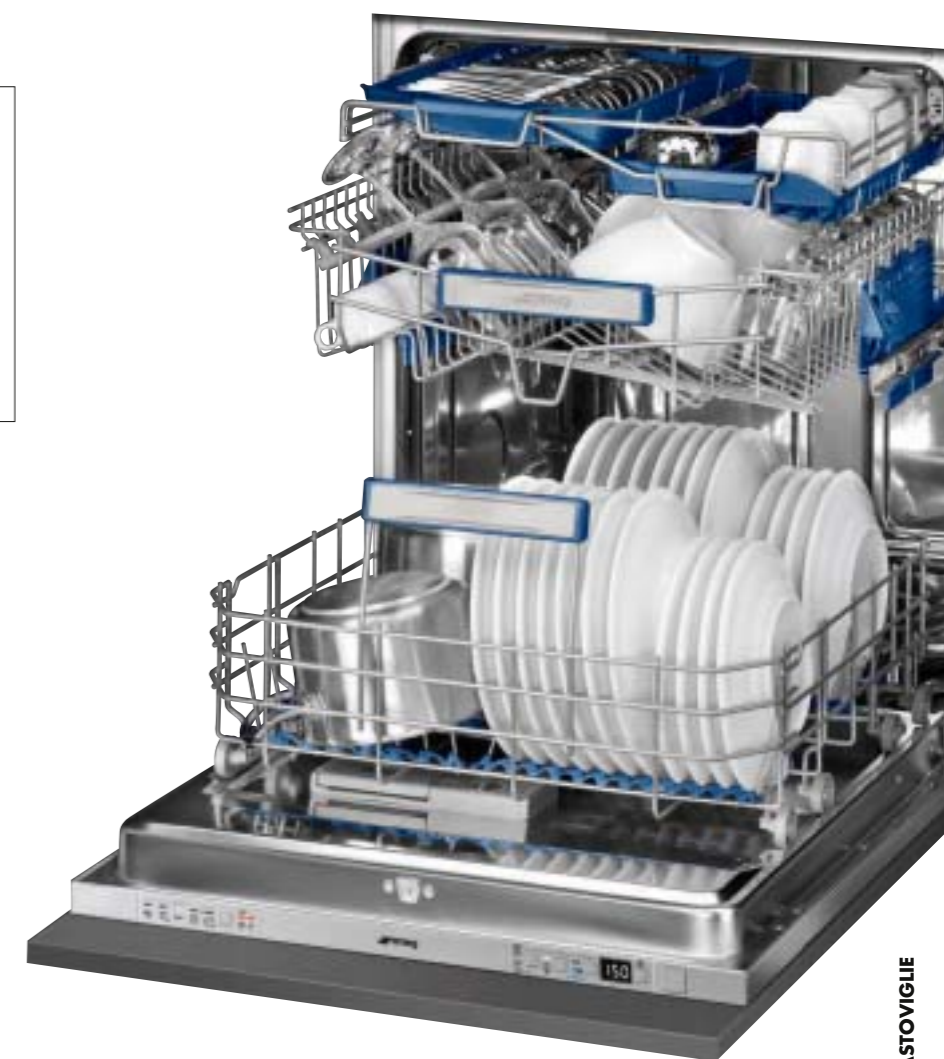

LAVASTOVIGLIE



I due inserti scorrevoli del cestello FlexiDuo sono **posizionabili anche uno sotto all'altro** per inserire nel secondo cestello superiore pentole, teglie, ciotole o calici. Addirittura possono essere rimossi entrambi per avere più spazio in altezza e collocarvi tegami di grandi dimensioni, adattandosi ad ogni esigenza di carico.

## DIFFERENTI DIMENSIONI DI LAVAGGIO *ergonomia e praticità*

Alcuni modelli di lavastoviglie Smeg, perfettamente in linea con le tendenze di design, rappresentano la soluzione ottimale per l'inserimento in cucine all'avanguardia, diverse da quelle con misure e layout standard.

### VERSATILITÀ DI CARICO

Il secondo cestello è **regolabile in altezza su 3 livelli diversi**, anche a pieno carico, attraverso una pratica **impugnatura dal brillante colore blu**, per aumentare lo spazio nel cestello inferiore e superiore, a seconda delle esigenze. L'ampio spazio della **lavastoviglie H 86 cm** permette di caricare **nel cestello inferiore piatti con un diametro fino a 35 cm**, oltre a stoviglie di grandi dimensioni. Invece in quello superiore è possibile collocare piatti con un diametro anche di 18 cm, oltre a bicchieri alti e piccole pentole.

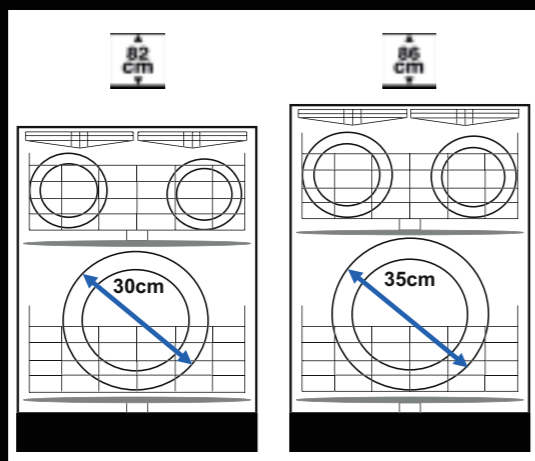

86 cm

### ALTEZZA MAXI 86 CM

Per coloro che scelgono una composizione di cucine con **altezza superiore** allo standard e vogliono sfruttare al meglio tutto lo spazio disponibile, sono proposti due **modelli Maxi con altezza 86 cm**, dotati di vasca più alta di 4 cm. Queste macchine offrono un maggiore volume interno e una notevole flessibilità di carico.



### PRATICITÀ DI UTILIZZO

Ergonomiche e innovative, la lavastoviglie orizzontale a 12 coperti e quella compatta a 7 coperti hanno **unico cestello "a spazio aperto"** che assicura un'ottima **flessibilità di carico**. Inoltre, il cestello posizionato ad un'altezza maggiore rispetto ai modelli tradizionali consente **l'inserimento delle stoviglie senza doversi chinare**.

### INGOMBRO CONTENUTO

I modelli orizzontale da 90 cm e compatta da 60 cm hanno un **ingombro di soli 36 cm a porta aperta**, ideale per cucine in ambienti ristretti.

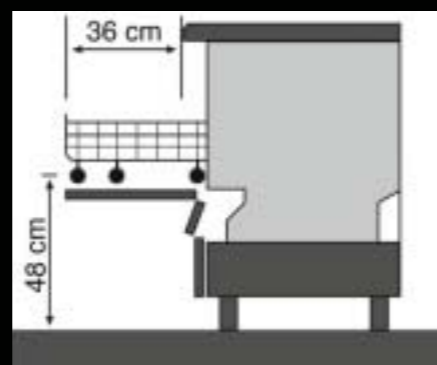

## SOLUZIONI PER UNA FUNZIONALITÀ TOTALE *ottimizzare i tempi*



### QUICK TIME

Grazie all'opzione QuickTime i **tempi di lavaggio vengono ridotti anche del 55%**. In abbinamento al programma Ultraclean, la funzione consente di lavare un carico anche molto sporco in meno di un'ora, **risparmiando tempo**, ma senza rinunciare a ottimi risultati di lavaggio.



### PARTENZA DIFFERITA

Con l'opzione Delay è possibile **posticipare la partenza del programma** di lavaggio scelto fino a 24 h, consentendo il funzionamento della lavastoviglie nel momento ritenuto più conveniente, per esempio durante le ore notturne, quando le tariffe energetiche sono più basse.



### FLEXIZONE

L'opzione **1/2 carico FlexiZone** permette di **lavare anche poche stoviglie in entrambi i cestelli**, collocandole nelle parti più appropriate senza vincoli di carico, e consentire, così, un risparmio di energia, acqua e tempo.



### LAVAGGIO VELOCE

Sviluppato appositamente per stoviglie poco sporche che si vogliono lavare subito dopo l'utilizzo, il **ciclo Rapido lava in soli 27 minuti**.



### ULTRACLEAN

Il programma **Ultraclean**, terminando con un risciacquo antibatterico a 70°C, assicura un'azione di **sanificazione aggiuntiva** e una profonda pulizia battericida delle stoviglie, necessaria in particolare per quelle dei più piccoli, neonati e bambini.

## *comfort assoluto*



### ACQUASTOP TOTALE

La sicurezza è da sempre uno degli obiettivi primari per Smeg, a **garanzia della massima protezione**. Su tutti i modelli di lavastoviglie è installato il dispositivo **Acquastop Totale** che, oltre a prevenire eventuali perdite della vasca, permette di riscontrare accidentali fuoriuscite dal tubo stesso, interrompendo automaticamente l'erogazione dell'acqua.



### SILENZIOSITÀ

Smeg propone lavastoviglie tra le più silenziose sul mercato. Grazie ad un nuovo sistema idraulico, alla forma del fondo della vasca e all'utilizzo di motori sempre performanti, i modelli top di gamma raggiungono **un elevato livello di silenziosità**, pari a 42 dB(A).



### TECNOLOGIA INVERTER

Il modello top di gamma STL7235L è dotato di un **motore Inverter** di ultima generazione che **garantisce maggior durata nel tempo**, efficienza e riduzione dei consumi, nonché **assoluta silenziosità**, 39 dB(A).

**STL7235L** 1.399,00 €

LAVASTOVIGLIE, 60 CM, H 82 CM



#### MOTORE INVERTER

Presente sul modello top di gamma STL7235L, il motore Inverter di ultima generazione garantisce completa affidabilità, per la maggiore durata nel tempo, l'elevata efficienza e la notevole riduzione dei consumi, nonché per l'assoluta silenziosità, solo 39 dB(A).



#### GUIDE EXTRAGLIDE

Il nuovo sistema di guide ExtraGlide rende ancor più fluido e morbido lo scorrimento del secondo cestello, agevolandone l'estrazione e l'introduzione, anche a pieno carico. Inoltre, la maggiore escursione facilita l'inserimento di stoviglie anche nella parte posteriore.

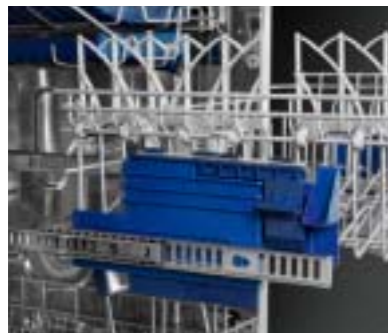

#### PROGRAMMI

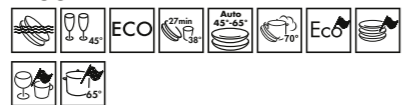

#### CARATTERISTICHE

Motore Inverter  
Sistema di lavaggio Planetarium  
5 + 5 programmi rapidi  
Temperature di lavaggio: 38°C, 45°C, 50°C, 55°C, 65°C, 70°C  
Pannello comandi silver  
Comandi elettronici  
Display: Programmazione partenza differita, Indicazione durata programma, Indicazione tempo residuo  
Spie esaurimento sale e brillantante  
Indicatore di fine ciclo Active Light  
Terzo cestello superiore portaposate FlexiDuo Blu  
Maniglie Blu con inserto in acciaio inox  
Cestello superiore regolabile su 3 livelli  
Cestello superiore con inserti fissi e Glass Holder  
Cestello superiore con sistema di scorrimento ExtraGlide  
Cestello inferiore con doppio inserto abbattibile  
Cestello inferiore con inserti rompiggoccia  
Stoviglie fino a 30 cm Ø  
Terzo irrigatore superiore singolo  
Vasca e filtro in acciaio inox  
Cerniere bilancianti a fulcro variabile con sistema FlexiFit  
Piedino posteriore regolabile frontalmente da 82 a 89 cm

#### OPZIONI

Opzione risparmio energetico EnerSave A+++  
Opzione Partenza differita fino a 24 ore con ammollo automatico  
Opzione pastiglie Flexi Tabs  
Opzione Quick Time

#### ETICHETTA ENERGETICA

Classe di efficienza energetica A+++  
Silenziosità : 39 dB

Codice EAN: 8017709232436

N.B.: pannello di copertura non fornito.  
Applicato solo titolo illustrativo per foto.  
Disegni tecnici a pagina 337





**STL7233L** 1.229,00 €  
LAVASTOVIGLIE, 60 CM, H 82 CM

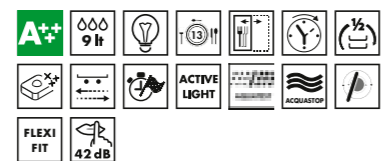

**TERZO CESTO FLEXIDUO**

Il terzo cesto consente di alloggiare posate, tazze, mestoli o altri utensili secondo le necessità. I due distinti inserti di cui è composto possono essere regolati singolarmente in base alle esigenze di carico.



**SISTEMA ANTA SCORREVOLE**

Il nuovo sistema di cerniere FlexiFit permette l'agevole scorrimento dell'anta sulla porta della lavastoviglie, così da offrire più alternative nella scelta della dimensione dello zoccolo - da 5 sino a 21,5 cm - e di conseguenza del pannello.

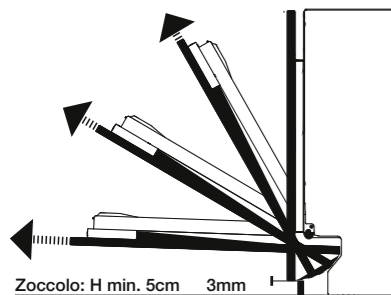

Zoccolo: H min. 5cm 3mm



**CARATTERISTICHE**

Sistema di lavaggio Planetarium  
5 + 5 programmi rapidi  
Temperature di lavaggio: 38°C, 45°C, 50°C, 55°C, 65°C, 70°C  
Pannello comandi silver  
Comandi elettronici  
Display: Programmazione partenza differita, Indicazione durata programma, Indicazione tempo residuo  
Spie esaurimento sale e brillantante  
Indicatore di fine ciclo Active Light  
Terzo cestello superiore portaposate FlexiDuo Blu  
Maniglie Blu con inserto in acciaio inox  
Cestello superiore regolabile su 3 livelli  
Cestello superiore con inserti fissi  
Cestello inferiore con doppio inserto abbattibile  
Cestello inferiore con inserti rompigoccia  
Stoviglie fino a 30 cm Ø  
Terzo irroratore superiore singolo  
Vasca e filtro in acciaio inox  
Cerniere bilancianti a fulcro variabile con sistema FlexiFit  
Piedino posteriore regolabile frontalmente da 82 a 89 cm

**OPZIONI**

Opzione risparmio energetico EnerSave A+++  
Opzione Partenza differita fino a 24 ore con ammollo automatico  
Opzione pastiglie Flexi Tabs  
Opzione Quick Time

**ETICHETTA ENERGETICA**

Classe di efficienza energetica A+++  
Silenziosità : 42 dB

Codice EAN: 8017709232429

**STL7231L** 1.029,00 €  
LAVASTOVIGLIE, 60 CM, H 82 CM

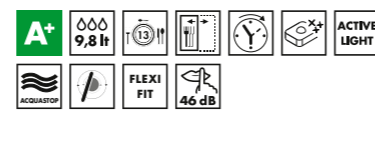

**PROGRAMMI**



**CARATTERISTICHE**

Sistema di lavaggio Planetarium  
5 programmi  
Temperature di lavaggio: 50°C, 65°C, 70°C  
Pannello comandi silver  
Comandi elettronici  
Spie esaurimento sale e brillantante  
Indicatore di fine ciclo Active Light  
Terzo cestello superiore portaposate FlexiDuo Blu  
Maniglie Blu con inserto in acciaio inox  
Cestello superiore regolabile su 3 livelli  
Cestello superiore con inserti fissi  
Cestello inferiore con inserto abbattibile singolo  
Cestello inferiore con inserti rompigoccia  
Stoviglie fino a 30 cm Ø  
Terzo irroratore superiore singolo  
Vasca e filtro in acciaio inox  
Cerniere bilancianti a fulcro variabile con sistema FlexiFit  
Piedino posteriore regolabile frontalmente da 82 a 89 cm

**OPZIONI**

Opzione Partenza differita 3-6-9 ore con ammollo automatico  
Opzione pastiglie Flexi Tabs

**ETICHETTA ENERGETICA**

Classe di efficienza energetica A+  
Silenziosità : 46 dB

Codice EAN: 8017709232399

**STL7224L** 1.149,00 €  
LAVASTOVIGLIE, 60 CM, H 82 CM



**PROGRAMMI**



**CARATTERISTICHE**

Sistema di lavaggio Planetarium  
5 + 5 programmi rapidi  
Temperature di lavaggio: 38°C, 45°C, 50°C, 55°C, 65°C, 70°C  
Pannello comandi silver  
Comandi elettronici  
Display: Programmazione partenza differita, Indicazione durata programma, Indicazione tempo residuo  
Spie esaurimento sale e brillantante  
Indicatore di fine ciclo Active Light  
Maniglie Blu con inserto in acciaio inox  
Cestello superiore regolabile su 3 livelli  
Cestello superiore con inserti fissi  
Cestello inferiore con doppio inserto abbattibile  
Cestello inferiore con inserti rompigoccia  
Stoviglie fino a 30 cm Ø  
Terzo irroratore superiore singolo  
Vasca e filtro in acciaio inox  
Cerniere bilancianti a fulcro variabile con sistema FlexiFit  
Piedino posteriore regolabile frontalmente da 82 a 89 cm

**OPZIONI**

Opzione risparmio energetico EnerSave A+++  
Opzione Partenza differita fino a 24 ore con ammollo automatico  
Opzione pastiglie Flexi Tabs  
Opzione Quick Time

**ETICHETTA ENERGETICA**

Classe di efficienza energetica A+++  
Silenziosità : 42 dB

Codice EAN: 8017709232375

**STL7221L** 889,00 €  
LAVASTOVIGLIE, 60 CM, H 82 CM

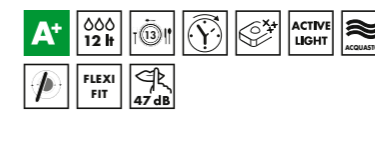

**PROGRAMMI**



**CARATTERISTICHE**

Sistema di lavaggio Planetarium  
5 programmi  
Temperature di lavaggio: 50°C, 65°C, 70°C  
Pannello comandi silver  
Comandi elettronici  
Spie esaurimento sale e brillantante  
Indicatore di fine ciclo Active Light  
Maniglie Blu con inserto in acciaio inox  
Cestello superiore regolabile su 3 livelli  
Cestello superiore con inserti fissi  
Cestello inferiore con inserto abbattibile singolo  
Cestello inferiore con inserti rompigoccia  
Stoviglie fino a 30 cm Ø  
Terzo irroratore superiore singolo  
Vasca e filtro in acciaio inox  
Cerniere bilancianti a fulcro variabile con sistema FlexiFit  
Piedino posteriore regolabile frontalmente da 82 a 89 cm

**OPZIONI**

Opzione Partenza differita 3-6-9 ore con ammollo automatico  
Opzione pastiglie Flexi Tabs

**ETICHETTA ENERGETICA**

Classe di efficienza energetica A+  
Silenziosità : 47 dB

Codice EAN: 8017709232351

**ACTIVE LIGHT**

Un led proietta direttamente sul pavimento un raggio di colore rosso, mentre la lavastoviglie è in funzione, per permettere di capire all'istante se il ciclo di lavaggio o asciugatura è attivo, senza dover aprire la lavastoviglie. Al termine la luce si spegne automaticamente.



**CONSUMI RIDOTTI**

L'accurata progettazione della vasca, del sistema idraulico e l'introduzione del nuovo sistema di lavaggio Planetarium hanno permesso di ridurre notevolmente i consumi di acqua, arrivando, in alcuni modelli, a lavare con soli 8,5 litri, sempre con la garanzia di un'ottima qualità del lavaggio.

N.B.: pannello di copertura non fornito. Applicato solo titolo illustrativo per foto. Disegni tecnici a pagina 337

N.B.: pannello di copertura non fornito. Applicato solo titolo illustrativo per foto. Disegni tecnici a pagina 337

**STL7633L** 1.299,00 €

LAVASTOVIGLIE, 60 CM, MAXI, H 86 CM

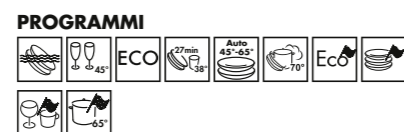
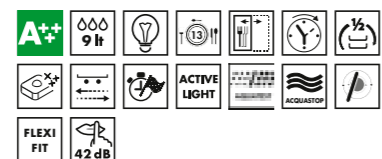

**CARATTERISTICHE**

Sistema di lavaggio Planetarium  
5 + 5 programmi rapidi  
Temperature di lavaggio: 38°C, 45°C, 50°C, 55°C, 65°C, 70°C  
Pannello comandi silver  
Comandi elettronici  
Display: Programmazione partenza differita, Indicazione durata programma, Indicazione tempo residuo  
Spie esaurimento sale e brillantante  
Indicatore di fine ciclo Active Light  
Terzo cestello superiore portaposate FlexiDuo Blu  
Maniglie Blu con inserto in acciaio inox  
Cestello superiore regolabile su 3 livelli  
Cestello superiore con inserti fissi  
Cestello inferiore con doppio inserto abbattibile  
Cestello inferiore con inserti rompigoccia  
Stoviglie fino a 35 cm Ø  
Terzo irroratore superiore singolo  
Vasca e filtro in acciaio inox  
Cerniere bilancianti a fulcro variabile con sistema FlexiFit  
Piedino posteriore regolabile frontalmente da 86 a 93 cm

**OPZIONI**

Opzione risparmio energetico EnerSave A+++  
Opzione Partenza differita fino a 24 ore con ammollo automatico  
Opzione pastiglie Flexi Tabs  
Opzione Quick Time

**ETICHETTA ENERGETICA**

Classe di efficienza energetica A+++  
Silenziosità : 42 dB

Codice EAN: 8017709232467

**STL7621L** 949,00 €

LAVASTOVIGLIE, 60 CM, MAXI, H 86 CM



**CARATTERISTICHE**

Sistema di lavaggio Planetarium  
5 programmi  
Temperature di lavaggio: 50°C, 65°C, 70°C  
Pannello comandi silver  
Comandi elettronici  
Spie esaurimento sale e brillantante  
Indicatore di fine ciclo Active Light  
Maniglie Blu con inserto in acciaio inox  
Cestello superiore regolabile su 3 livelli  
Cestello superiore con inserti fissi  
Cestello inferiore con inserto abbattibile singolo  
Cestello inferiore con inserti rompigoccia  
Stoviglie fino a 35 cm Ø  
Terzo irroratore superiore singolo  
Vasca e filtro in acciaio inox  
Cerniere bilancianti a fulcro variabile con sistema FlexiFit  
Piedino posteriore regolabile frontalmente da 86 a 93 cm

**OPZIONI**

Opzione Partenza differita 3-6-9 ore con ammollo automatico  
Opzione pastiglie Flexi Tabs

**ETICHETTA ENERGETICA**

Classe di efficienza energetica A+  
Silenziosità : 47 dB

Codice EAN: 8017709232450

**STA7233L** 1.399,00 €

LAVASTOVIGLIE, APERTURA AUTOMATICA, 60 CM, H 82 CM

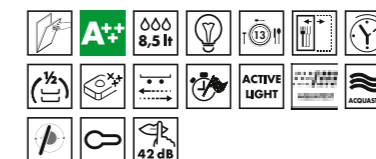

**CARATTERISTICHE**

Sistema di lavaggio Planetarium  
5 + 5 programmi rapidi  
Temperature di lavaggio: 38°C, 45°C, 50°C, 55°C, 65°C, 70°C  
Pannello comandi silver  
Comandi elettronici  
Display: Programmazione partenza differita, Indicazione durata programma, Indicazione tempo residuo  
Apertura automatica  
Spie esaurimento sale e brillantante  
Indicatore di fine ciclo Active Light  
Terzo cestello superiore portaposate FlexiDuo Blu  
Maniglie Blu con inserto in acciaio inox  
Cestello superiore regolabile su 3 livelli  
Cestello superiore con inserti fissi  
Cestello inferiore con doppio inserto abbattibile  
Cestello inferiore con inserti rompigoccia  
Stoviglie fino a 30 cm Ø  
Terzo irroratore superiore singolo  
Vasca e filtro in acciaio inox  
Cerniere bilancianti a fulcro variabile  
Piedino posteriore regolabile frontalmente da 82 a 89 cm

**OPZIONI**

Opzione risparmio energetico EnerSave A+++  
Opzione Partenza differita fino a 24 ore con ammollo automatico  
Opzione pastiglie Flexi Tabs  
Opzione Quick Time

**ETICHETTA ENERGETICA**

Classe di efficienza energetica A+++  
Silenziosità : 42 dB

Codice EAN: 8017709232474

**ALTEZZA MAXI 86 CM**

I modelli MAXI con altezza 86 cm sono dotati di vasca più alta di 4 cm, offrendo così un maggiore volume interno e una notevole flessibilità di carico. L'ampio spazio della macchina permette di caricare nel cesto inferiore anche i piatti pizza con un diametro fino a 35 cm, oltre a stoviglie di grandi dimensioni.

**LAVAGGIO PLANETARIUM**

Il nuovo sistema di Lavaggio Planetarium garantisce la completa copertura della vasca, grazie al doppio movimento in simultanea e ad elevato regime di rotazione del dispositivo che distribuisce l'acqua in modo capillare.



**APERTURA AUTOMATICA**

L'apertura automatica consente l'inserimento della lavastoviglie in cucine senza maniglie. Una semplice pressione nella zona centrale in alto della porta è sufficiente per aprire la lavastoviglie. Un accorgimento di sicurezza evita aperture accidentali.



**OPZIONE ENERSAVE**

Il dispositivo di apertura Enersave, sganciando automaticamente la porta a fine ciclo e aprendola lentamente di alcuni centimetri, assicura un'asciugatura perfetta con un notevole risparmio di energia.

N.B.: pannello di copertura non fornito. Applicato solo titolo illustrativo per foto. Disegni tecnici a pagina 337-338

N.B.: pannello di copertura non fornito. Applicato solo titolo illustrativo per foto. Disegni tecnici a pagina 338

**STA4513** 999,00 €

LAVASTOVIGLIE, 45 CM, H 82 CM



**SWING-WASH**

Il sistema di lavaggio oscillante SwingWash sulla lavastoviglie da 45 cm migliora la gestione dei consumi di acqua e i risultati di lavaggio, in quanto l'acqua irrorata raggiunge ogni punto della vasca in modo preciso.



**SPAZIO OTTIMIZZATO**

L'attenta progettazione degli spazi interni della lavastoviglie Smeg da 45 cm a 10 coperti consente di ottimizzare ogni volta il carico delle stoviglie adeguando la posizione dei cestelli o dei supporti in essa collocati, in base alle proprie esigenze. È così possibile effettuare cicli giornalieri senza sprechi e senza perdite di tempo.



N.B.: pannello di copertura non fornito. Applicato solo titolo illustrativo per foto. Disegni tecnici a pagina 338

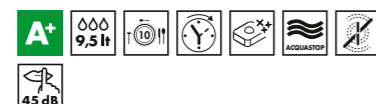

**PROGRAMMI**



**CARATTERISTICHE**

Sistema di lavaggio SwingWash  
5 programmi  
Temperature di lavaggio: 45°C, 50°C, 65°C, 70°C  
Pannello comandi silver  
Comandi elettronici  
Spie esaurimento sale e brillantante  
Indicatore di fine ciclo con segnale acustico  
Cestello superiore regolabile su 3 livelli  
Cestello superiore con inserti fissi  
Cestello inferiore con inserti fissi  
Cestello inferiore con inserti rompigoccia  
Stoviglie fino a 30 cm Ø  
Terzo irroratore superiore singolo  
Vasca e filtro in acciaio inox  
Cerniere bilancianti a fulcro fisso  
Piedino posteriore regolabile frontalmente da 82 a 89 cm

**OPZIONI**

Opzione Partenza differita 3-6-9 ore con ammollo automatico  
Opzione pastiglie Flexi Tabs

**ETICHETTA ENERGETICA**

Classe di efficienza energetica A+  
Silenziosità : 45 dB

Codice EAN: 8017709177058

**STO905-1** 1.699,00 €

LAVASTOVIGLIE ORIZZONTALE, 90 CM, COMPATTA



**PROGRAMMI**

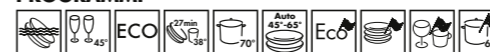

**CARATTERISTICHE**

Sistema di lavaggio con doppio Orbitale  
6 + 4 programmi rapidi  
Temperature di lavaggio: 38°C, 45°C, 65°C, 55°C, 70°C  
Pannello comandi acciaio inox  
Comandi elettronici  
Display: Programmazione partenza differita  
Spie esaurimento sale e brillantante  
Illuminazione interna a LED bianchi  
Indicatore di fine ciclo con segnale acustico  
Cestello inferiore con inserti completamente abbattibili e Glass Holder  
Cestello inferiore con inserti rompigoccia  
Stoviglie fino a 32 cm Ø  
Terzo irroratore superiore doppio  
Vasca e filtro in acciaio inox  
Cerniere bilancianti anti-schiacciamento

**OPZIONI**

Opzione Partenza differita fino a 9 ore con ammollo automatico  
Modello adatto ad installazione sottotop o a colonna  
Opzione pastiglie Flexi Tabs  
Opzione Quick Time

**ETICHETTA ENERGETICA**

Classe di efficienza energetica A+  
Silenziosità : 43 dB

Codice EAN: 8017709184810

**STC75** 1.379,00 €

LAVASTOVIGLIE COMPATTA, 60 CM, COMPATTA



**PROGRAMMI**



**CARATTERISTICHE**

Sistema di lavaggio Orbitale  
10 programmi  
Temperature di lavaggio: 38°C, 45°C, 65°C, 55°C, 70°C  
Pannello comandi acciaio inox  
Comandi elettronici  
Display: Programmazione partenza differita  
Spie esaurimento sale e brillantante  
Illuminazione interna a LED bianchi  
Indicatore di fine ciclo con spia e segnale acustico  
Maniglia in plastica sul cestello inferiore  
Cestello inferiore con inserti completamente abbattibili e Glass Holder  
Stoviglie fino a 32 cm Ø  
Terzo irroratore superiore singolo  
Vasca e filtro in acciaio inox  
Cerniere bilancianti anti-schiacciamento

**OPZIONI**

Opzione Partenza differita fino a 9 ore con ammollo automatico  
Modello adatto ad installazione sottotop o a colonna  
Opzione pastiglie Flexi Tabs

**ETICHETTA ENERGETICA**

Classe di efficienza energetica A  
Silenziosità : 43 dB

Codice EAN: 8017709098384

N.B.: pannello di copertura non fornito. Applicato solo titolo illustrativo per foto. Disegni tecnici a pagina 338

# FRIGORIFERI E CONGELATORI

Le alte prestazioni dei frigoriferi e congelatori Smeg rappresentano la soluzione ottimale per la conservazione dei cibi. Proposti in differenti versioni, capacità e dimensioni, il loro interno è stato studiato per sfruttare al meglio gli spazi disponibili.



# Frigoriferi e congelatori

## tecnologia d'eccellenza

La gamma di frigoriferi Smeg offre soluzioni di litraggio e organizzazione degli spazi interni particolarmente versatili, spaziando dai capienti combinati, sino agli essenziali monoporta, combinabili anche Side-by-Side.



COMBINATI



MONOPORTA



### DISPLAY LCD

Nei modelli top di gamma il **display elettronico LCD Touch Control** permette di programmare le diverse funzioni in modo pratico e intuitivo e di **controllare costantemente il perfetto funzionamento** dell'apparecchio.

### FUNZIONE HOLIDAY

La funzione Holiday, particolarmente utile in casi di prolungata assenza da casa, permette di disattivare il funzionamento del reparto frigorifero e **mantenere in funzione solo il freezer**, per risparmiare energia.



### INTENSIVE COOLING

Se occorre inserire una grande quantità di alimenti nel frigorifero, per esempio al ritorno dalla spesa, è consigliabile attivare la funzione Intensive Cooling per **raffreddare più rapidamente gli alimenti introdotti nel frigorifero** e non far intiepidire i cibi già presenti al suo interno.

### CASSETTO 0°C LIFE PLUS

Si tratta di una **zona speciale con una temperatura di 2/3° C più bassa rispetto alla temperatura impostata**, ideale per il mantenimento dei cibi più deperibili come pesce e carne.

### ERGONOMIA DEGLI SPAZI

L'interno dei frigoriferi è versatile ed ergonomico. I **ripiani in cristallo**, particolarmente resistenti, sono **regolabili a diverse altezze** per sfruttare al meglio gli spazi disponibili e sono **agevolmente rimovibili** per facilitare le operazioni di pulizia.

### PIÙ SPAZIO PER LA SPESA

La gamma dei frigoriferi Smeg offre **modelli per tutte le esigenze di contenimento** e per le diverse altezze della nicchia da incasso. In particolare, il modello **C8194TN2P** ha un'**altezza della nicchia pari a 190 cm**, superiore ai modelli standard, utile a ricavare un ripiano aggiuntivo all'interno dello spazio frigorifero.



## SPAZIO AL FREDDO

## attente soluzioni di conservazione

Massima efficienza energetica, tecnologia avanzata e dotazioni funzionali al massimo comfort di utilizzo caratterizzano la nuova gamma di frigoriferi e congelatori Smeg. L'impiego dei migliori materiali li rendono preziosi alleati destinati a durare nel tempo.



### RISPARMIO ENERGETICO

Soluzioni tecnologiche all'avanguardia e l'applicazione ottimizzata dell'elettronica hanno contribuito ad **elevare al top le prestazioni** dei frigoriferi e congelatori Smeg, con un **risparmio di energia fino al 40%** rispetto ai consumi della Classe A (A++), sempre garantendo la massima efficienza.



### TOTAL NO-FROST DUAL COOLING

I modelli **C8194TN2P** e **C8175TN2P** introducono l'innovativo sistema di raffreddamento **Total No-Frost Dual Cooling**: la tecnologia presenta due diversi sistemi No Frost, uno per il vano frigorifero e uno per il vano congelatore, che **impedisce lo scambio di odori tra frigo e freezer**. Con il sistema Dual Cooling è garantita la **distribuzione ideale della temperatura**; inoltre, il corretto mantenimento dell'umidità **prolunga la conservazione degli alimenti**.



### MULTIFLOW

Il sistema di **ventilazione Multiflow** permette di diffondere costantemente e in modo omogeneo l'aria all'interno del frigorifero, così da ottenere un **livello d'umidità ideale** per conservare gli alimenti freschi. Inoltre il sistema ventilato riporta velocemente la temperatura interna alla giusta gradazione, dopo l'apertura della porta.



### CONGELAMENTO RAPIDO

Il congelamento rapido permette di **congelare in tempi brevissimi** grandi quantità di cibi freschi. Attivando la funzione qualche ora prima di introdurre gli alimenti, **il congelatore abbassa la temperatura così da raffreddarli più rapidamente**, per poi ripristinare dopo alcune ore il normale funzionamento.



### SPAZIO CONGELATORE

Nel congelatore la suddivisione dello spazio interno permette di **ottimizzare la capienza**. Pratici **cassetti estraibili**, in cui suddividere meglio gli alimenti, permettono di avere tutto in ordine e a portata di mano.

### SILENZIOSITÀ

Un **eccellente isolamento** e speciali dispositivi, studiati appositamente, permettono di contenere al minimo la rumorosità dell'apparecchio per il massimo comfort nell'ambiente.

### COOLING TIMER

La funzione Cooling Timer consente di impostare un **allarme acustico al termine di un tempo stabilito di raffreddamento**. Utile quando si desidera raffreddare un preparato, un alimento o una bottiglia per un determinato periodo, senza il timore di dimenticarsene.

**C8194TN2P** 1.349,00 €

FRIGORIFERO COMBINATO, 190 CM

**TOTAL NO-FROST  
DUAL COOLING**

I modelli C8194TN2P e C8175TN2P introducono l'innovativo sistema di raffreddamento Total No-Frost Dual Cooling: la tecnologia presenta due diversi sistemi No Frost, uno per il vano frigorifero e uno per il vano congelatore, che impedisce lo scambio di odori tra frigo e freezer.

Con il sistema Dual Cooling è garantita la distribuzione ideale della temperatura; inoltre, il corretto mantenimento dell'umidità prolunga la conservazione degli alimenti.

**MULTIFLOW**

Il sistema di ventilazione Multiflow permette di diffondere costantemente e in modo omogeneo l'aria all'interno del frigorifero, così da ottenere un livello d'umidità ideale per conservare gli alimenti freschi. Inoltre il sistema ventilato riporta velocemente la temperatura interna alla giusta gradazione, dopo l'apertura della porta.

**PIÙ SPAZIO PER LA SPESA**

La gamma dei frigoriferi Smeg offre modelli per tutte le esigenze di contenimento e per le diverse altezze della nicchia da incasso. In particolare, il modello C8194TN2P ha un'altezza della nicchia pari a 190 cm, superiore ai modelli standard, utile a ricavare un ripiano aggiuntivo all'interno dello spazio frigorifero.

N.B.: pannelli porta non forniti.  
Applicati a solo titolo illustrativo per foto.  
Disegni tecnici a pagina 339

**C8175TN2P** 1.249,00 €

FRIGORIFERO COMBINATO, 178 CM

**CARATTERISTICHE**

Frigorifero ventilato, Congelatore No-Frost  
Porte reversibili  
Cerniere a traino

**FRIGORIFERO**

Zona Life Plus 0°C  
Illuminazione interna a LED  
3 ripiani regolabili in cristallo  
1 cassetto frutta e verdura  
Ripiano copriversudriera in cristallo  
Accessori frigorifero: Portauova

**CONTROPORTA**

1 balconcino con coperchio trasparente  
2 balconcini portaoggetti  
1 balconcino portabottiglie

**CONGELATORE**

Zona congelamento rapido  
3 cassette  
Accessories: Contenitore ghiaccio

Codice EAN: 8017709282745

Codice EAN: 8017709282769



**CD7276NLD2P1** 1.699,00 €  
FRIGORIFERO COMBINATO, 178 CM



**CERNIERE AUTOPORTANTI**

Le nuove cerniere presenti sul modello CD7276NLD2P1 permettono l'installazione diretta del pannello sulla porta - DOOR ON DOOR -, sostenendo il peso di entrambi, e al tempo stesso garantiscono eccellente stabilità e supporto per un numero illimitato di aperture.



**CONGELAMENTO RAPIDO**

Il congelamento rapido permette di congelare in tempi brevissimi grandi quantità di cibi freschi. Attivando la funzione qualche ora prima di introdurre gli alimenti, il congelatore abbassa la temperatura così da raffreddarli più rapidamente, per poi ripristinare dopo alcune ore il normale funzionamento.



**CARATTERISTICHE**

**Frigorifero ventilato, Congelatore No-Frost**  
Funzioni display: Holiday, Congelamento rapido, Raffreddamento rapido, Blocco tasti, Allarme temperatura, Cooling timer  
Spia allarme temperatura  
Porte reversibili  
Cerniere autoportanti

**FRIGORIFERO**

**Illuminazione interna a LED**  
3 ripiani regolabili in cristallo  
2 cassette frutta e verdura  
Ripiano copriversudiera in cristallo  
Accessori frigorifero: Portauova

**CONTROPORTA**

1 balconcino con coperchio trasparente  
2 balconcini portaoggetti  
1 balconcino portabottiglie

**CONGELATORE**

3 cassette  
Accessories: Contenitore ghiaccio, 2 accumulatori eutettici

Codice EAN: 8017709252397

**C7280NLD2P1** 1.569,00 €  
FRIGORIFERO COMBINATO, 178 CM



**CARATTERISTICHE**

**Frigorifero ventilato, Congelatore No-Frost**  
Funzioni display: Holiday, Congelamento rapido, Raffreddamento rapido, Blocco tasti, Allarme temperatura, Cooling timer  
Spia allarme temperatura  
Porte reversibili  
Cerniere a traino

**FRIGORIFERO**

**Illuminazione interna a LED**  
3 ripiani regolabili in cristallo  
2 cassette frutta e verdura  
Ripiano copriversudiera in cristallo  
Accessori frigorifero: Portauova

**CONTROPORTA**

1 balconcino con coperchio trasparente  
2 balconcini portaoggetti  
1 balconcino portabottiglie

**CONGELATORE**

3 cassette  
Accessories: Contenitore ghiaccio, 2 accumulatori eutettici

Codice EAN: 8017709252373

**C7280NEP1** 1.189,00 €  
FRIGORIFERO COMBINATO, 178 CM



**CARATTERISTICHE**

**Frigorifero ventilato, Congelatore No-Frost**  
Funzioni display: Congelamento rapido  
Porte reversibili  
Cerniere a traino

**FRIGORIFERO**

**Illuminazione interna a LED**  
4 ripiani regolabili in cristallo  
2 cassette frutta e verdura  
Ripiano copriversudiera in cristallo  
Accessori frigorifero: Portauova

**CONTROPORTA**

1 balconcino con coperchio trasparente  
2 balconcini portaoggetti  
1 balconcino portabottiglie

**CONGELATORE**

3 cassette  
Accessories: Contenitore ghiaccio, 1 accumulatore eutettico

Codice EAN: 8017709252366

**C7280F2P1** 1.099,00 €  
FRIGORIFERO COMBINATO, 178 CM

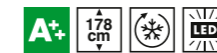

**CARATTERISTICHE**

**Frigorifero ventilato**  
Porte reversibili  
Cerniere a traino

**FRIGORIFERO**

**Illuminazione interna a LED**  
4 ripiani regolabili in cristallo  
2 cassette frutta e verdura  
Ripiano copriversudiera in cristallo  
Accessori frigorifero: Portauova

**CONTROPORTA**

1 balconcino con coperchio trasparente  
2 balconcini portaoggetti  
1 balconcino portabottiglie

**CONGELATORE**

3 cassette  
Accessories: Contenitore ghiaccio

Codice EAN: 8017709252342

**C7280FP1** 939,00 €  
FRIGORIFERO COMBINATO, 178 CM



**CARATTERISTICHE**

**Frigorifero ventilato**  
Porte reversibili  
Cerniere a traino

**FRIGORIFERO**

**Illuminazione interna a LED**  
4 ripiani regolabili in cristallo  
2 cassette frutta e verdura  
Ripiano copriversudiera in cristallo  
Accessori frigorifero: Portauova

**CONTROPORTA**

1 balconcino con coperchio trasparente  
2 balconcini portaoggetti  
1 balconcino portabottiglie

**CONGELATORE**

3 cassette  
Accessories: Contenitore ghiaccio

Codice EAN: 8017709252304

N.B.: pannelli porta non forniti.  
Applicati a solo titolo illustrativo per foto.  
Disegni tecnici a pagina 339

N.B.: pannelli porta non forniti.  
Applicati a solo titolo illustrativo per foto.  
Disegni tecnici a pagina 339-340

**S7298CFD2P1** 1.399,00 €

FRIGORIFERO MONOPORTA, 178 CM



**CARATTERISTICHE**

**Frigorifero ventilato**  
Funzioni display: Congelamento rapido, Raffreddamento rapido, Blocco tasti, Allarme temperatura  
Porte reversibili  
Cerniere a traino

**FRIGORIFERO**

**Illuminazione interna a LED**  
4 ripiani regolabili in cristallo  
1 cassetto frutta e verdura  
Ripiano copriversudiera in cristallo  
Accessori frigorifero: Corsore fermabottiglie, Portauova

**CONTROPORTA**

1 balconcino con coperchio trasparente  
3 balconcini portaoggetti  
1 balconcino portabottiglie

Codice EAN: 8017709252250

**SD7323LFLD2P1** 1.449,00 €

FRIGORIFERO MONOPORTA, 178 CM



**CARATTERISTICHE**

**Frigorifero ventilato**  
Funzioni display: Holiday, Raffreddamento rapido, Blocco tasti, Allarme temperatura, Cooling timer  
Spia allarme temperatura  
Porte reversibili  
Cerniere a traino

**FRIGORIFERO**

**Illuminazione interna a LED**  
5 ripiani regolabili in cristallo  
1 cassetto frutta e verdura  
Ripiano copriversudiera in cristallo  
Accessori frigorifero: Portauova

**CONTROPORTA**

1 balconcino con coperchio trasparente  
3 balconcini portaoggetti  
1 balconcino portabottiglie

Codice EAN: 8017709252281

**S7323LFLD2P1** 1.369,00 €

FRIGORIFERO MONOPORTA, 178 CM



**CARATTERISTICHE**

**Frigorifero ventilato**  
Funzioni display: Holiday, Raffreddamento rapido, Blocco tasti, Allarme temperatura, Cooling timer  
Spia allarme temperatura  
Porte reversibili  
Cerniere a traino

**FRIGORIFERO**

**Illuminazione interna a LED**  
5 ripiani regolabili in cristallo  
1 cassetto frutta e verdura  
Ripiano copriversudiera in cristallo  
Accessori frigorifero: Portauova

**CONTROPORTA**

1 balconcino con coperchio trasparente  
3 balconcini portaoggetti  
1 balconcino portabottiglie

Codice EAN: 8017709252236

**SD7220FND2P1** 1.869,00 €

CONGELATORE MONOPORTA, 178 CM



**CARATTERISTICHE**

**Congelatore completamente No-Frost**  
Controllo elettronico della temperatura  
**Display Touch LCD**  
Funzioni display: Congelamento rapido, Blocco tasti, Allarme temperatura, Cooling Timer  
Tasto congelamento rapido  
Spia allarme temperatura  
Allarme porta aperta  
**Porte reversibili**  
**Cerniere autoportanti**

**CONGELATORE**

5 cassette  
2 vani con coperchio a ribaltina  
Accessori comparto congelamento: Vaschetta portaghiaccio

Codice EAN: 8017709252298

**S7220FND2P1** 1.769,00 €

CONGELATORE MONOPORTA, 178 CM



**CARATTERISTICHE**

**Congelatore completamente No-Frost**  
Controllo elettronico della temperatura  
**Display Touch LCD**  
Funzioni display: Congelamento rapido, Allarme temperatura, Cooling Timer  
Tasto congelamento rapido  
Spia allarme temperatura  
**Porte reversibili**  
Cerniere a traino

**CONGELATORE**

5 cassette  
2 vani con coperchio a ribaltina  
Accessori comparto congelamento: Vaschetta portaghiaccio

Codice EAN: 8017709252274



**RISPARMIO ENERGETICO**

Soluzioni tecnologiche all'avanguardia e l'applicazione dell'elettronica hanno contribuito ad elevare al top le prestazioni dei frigoriferi Smeg raggiungendo la classe A++ di efficienza energetica.



**NO-FROST**

Il sistema NO Frost assicura un freddo asciutto mediante la circolazione ventilata dell'aria e impedisce il formarsi della brina sulle pareti, evitando così le operazioni manuali di sbrinamento, con notevole risparmio di tempo.

**SIDE BY SIDE**

I congelatori e i frigoriferi monoporta da incasso, sono abbinabili Side-by-Side per creare un capiente spazio di refrigerazione e conservazione degli alimenti, soddisfacendo nuove abitudini alimentari e moderni stili di vita.



N.B.: pannelli porta non forniti. Applicati a solo titolo illustrativo per foto. Disegni tecnici a pagina 340

N.B.: pannelli porta non forniti. Applicati a solo titolo illustrativo per foto. Disegni tecnici a pagina 340



# ACCESSORI

Un'ampia gamma di accessori arricchisce la dotazione degli elettrodomestici: forni, piani di cottura, lavelli, cappe, lavastoviglie e lavabiancheria, contribuendo a renderne ancor più flessibile l'utilizzo e a completarne le performance. Articoli tutti con l'alta qualità e lo stile inconfondibile Smeg.

FORNI	270
VITALITY SYSTEM	273
PIANI DI COTTURA	276
LAVELLI	282
CAPPE	286
LAVASTOVIGLIE	289

**PR3845X** 64,00 €

PROFILO PER FORNI



**Acciaio inox antimpronta**  
 Accessorio utilizzato per coprire la sezione di mobile in caso di installazione a colonna di due o più forni  
 Per forni compatti da 45 e forni da 60 cm

Codice EAN: 8017709124182

**PR3845N** 64,00 €

PROFILO PER FORNI



**Colore nero**  
 Accessorio utilizzato per coprire la sezione di mobile in caso di installazione a colonna di due o più forni  
 Per forni compatti da 45 e forni da 60 cm

Codice EAN: 8017709265199

**GT1P-2** 48,00 €

GUIDE TELESCOPICHE



**Ad estrazione parziale su 1 livello**  
 Per forni con telai laterali in metallo  
 Accessorio non adatto per forni compatti a vapore h 45 cm

Codice EAN: 8017709204396

**PC68-1** 48,00 €

CONFEZIONE PANNELLI AUTOPULENTI CATALITICI

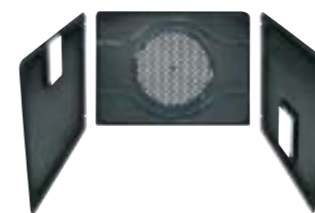

Per forni da 60 cm con telai laterali in metallo  
**5 livelli di cottura e 2 lampade**  
 Accessorio non adatto per forni compatti h 45 cm e forni pirolitici

Codice EAN: 8017709204365

**PC681-1** 48,00 €

CONFEZIONE DI PANNELLI AUTOPULENTI CATALITICI

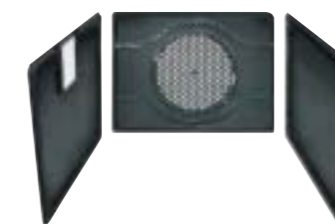

Per forni da 60 cm con telai laterali in metallo  
**5 livelli di cottura e 1 lampada**  
 Accessorio non adatto per forni compatti h 45 cm e forni pirolitici

Codice EAN: 8017709204372

**BVG** 98,00 €

BACINELLA IN VETRO CON GRIGLIA IN ACCIAIO INOX



Per tutti i forni da 60 cm e compatti h 45 cm. Non alloggiabile su guide telescopiche

Codice EAN: 8017709076764

**GT1PV** 48,00 €

GUIDE TELESCOPICHE



**Ad estrazione parziale su 1 livello**  
 Per forni con telai laterali in metallo.  
 Lunghezza 355.5, estrazione 285 mm.

Codice EAN: 8017709235208

**GT1T-2** 70,00 €

GUIDE TELESCOPICHE



**Ad estrazione totale su 1 livello**  
 Per forni da 60 cm con telai laterali in metallo  
 Accessorio non adatto per forni compatti a vapore h 45 cm

Codice EAN: 8017709204402

**GT1TV** 48,00 €

GUIDE TELESCOPICHE



**Ad estrazione totale su 1 livello**  
 Per forni con telai laterali in metallo  
 Lunghezza 355.5, estrazione 418.5 mm.

Codice EAN: 8017709242374

**BN640** 28,00 €

BACINELLA SMALTATA PROFONDA 40 MM



Per forni da 60 cm  
 Accessorio non adatto per forni compatti h 45 cm (escluso modelli SFP4102PZS e SFP4390XPZ)

Codice EAN: 8017709131166

**BN620-1** 28,00 €

BACINELLA SMALTATA PROFONDA 20 MM



Per forni da 60 cm  
 Accessorio non adatto per forni compatti h 45 cm (escluso modelli SFP4102PZS e SFP4390XPZ)

Codice EAN: 8017709169749

**BNP608T** 27,00 €

BACINELLA TEFLONATA PROFONDA 8 MM



Per forni da 60 cm  
 Accessorio non adatto per forni compatti h 45 cm (escluso modelli SFP4102PZS e SFP4390XPZ)

Codice EAN: 8017709131180

**KITMP38** 30,00 €

LISTELLO PER FORNI A MICROONDE



Accessorio utilizzato per modificare l'altezza del forno a microonde da 39 a 38 cm  
 Disponibile per i modelli MP122 e MP322X1

Codice EAN: 8017709171223

NOVITÀ

**BX640** 49,00 €

BACINELLA INOX PROFONDA 40 MM



Per forni da 60 e 45 cm a vapore

Codice EAN: 8017709284138

NOVITÀ

**BX640P** 49,00 €

BACINELLA INOX FORATA PROFONDA 40 MM



Per forni da 60 e 45 cm a vapore

Codice EAN: 8017709284145

**KITPLATE** 49,00 €

PIATTO BAKER



Accessorio per forno a microonde

Codice EAN: 8017709171230

**PRTX** 85,00 €

PIETRA REFRATTARIA CON MANICI PER PIZZA



Adatta per tutti i forni da 60 cm, eccetto i modelli a gas.  
N.B: accessorio non adatto non adatto a cotture con le microonde o con il vapore.

Codice EAN: 8017709081232

**PPR2** 92,00 €

PIETRA REFRATTARIA PER PIZZA



Dimensioni: L 42 x H 1,8 x P 37,5 cm  
Accessorio non adatto per forni compatti da 45 cm

Codice EAN: 8017709135867

**PPR9** 182,00 €

PIETRA REFRATTARIA PER PIZZA



Dimensioni: L 64 x H 2,3 x P 37,5 cm  
Accessorio adatto per forni da 90 cm

Codice EAN: 8017709228545

NOVITÀ

**SMOLD** 149,00 €

SET STAMPI IN SILICONE

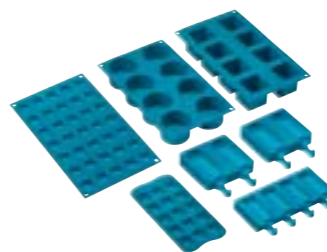

Set con 7 stampi in silicone per gelati, ghiaccioli, ghiaccio e per porzionare i cibi. Utilizzabili da -60°C a +230°C

Codice EAN: 8017709280291

**PAL2** 129,00 €

PALETTA LARGA CON DOPPIO MANICO

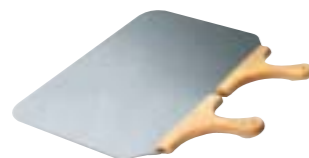

Dimensioni: l 530 x p 325 mm (502, l con manico)  
Consigliata in abbinamento alla pietra refrattaria per pizza

Codice EAN: 8017709101381

**PALPZ** 59,00 €

PALETTA PIZZA CON MANICO PIEGHEVOLE



Consigliata in abbinamento alla pietra refrattaria per pizza  
Accessorio non adatto per forni compatti h 45 cm

Codice EAN: 8017709133917

NOVITÀ

**SFLK1** 24,00 €

CHILD LOCK



Chiusura di sicurezza per forni

Codice EAN: 8017709249809

NOVITÀ

**VBAG1** 42,00 €

BUSTE



Buste per la cottura e conservazione sottovuoto, 20x30, 50 pezzi

Codice EAN: 8017709277376

NOVITÀ

**VBAG2** 54,00 €

BUSTE



Buste per la cottura e conservazione sottovuoto, 25x35, 50 pezzi

Codice EAN: 8017709277383

NOVITÀ

**LIFEBOX** 119,00 €

CONTENITORI PER SOTTOVUOTO



Set da 3 contenitori per il cassetto sottovuoto (vuoto in contenitore)

Codice EAN: 8017709277390

**KP43M** 389,00 €

KIT PORTA FORNI MICROONDE 45 CM



Estetica Classica  
Adatto per forni microonde e microonde combinati h 45 cm

Codice EAN: 8017709219192

**KP43P** 309,00 €

KIT PORTA FORNI PIROLITICI 45 CM



Estetica Classica  
Adatto per forni pirolitici h 45 cm

Codice EAN: 8017709219215

**KP43V** 309,00 €

KIT PORTA FORNI A VAPORE 45 CM



Estetica Classica  
Adatto per forni a vapore e vapore combinati h 45 cm

Codice EAN: 8017709219208



**KPDSN100B** 1.529,00 €

KIT GRIGLIE ARTISTICHE  
DESIGN UCCELLINI



Estetica Dolce Stil Novo  
Acciaio inox con trattamento "Titanium"  
Kit 6 griglie per piani cottura da 100 cm

Codice EAN: 8017709230821

**KPDSN100F** 1.189,00 €

KIT GRIGLIE ARTISTICHE  
DESIGN FRUTTA

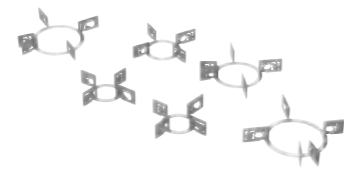

Estetica Dolce Stil Novo  
Acciaio inox con trattamento "Titanium"  
Kit 6 griglie per piani cottura da 100 cm

Codice EAN: 8017709236717

**KPDSN100L** 1.189,00 €

KIT GRIGLIE ARTISTICHE  
DESIGN FOGLIE

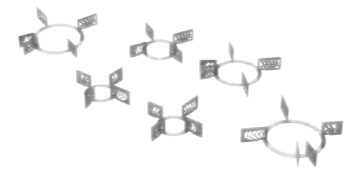

Estetica Dolce Stil Novo  
Acciaio inox con trattamento "Titanium"  
Kit 6 griglie per piani cottura da 100 cm

Codice EAN: 8017709236724

**KPDSN60F** 769,00 €

KIT GRIGLIE ARTISTICHE  
DESIGN FRUTTA

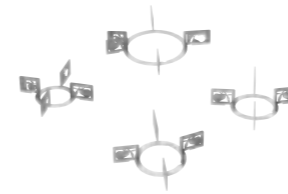

Estetica Dolce Stil Novo  
Acciaio inox con trattamento "Titanium"  
Kit 6 griglie per piani cottura da 60 cm

Codice EAN: 8017709236656

**KPDSN60L** 769,00 €

KIT GRIGLIE ARTISTICHE  
DESIGN FOGLIE

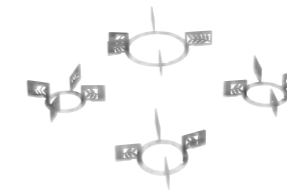

Estetica Dolce Stil Novo  
Acciaio inox con trattamento "Titanium"  
Kit 6 griglie per piani cottura da 60 cm

Codice EAN: 8017709236663

**KPDSN60I** 769,00 €

KIT GRIGLIE ARTISTICHE  
DESIGN FARFALLE

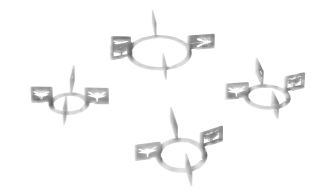

Estetica Dolce Stil Novo  
Acciaio inox con trattamento "Titanium"  
Kit 6 griglie per piani cottura da 60 cm

Codice EAN: 8017709236649

**KPDSN100I** 1.189,00 €

KIT GRIGLIE ARTISTICHE  
DESIGN FARFALLE

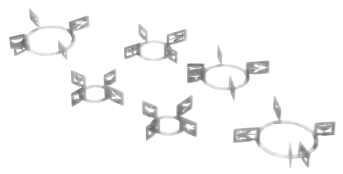

Estetica Dolce Stil Novo  
Acciaio inox con trattamento "Titanium"  
Kit 6 griglie per piani cottura da 100 cm

Codice EAN: 8017709236700

**KPDSN75B** 1.229,00 €

KIT GRIGLIE ARTISTICHE  
DESIGN UCCELLINI

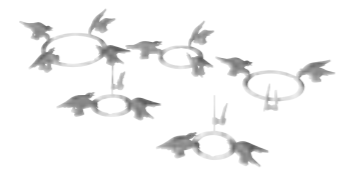

Estetica Dolce Stil Novo  
Acciaio inox con trattamento "Titanium"  
Kit 6 griglie per piani cottura da 75 cm

Codice EAN: 8017709230814

**KPDSN75F** 979,00 €

KIT GRIGLIE ARTISTICHE  
DESIGN FRUTTA

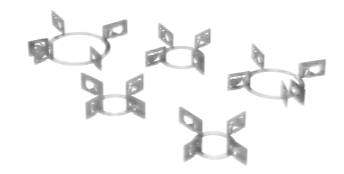

Estetica Dolce Stil Novo  
Acciaio inox con trattamento "Titanium"  
Kit 6 griglie per piani cottura da 75 cm

Codice EAN: 8017709236687

**GP64ES** 349,00 €

CONFEZIONE GRIGLIE E CAPPELLOTTI

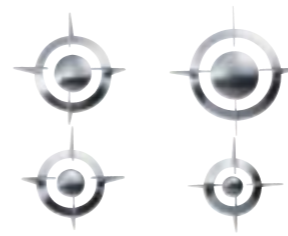

Acciaio inox Ever Shine  
Per piani di cottura P64, PTV64, P64ES,  
PTV64ES

Codice EAN: 8017709179359

**GP705ES** 429,00 €

CONFEZIONE GRIGLIE E CAPPELLOTTI

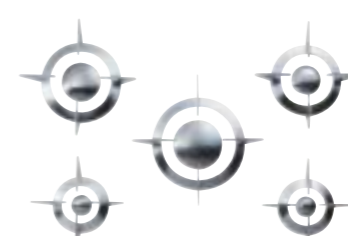

Acciaio inox Ever Shine  
Per piani di cottura P705, PTV705,  
P705ES, PTV705ES

Codice EAN: 8017709179335

**GP106ES** 529,00 €

CONFEZIONE GRIGLIE E CAPPELLOTTI

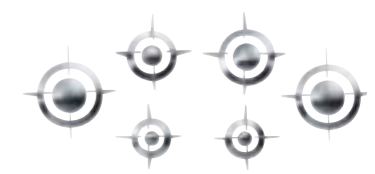

Acciaio inox Ever Shine  
Per piani di cottura P106 e P106ES

Codice EAN: 8017709179366

**KPDSN75L** 979,00 €

KIT GRIGLIE ARTISTICHE  
DESIGN FOGLIE

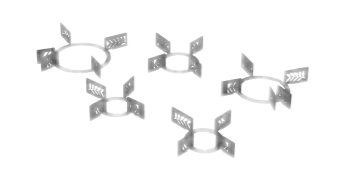

Estetica Dolce Stil Novo  
Acciaio inox con trattamento "Titanium"  
Kit 6 griglie per piani cottura da 75 cm

Codice EAN: 8017709236694

**KPDSN75I** 979,00 €

KIT GRIGLIE ARTISTICHE  
DESIGN FARFALLE

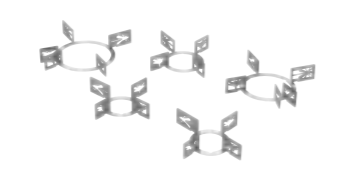

Estetica Dolce Stil Novo  
Acciaio inox con trattamento "Titanium"  
Kit 6 griglie per piani cottura da 75 cm

Codice EAN: 8017709236670

**KPDSN60B** 949,00 €

KIT GRIGLIE ARTISTICHE  
DESIGN UCCELLINI



Estetica Dolce Stil Novo  
Acciaio inox con trattamento "Titanium"  
Kit 6 griglie per piani cottura da 60 cm

Codice EAN: 8017709230807

**WOKGHU** 21,00 €

GRIGLIA IN GHISA PER WOK



Adatta a tutte le griglie in ghisa  
Confezione da 1 pezzo

Codice EAN: 8017709106409

**GRW** 30,00 €

GRIGLIA RIDUZIONE



Per pentola Wok  
Adatta a tutte le griglie (piani, cucine,  
prodotti speciali) in ghisa e in piattina  
Confezione da 5 pezzi

Codice EAN: 8017709076863

**GRM** 20,00 €

GRIGLIA RIDUZIONE



Per moka  
Adatta a tutte le griglie in ghisa e in  
piattina  
Confezione da 5 pezzi

Codice EAN: 8017709076856

**GRIDDLE** 299,00 €  
BISTECCHIERA UNIVERSALE



Bistecchiera universale per piani a induzione, gas, ceramici e barbeque. Superficie antiaderente

Codice EAN: 8017709277642

**BB3679** 123,00 €  
BISTECCHIERA IN GHISA

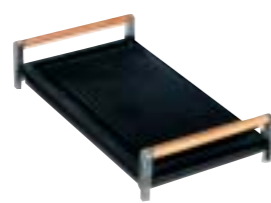

Adatta ai piani di cottura da 60, 70 e 90 cm  
Dimensioni: L 20,6 cm x P 42,8 cm x H 3,8 cm ( 8,1 cm con manici)

Codice EAN: 8017709049690

**DICAR** 214,00 €  
DIFFUSORE DI CALORE



In pietra refrattaria  
Confezione da 5 pezzi  
Consigliato per cotture lente

Codice EAN: 8017709076849

**TPK** 428,00 €  
PIASTRA PER COTTURA TEPPANYAKI, 32,5 CM



Acciaio inox  
Adatta a piani di cottura a induzione e a gas (esclusi PGF)  
Posizionabile direttamente sulla zona cottura  
Dimensioni: L 32,5 cm x H 26,5 cm x P 2,2 cm (5,5 cm con maniglie)  
Codice EAN: 8017709164041

**SCRP** 16,00 €  
RASCHIETTO



Raschietto per piani cottura in vetroceramica a induzione ed elettrici

Codice EAN: 8017709275372

**LGCN** 49,00 €  
LISTELLO DI GIUNZIONE



Acciaio inox  
Listello di giunzione in acciaio inox, da 475 a 495 mm  
Specifico per estetica Dolce Stil Novo

Codice EAN: 8017709262969

**LGPGF-1** 79,00 €  
LISTELLO DI GIUNZIONE



Acciaio inox  
Specifico per piani domino serie PGF

Codice EAN: 8017709243739

**6MP700AO** 99,00 €  
KIT 6 MANOPOLE ESTETICA CORTINA



Manopole antracite con mozzo ottone antico  
Disponibile per: Piani gas Cortina 60 cm, 70 cm

Codice EAN: 8017709145552

**6MP700AX** 99,00 €  
KIT 6 MANOPOLE ESTETICA CORTINA



Manopole antracite con mozzo silver  
Disponibile per: Piani gas Cortina 60 cm, 70 cm

Codice EAN: 8017709145545

**6MP700BS** 99,00 €  
KIT 6 MANOPOLE ESTETICA CORTINA



Manopole e mozzo silver antico  
Disponibile per: Piani gas Cortina 60 cm, 70 cm

Codice EAN: 8017709145613

**6MP700PX** 99,00 €  
KIT 6 MANOPOLE ESTETICA CORTINA



Manopole panna con mozzo silver  
Disponibile per: Piani gas Cortina 60 cm, 70 cm

Codice EAN: 8017709145569

**6MP700PO** 99,00 €  
KIT 6 MANOPOLE ESTETICA CORTINA



Manopole panna con mozzo ottone antico  
Disponibile per: Piani gas Cortina 60 cm, 70 cm

Codice EAN: 8017709145576

**6MP700OT** 99,00 €  
KIT 6 MANOPOLE ESTETICA CORTINA



Manopole e mozzo ottone  
Disponibile per: Piani gas Cortina 60 cm, 70 cm

Codice EAN: 8017709145606

**6MP1BF** 57,00 €  
KIT 6 MANOPOLE ESTETICA LINEA



Kit 6 manopole estetica Linea per piani con blade flame

Codice EAN: 8017709255770

**6MP700RWX** 99,00 €  
KIT 6 MANOPOLE ESTETICA CORTINA



Manopole Red Wine con mozzo silver  
Disponibile per: Piani gas Cortina 60 cm, 70 cm

Codice EAN: 8017709145583



**KITFD100** 599,00 €  
TRITARIFIUTI



Motore: 1 HP (Cavallo vapore)  
Idoneo all'installazione su tutti i lavelli con scarico da 3 1/2"

Codice EAN: 8017709215675

**KITFD075** 519,00 €  
TRITARIFIUTI



Motore: 3/4 HP (Cavallo vapore)  
Idoneo all'installazione su tutti i lavelli con scarico da 3 1/2"

Codice EAN: 8017709215668

**KITFD050** 419,00 €  
TRITARIFIUTI



Motore: 1/2 HP (Cavallo vapore)  
Idoneo all'installazione su tutti i lavelli con scarico da 3 1/2"

Codice EAN: 8017709215651

**CB30** 92,00 €  
TAGLIERE IN LEGNO



Per vasca da 30 cm

Codice EAN: 8017709080815

**CB34** 102,00 €  
TAGLIERE IN LEGNO



Per vasca da 34 cm

Codice EAN: 8017709080822

**CB45-1** 161,00 €  
TAGLIERE IN LEGNO



Per vasca da 45 cm

Codice EAN: 8017709121235

**CVB40S2** 149,00 €  
TAGLIERE IN VETRO

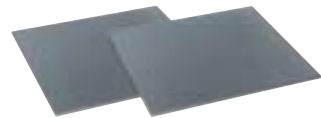

Vetro silver su acciaio inox  
Confezione 2 pezzi  
Dimensioni: L 446 x P 406 x H 4 mm

Codice EAN: 8017709257163

**CVB40N2** 149,00 €  
TAGLIERE IN VETRO



Vetro nero su acciaio inox  
Confezione 2 pezzi  
Dimensioni: L 446 x P 406 x H 4 mm

Codice EAN: 8017709257149

**CVB40B2** 149,00 €  
TAGLIERE IN VETRO



Vetro bianco su acciaio inox  
Confezione 2 pezzi  
Dimensioni: L 446 x P 406 x H 4 mm

Codice EAN: 8017709257156

**COL34** 129,00 €  
SCOLAPASTA



Acciaio inox  
Per vasca da 34 cm

Codice EAN: 8017709158453

**TLC34** 259,00 €  
TAGLIERE IN LEGNO CON INSERTO BIANCO E SCOLAPASTA



Per vasca da 34 cm

Codice EAN: 8017709140328

**TP45-1** 189,00 €  
TAGLIERE IN POLIPROPILENE



Bianco  
Per vasca da 45 cm

Codice EAN: 8017709121259

**TVS2** 88,00 €  
TAGLIERE IN VETRO

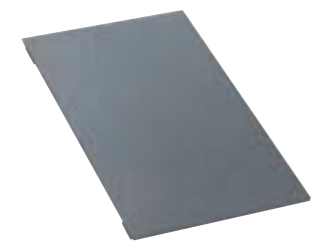

Vetro silver su acciaio inox  
Dimensioni: L 240 x P 512 x H 4 mm

Codice EAN: 8017709257132

**TVN2** 88,00 €  
TAGLIERE IN VETRO



Vetro nero su acciaio inox  
Dimensioni: L 240 x P 512 x H 4 mm

Codice EAN: 8017709257125

**TVB2** 88,00 €  
TAGLIERE IN VETRO



Vetro bianco su acciaio inox  
Dimensioni: L 240 x P 512 x H 4 mm

Codice EAN: 8017709257118

**CS30-1** 48,00 €  
CESTELLO



Filo bianco  
Per vasca da 30 cm

Codice EAN: 8017709155278

**CS34-1** 64,00 €  
CESTELLO CON INSERTO PORTAPIATTI



Filo bianco  
Per vasca da 34 cm

Codice EAN: 8017709155261

**CS45-1** 64,00 €  
CESTELLO CON INSERTO PORTAPIATTI

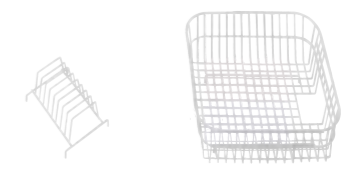

Filo bianco  
Per vasca da 45 cm

Codice EAN: 8017709155254



**DB30** 92,00 €

CESTELLO

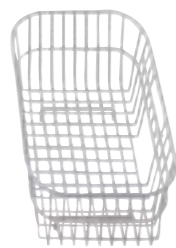

Finitura acciaio inox  
Per vasca da 30 cm

Codice EAN: 8017709080778

**DB34** 118,00 €

CESTELLO CON INSERTO PORTAPIATTI



Finitura acciaio inox  
Per vasca da 34 cm

Codice EAN: 8017709080785

**DB45** 123,00 €

CESTELLO CON INSERTO PORTAPIATTI



Finitura acciaio inox  
Per vasca da 45 cm

Codice EAN: 8017709080792

**ACCESSORI PER LAVELLI**

Modello	KITFD100 KITFD075 KITFD050	CVB40S2 CVB40N2 CVB40B2	TVS2 TVN2 TVB2	CB30 CS30-1 DB30	CB34 CS34-1 DB34 TLC34	CB45-1 CS45-1 DB45	COL34	TP45-1	HBCOL	RND2V	RND1V	STABMIX	3713	3712
LFT116D	•		•		DB34		•			•		•	• (*)	
LFT116S	•		•		DB34		•			•		•	• (*)	
LFT102D	•		•		DB34		•			•		•	• (*)	
LFT102S	•		•		DB34		•			•		•	• (*)	
LFT100D	•		•			DB45					•	•		• (*)
LFT100S	•		•			DB45					•	•		• (*)
LFTG861D	•		•			DB45					•	•		• (*)
LFTG861S	•		•			DB45					•	•		• (*)
LFT861D	•		•		DB34		•				•	•		• (*)
LFT861S	•		•		DB34		•				•	•		• (*)
LFT862	•		•		DB34		•			•		•	• (*)	
VSTR71-2	•					DB45					•			•
VSTR50-2	•					DB45					•			•
VSTR40	•				DB34		•				•			•
VSTR34	•				DB34		•				•			•
VSTR3434-2	•				DB34		•			•			•	
VSTR4018-2	•				DB34		•			•			•	

**HBCOL** 70,00 €

SCOLAPASTA



Acciaio inox  
Per vaschino da 16 cm

Codice EAN: 8017709082734

**RND2V** 112,00 €

KIT PILETTA RONDÒ



A 2 vie per lavelli a 2 vasche

Codice EAN: 8017709176594

**RND1V** 70,00 €

KIT PILETTA RONDÒ



A 1 via per lavello a 1 vasca

Codice EAN: 8017709176587

**STABMIX** 43,00 €

STABILIZZATORE



Per miscelatori

Codice EAN: 8017709176891

**3713** 26,00 €

SIFONE A 2 VIE

Con attacco lavastoviglie

Codice EAN: 8017709009328

**3712** 26,00 €

SIFONE A 1 VIA

Con attacco lavastoviglie

Codice EAN: 8017709009335

**KITF6HOBD** 449,00 €  
KIT RICIRCOLO ARIA



per piani cottura con cappa intergata modello HOBD composto da tubo piatto, filtri anti-odore rigenerabili e filtro in acciaio inox con fissaggio magnetico

Codice EAN: 8017709280420

**KITEHOBD** 139,00 €  
KIT SCARICO ARIA



per piani cottura con cappa intergata modello HOBD

Codice EAN: 8017709283445

**FLTHOBD** 249,00 €  
FILTRO A CARBONI ATTIVI RIGENERABILE

per piani cottura con cappa intergata modello HOBD e kit di montaggio a ricircolo KITF6HOBD

Codice EAN: 8017709283452

**KITFC152** 44,00 €  
KIT FILTRO A CARBONE ATTIVO



per cappe modelli KSP120XE, KSP90XE, KSP60XE

Codice EAN: 8017709069438

**FLT6** 37,00 €  
KIT FILTRO A CARBONE ATTIVO



per cappe modello KI905NXE, KI90CE, KCI19, KSW90N, KL190XE, KL175XE, KC19, KC16

Codice EAN: 8017709176310

**FLT4** 36,00 €  
KIT FILTRO CARBONE ATTIVO



per cappe modelli KS1250XE, KS9500XE, KS6500XE, KSEG78PXE, KSEG58PXE

Codice EAN: 8017709073213

**KITFCDD** 169,00 €  
KIT FILTRO A CARBONE ATTIVO



per cappe Downdraft modelli KDD90 e KDD60.

Codice EAN: 8017709199487

**KITRBDD** 239,00 €  
KIT MOTORE REMOTO

per cappe Downdraft modelli KDD90 e KDD60, finalizzato a posizionamento remoto motore fino a 6 metri (non all'esterno). Lunghezza 6 metri

Codice EAN: 8017709199494

**RCKF2** 74,00 €  
TELECOMANDO



Per controllo a distanza cappe Downdraft modelli KDD90 e KDD60

Codice EAN: 8017709270414

**KITALLFC** 590,00 €  
KIT FILTRO CARBONE ATTIVO UNIVERSALE



Filtro Carbone attivo universale con struttura in acciaio inox. Possibilità di rigenerazione tramite lavaggio in lavastoviglie a 50°C e successiva asciugatura in forno a 180°C per 25 minuti.

Codice EAN: 8017709276485

**KITFC161** 37,00 €  
KIT FILTRO CARBONE ATTIVO



per cappe modelli KEIV90E, KIR37XE, KSP120HXE, KSP90HXE, KSP60HXE

Codice EAN: 8017709069445

**KITFC400** 53,00 €  
KIT FILTRI A CARBONE ATTIVO

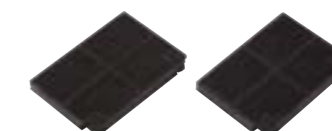

per cappe modelli KSET666XE, KSET999XE

Codice EAN: 8017709242107

**KITVENT150** 43,00 €  
KIT VALVOLA DI NON RITORNO



per cappe Downdraft modelli KDD90 e KDD60

Codice EAN: 8017709222642

**KITFLT120** 69,00 €  
KIT FILTRO A CARBONE ATTIVO



per cappa modello KSC120B

Codice EAN: 8017709234027

**KITFLT90** 55,00 €  
KIT FILTRO A CARBONE ATTIVO



per cappe modello KSC90B

Codice EAN: 8017709234010

**KITFC906** 38,00 €  
KIT FILTRI A CARBONE ATTIVO

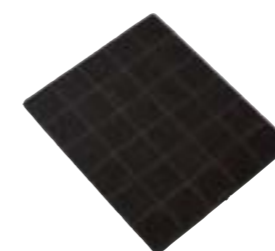

per cappe modelli KCV9, KTS75, KS905, KS605

Codice EAN: 8017709064969

**KITCMNDSBL** 127,00 €  
KIT COPPIA CAMINI NERI



per cappe modello KSW90NRA e KSVV90NX

Codice EAN: 8017709234089

**KITKCS-2** 219,00 €

ACCESSORIO PER CAPPE CORTINA



Corrimano laterali e loghi  
**Finitura silver antico**  
Disponibile per cappe Cortina a parete  
KC19 e KC16

Codice EAN: 8017709194291

**KITKCX-2** 219,00 €

ACCESSORIO PER CAPPE CORTINA



Corrimano laterali e loghi  
**Finitura silver**  
Disponibile per cappe Cortina a parete  
KC19

Codice EAN: 8017709194314

**KITKCS** 239,00 €

ACCESSORIO PER CAPPE CORTINA



Corrimano laterali e loghi  
**Finitura silver antico**  
Disponibile per cappe Cortina a isola  
KC19

Codice EAN: 8017709171209

**KITKCX** 239,00 €

ACCESSORIO PER CAPPE CORTINA



Corrimano laterali e loghi  
**Finitura silver**  
Disponibile per cappe Cortina a isola  
KC19

Codice EAN: 8017709171216

**KIT93636X** 549,00 €

KIT PANNELLI PORTA PER LAVASTOVIGLIE  
STO905-1



**Acciaio inox satinato**  
Altezza di ciascun pannello 36 cm  
Larghezza 90 cm, spessore 2 cm

Codice EAN: 8017709121686

**KIT93624X** 479,00 €

KIT PANNELLI PORTA PER LAVASTOVIGLIE  
STO905-1



**Acciaio inox satinato**  
Altezza del pannello superiore 36 cm  
Altezza del pannello inferiore 24 cm  
Larghezza 90 cm, spessore 2 cm

Codice EAN: 8017709121679

**KIT73636X** 569,00 €

KIT PANNELLI PORTA PER LAVASTOVIGLIE  
STC75

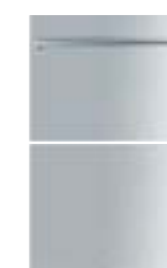

**Acciaio inox satinato**  
Altezza di ciascun pannello 36 cm  
Larghezza 60 cm, spessore 2 cm

Codice EAN: 8017709121709

**KIT73624X** 449,00 €

KIT PANNELLI PORTA PER LAVASTOVIGLIE  
STC75



**Acciaio inox satinato**  
Altezza del pannello superiore 36 cm  
Altezza del pannello inferiore 24 cm  
Larghezza 60 cm, spessore 2 cm

Codice EAN: 8017709121693

**KIT6CXF** 199,00 €

PORTA CON MANIGLIA PER  
LAVASTOVIGLIE DA 60 CM



**Acciaio inox satinato antimpronta**  
Dimensioni: H 72 cm x L 60 cm x  
spessore 2 cm  
Per lavastoviglie da incasso 60 cm

Codice EAN: 8017709245467

**KIT4CX-1** 187,00 €

PORTA CON MANIGLIA PER  
LAVASTOVIGLIE DA 45 CM



**Acciaio inox satinato antimpronta**  
Dimensioni: H 72 cm x L 45 cm x  
spessore 2 cm  
Per lavastoviglie da incasso 45 cm

Codice EAN: 8017709185343

**KITGH** 140,00 €

KIT PORTACALICI

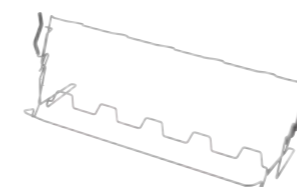

Kit composto da **2 inserti**, ognuno dei  
quali può contenere sino a 5 calici  
Per lavastoviglie da 60 cm

Codice EAN: 8017709206147

**KITPLV2** 69,00 €

KIT PROLUNGA PER LAVASTOVIGLIE



Kit prolunga di 2 metri per tubo di carico  
e scarico

Codice EAN: 8017709217037

# DATI TECNICI E DISEGNI

Tutte le informazioni dettagliate sulle caratteristiche e i consumi dei modelli presenti nelle diverse gamme di prodotti per una scelta attenta e consapevole.

FORNI	308
FORNI COMPATTI	308
FORNI MICROONDE	309
MACCHINE DA CAFFÈ	308
CASSETTI	308
VITALITY SYSTEM	313
CANTINE	313
PIANI COTTURA INDUZIONE	314
PIANI COTTURA A GAS	316
PIANI COTTURA MISTI	322
LAVELLI	323
MISCELATORI	330
CAPPE	333
LAVASTOVIGLIE	337
FRIGORIFERI E CONGELATORI	339

## FORNI

Modello	Estetica	Classe di efficienza energetica	Indice di efficienza energetica	Consumo di energia per ciclo in convezione forzata KWh	Consumo di energia per ciclo in convezione naturale KWh	Volume netto della cavità l	Dati nominali di collegamento elettrico W	Peso netto Kg
SFP6604PNRE	Dolce Stil Novo	A+	81	0.68	1.09	70	3000	42.400
SFP6604PNXE	Dolce Stil Novo	A+	81	0.68	1.09	70	3000	42.400
SF4604PVCNX1	Dolce Stil Novo	A+	81.9	0.59	0.85	41	3100	37.500
SF4604PVCNR1	Dolce Stil Novo	A+	81.9	0.59	0.85	41	3100	37.500
SF4604PMCNR	Dolce Stil Novo					40	3100	42.200
SF4604PMCNCX	Dolce Stil Novo					40	3100	42.200
SFPR9604NR	Dolce Stil Novo	A+	81.3	1.29	0.74	85	3300	58.400
SFPR9604NX	Dolce Stil Novo	A+	81.3	1.29	0.74	85	3300	58.400
SFP6604STNR	Dolce Stil Novo	A+	81	0.68	1.09	70	3000	45.300
SFP6604STNX	Dolce Stil Novo	A+	81	0.68	1.09	70	3000	45.300
SFP6604NRE	Dolce Stil Novo	A+	81	0.68	1.09	70	3000	41.100
SFP6604NRE	Dolce Stil Novo	A+	81	0.68	1.09	70	3000	42.400
SF4604VCNR1	Dolce Stil Novo	A+	81.9	0.59	0.85	41	3100	36.900
SF4604VCNCX1	Dolce Stil Novo	A+	81.9	0.59	0.85	41	3100	36.900
SF4604MCNR	Dolce Stil Novo					40	3100	40.200
SF4604MCNCX	Dolce Stil Novo					40	3100	40.300
F67-7	Piano	A	106.4	1.39	0.83	55	3000	37.300
SFP6104STS	Linea	A+	81	0.68	1.09	70	3000	47.300
SFP6104TVS	Linea	A+	81	0.68	1.09	70	3000	42.400
SFP6104TVN	Linea	A+	81	0.68	1.09	70	3000	42.400
SFP6104TVB	Linea	A+	81	0.68	1.09	70	3000	42.400
SFP6102TVS	Linea	A+	81	0.68	1.09	70	3000	42.100
SFP6102TVN	Linea	A+	81	0.68	1.09	70	3000	42.100
SFP6102TVB	Linea	A+	81	0.68	1.09	70	3000	42.400
SFP6101TVS1	Linea	A+	81	0.68	1.09	70	3000	39.200
SFP6101TVN1	Linea	A+	81	0.68	1.09	70	3000	39.200
SFP6101TVB1	Linea	A+	81	0.68	1.09	70	3000	39.200
SF6102PZS	Linea	A+	80.5	0.66	1.05	65	3000	41.400
SF6102TVS	Linea	A+	81	0.68	1.09	70	3000	38.800
SF6102TVN	Linea	A+	81	0.68	1.09	70	3000	38.700
SF6102TVB	Linea	A+	81	0.68	1.09	70	3000	38.800
SF6101TVS1	Linea	A+	81	0.68	1.13	70	3000	35.300
SF6101TVN1	Linea	A+	81	0.68	1.13	70	3000	35.300
SF6101TVB1	Linea	A+	81	0.68	1.13	70	3000	35.300
SF6100VS1	Linea	A	95.2	0.80	1.15	70	3000	33.200
SF6100VN1	Linea	A	95.2	0.80	1.15	70	3000	33.200
SF6100VB1	Linea	A	95.2	0.80	1.15	70	3000	33.200
SF4104VCS	Linea	A+	81.9	0.59	0.85	41	3100	36.900
SF4104VCN	Linea	A+	81.9	0.59	0.85	41	3100	36.900
SF4102VCS	Linea	A+	81.9	0.59	0.85	41	3100	37.200
SF4102VCN	Linea	A+	81.9	0.59	0.85	41	3100	37.200
SFP4102PZS	Linea	A+	81.4	0.57	0.85	36	3100	37.700
SF4104MCS	Linea					40	3100	40.500
SF4104MCN	Linea					40	3100	40.500
SF4102MCS	Linea					40	3100	40.600
SF4102MCN	Linea					40	3100	40.900
SF4102MS	Linea					40	3300	37.600
SF4102MN	Linea					40	3300	37.400
SF4102MB	Linea					40	3300	37.400
SFP9395X1	Classica	A+	81.6	1.45	0.84	115	4000	63.700
SFR9390X	Classica	A+	80.2	0.73	1.1	85	3100	51.400
SFP6390XE	Classica	A+	81	0.68	1.09	70	3000	39.800
SF6390XPZE	Classica	A+	80.5	0.66	1.05	65	3000	40.600
SF6390XE	Classica	A+	81	0.68	1.09	70	3000	38.500
SF6372X	Classica	A	95.2	0.8	1.09	70	3000	34.400
SF6300VX	Classica	A	95.2	0.80	1.15	70	3000	33.700
SF6388XPZ	Classica	A	95.1	0.78	1.09	65	3000	38.300
SF6388X	Classica	A	95.2	0.8	1.15	70	3000	36.400
SF6381X	Classica	A	95.2	0.8	1.15	70	3000	33.500
SF4390VCX1	Classica	A+	81.9	0.59	0.85	41	3100	36.800
SFP4390XPZ	Classica	A+	81.4	0.57	0.85	36	3100	29.300
SF4390MCX	Classica					40	3100	39.900
SF4309MX	Classica					40	3300	35.800
SFP750BSPZ	Cortina	A	95.1	0.78	1.09	65	3000	36.500
SFP750POPZ	Cortina	A	95.1	0.78	1.09	65	3000	47.400
SFP750AOPZ	Cortina	A	95.1	0.78	1.09	65	3000	37.300
SF750RA	Cortina	A	95.2	0.8	1.15	70	3000	40.100
SF750PO	Cortina	A	95.2	0.8	1.15	70	3000	40.900
SF750AO	Cortina	A	95.2	0.8	1.15	70	3000	40.100
SF750AS	Cortina	A	95.2	0.8	1.15	70	3000	40.900
SF750BS	Cortina	A	95.2	0.8	1.15	70	3000	40.900
SF700PO	Cortina	A	95.2	0.8	1.15	70	3000	32.000
SF700BS	Cortina	A	95.2	0.8	1.15	70	3000	35.000
SF4750MPO	Cortina					40	3300	38.100
SF4750MAO	Cortina					40	3300	37.700
SF4750MBS	Cortina					40	3300	37.700

## MACCHINE DA CAFFÈ

Modello	Estetica	Capacità del contenitore per caffè in grani g	Funzione automatica per Cappuccino	Pressione pompa bar	Potenza nominale W	Larghezza del prodotto (mm)	Altezza del Prodotto (mm)
CMS4604NR	Dolce Stil Novo	350	•	15	1350	595	455
CMS4604NX	Dolce Stil Novo	350	•	15	1350	595	455
CMS4601NR	Dolce Stil Novo	220	•	15	1350	595	455
CMS4601NX	Dolce Stil Novo	220	•	15	1350	595	455
CMS4104S	Linea	350	•	15	1350	595	455
CMS4104N	Linea	350	•	15	1350	595	455
CMS4101S	Linea	220	•	15	1350	595	455
CMS4101N	Linea	220	•	15	1350	595	455
CMS4101B	Linea	220	•	15	1350	595	455
CMS4303X	Classica	350	•	15	1350	595	455
CMS6451X	Classica	220	•	15	1350	595	455

## FORNI A MICROONDE

Modello	Metodo di Cottura	N° funzioni	Potenza resa microonde W	Grill - Potenza W	Volume utile l	Dati nominali di collegamento elettrico W
MP12251	Microonde con grill	6	850	1250	22	2700
MP122N1	Microonde con grill	6	850	1250	22	2700
MP122B1	Microonde con grill	6	850	1250	22	2700
FMI120S1	Microonde con grill	5	800	1000	20	1300
FMI120N1	Microonde con grill	5	800	1000	20	1300
FMI120B1	Microonde con grill	5	800	1000	20	1300
MP322X1	Microonde con grill	6	850	1250	22	2700
FMI325X	Microonde con grill	6	900	1000	25	1450
FMI320X	Microonde con grill	5	850	1000	20	1200

## PIANI DI COTTURA A GAS

Modello	Estetica	Tipologia	Dimensione	Potenza 1° zona	Potenza booster 1° zona	Potenza 2° zona	Potenza booster 2° zona	Potenza 3° zona	Potenza booster 3° zona
HOB682D	Universal	Induzione	80 cm	2100 W	3700 W	2100 W	3700 W	2100 W	3700 W
SIM693WLDLDR	Dolce Stil Novo	Induzione	90 cm	2100 W	3600 W	2100 W	3600 W	2100 W	3600 W
SIM693WLDX	Dolce Stil Novo	Induzione	90 cm	2100 W	3600 W	2100 W	3600 W	2100 W	3600 W
SIM662WLDLDR	Dolce Stil Novo	Induzione	60 cm	2100 W	3600 W	2100 W	3600 W	2100 W	3600 W
SIM662WLDX	Dolce Stil Novo	Induzione	60 cm	2100 W	3600 W	2100 W	3600 W	2100 W	3600 W
SIM631WLDLDR	Dolce Stil Novo	Induzione	38 cm	2100 W	3600 W	2100 W	3600 W		
SIM631WLDX	Dolce Stil Novo	Induzione	38 cm	2100 W	3600 W	2100 W	3600 W		
SIH7933B	Universal	Induzione	90 cm	2300 W	3200 W	2300 W	3200 W	2300 W	3200 W
SIF7955B									
SI2M7953DW	Universal	Induzione	90 cm	2300 W	3200 W	2300 W	3200 W	1800/2800 W	3500/3700 W
SI1F7845B	Universal	Induzione	78 cm	2300 W	3200 W	2300 W	3200 W	1800 W	2800 W
SI7844B	Universal	Induzione	78 cm	2300 W	3200 W	2300 W	3200 W	2300 W	3200 W
SI1M7733B	Universal	Induzione	70 cm	2300 W	3200 W	2300 W	3200 W	1800/2800 W	3500/3600 W
SI1F7645B	Universal	Induzione	60 cm	2300 W	3200 W	2300 W	3200 W	1400 W	2500 W
SI2M7643B	Universal	Induzione	60 cm	2300 W	3200 W	2300 W	3200 W	2300 W	2300 W
SI2M7643D	Universal	Induzione	60 cm	2300 W	3200 W	2300 W	3200 W	2300 W	3200 W
SI2M7643DW	Universal	Induzione	60 cm	2300 W	3200 W	2300 W	3200 W	2300 W	3200 W
SI7643B	Universal	Induzione	60 cm	2300 W	3700 W	1800 W	2800 W	1800 W	2800 W
SI364FXM	Classica	Induzione	60 cm	2300 W	3000 W	1300 W	1400 W	2300 W	3000 W
SI764POM	Cortina	Induzione	60 cm	2300 W	3000 W	1300 W	1400 W	2300 W	3000 W
SI764AOM	Cortina	Induzione	60 cm	2300 W	3000 W	1300 W	1400 W	2300 W	3000 W
SI764BSM	Cortina	Induzione	60 cm	2300 W	3000 W	1300 W	1400 W	2300 W	3000 W
PXL6106	Dolce Stil Novo	Gas	100 cm	3500 W		1600 W		1000 W	
PVL6106CN	Dolce Stil Novo	Gas	100 cm	3500 W		1600 W		1000 W	
PXL675L	Dolce Stil Novo	Gas	70/75 cm	3500 W		1600 W		1000 W	
PVL675LCN	Dolce Stil Novo	Gas	70/75 cm	3500 W		1600 W		1000 W	
PXL664	Dolce Stil Novo	Gas	60 cm	1000 W		2800 W		1600 W	
PVL664CN	Dolce Stil Novo	Gas	60 cm	1000 W		2900 W		1600 W	
PV695LCNR	Dolce Stil Novo	Gas	90 cm	6000 W		1700 W		1700 W	
PV695LCNX	Dolce Stil Novo	Gas	90 cm	6000 W		1700 W		1700 W	
PV675CNR	Dolce Stil Novo	Gas	70/75 cm	1100 W		1700 W		4200 W	
PV675CNX	Dolce Stil Novo	Gas	70/75 cm	1100 W		1700 W		4200 W	
PV664LCNR	Dolce Stil Novo	Gas	65 cm	3100 W		1700 W		1100 W	
PV664LCNX	Dolce Stil Novo	Gas	65 cm	3100 W		1700 W		1100 W	
PV632CNR	Dolce Stil Novo	Gas	38 cm	1100 W		3100 W			
PV632CNX	Dolce Stil Novo	Gas	38 cm	1100 W		3100 W			
PV631CNR	Dolce Stil Novo	Gas	38 cm	6000 W					
PV631CNX	Dolce Stil Novo	Gas	38 cm	6000 W					
P106ES	Piano Design	Gas	100 cm	3600 W		1650 W		1050 W	
P705ES	Piano Design	Gas	70/75 cm	1050 W		2300 W		3500 W	
P64ES	Piano Design	Gas	60 cm	1650 W		2300 W		3000 W	
PV175S2	Linea	Gas	70/75 cm	1100 W		1700 W		3200 W	
PV175N2	Linea	Gas	70/75 cm	1100 W		1700 W		3200 W	
PV175B2	Linea	Gas	70/75 cm	1100 W		1700 W		3200 W	
PV164S2	Linea	Gas	60 cm	1700 W		1700 W		3000 W	
PV164N2	Linea	Gas	60 cm	1700 W		1700 W		3000 W	
PV164B2	Linea	Gas	60 cm	1700 W		1700 W		3000 W	
PX1402	Linea	Gas	100 cm	4200 W		1050 W		1700 W	
PX7502	Linea	Gas	70/75 cm	1050 W		1700 W		5000 W	
PX175L	Linea	Gas	70/75 cm	4200 W		1800 W		1100 W	
PX175	Linea	Gas	70/75 cm	1100 W		2600 W		4000 W	
PX164L	Linea	Gas	60 cm	3500 W		1800 W		1100 W	
PV395LCN	Classica	Gas	90 cm	6000 W		1700 W		1700 W	
PV375CN	Classica	Gas	70/75 cm	1100 W		1700 W		4200 W	
PV364LCN	Classica	Gas	65 cm	3000 W		1700 W		1100 W	
PV332CN	Classica	Gas	30 cm	1800 W		3000 W			
PV331CN	Classica	Gas	30 cm	6000 W					
PX375L	Classica	Gas	70/75 cm	4200 W		1800 W		1100 W	
PX375	Classica	Gas	70/75 cm	1100 W		2600 W		4000 W	
PX364L	Classica	Gas	60 cm	3500 W		1800 W		1100 W	

Potenza 4° zona	Potenza booster 4° zona	Potenza 5° zona	Potenza booster 5° zona	Potenza 6° zona	Potenza booster 6° zona	Dati nominali di collegamento elettrico W
2100 W	3700 W					7545
2100 W	3600 W	2100 W	3600 W	2100 W	3600 W	10800
2100 W	3600 W	2100 W	3600 W	2100 W	3600 W	10800
2100 W	3600 W					7400
2100 W	3600 W					7400
						3700
						3700
						6800
2300 W	3200 W	2300 W	3200 W			7350
2300 W	3200 W					7200
2300 W	3200 W					7200
						7200
1800 W	2800 W					7200
2300 W	3200 W					7200
2300 W	3200 W					7200
2300 W	3200 W					7200
1400 W	2500 W					7200
1300 W	1400 W					7400
1300 W	1400 W					7400
1300 W	1400 W					7400
2400 W		1000 W		3500 W		1
2500 W		1000 W		3500 W		1
2400 W		1000 W				1
2500 W		1000 W				1
1600 W						1
1600 W						1
2600 W		1100 W				1
2600 W		1100 W				1
2600 W		1100 W				1
2600 W						1
2600 W						1
						1
						1
2300 W		1050 W		3600 W		1
1650 W		1050 W				1
1050 W						1
2600 W		1700 W				1
2600 W		1700 W				1
2600 W		1700 W				1
1100 W						1
1100 W						1
1100 W						1
3000 W						5
3000 W		1700 W				1
2600 W		1800 W				1
1800 W		1800 W				1
2600 W						1
2600 W		1100 W				1
2600 W		1100 W				1
2600 W						1
						1
2600 W		1800 W				1
1800 W		1800 W				1
2600 W						1

# LAVELLI

Modello	Estetica	Tipo lavello	Dimensioni del prodotto (mm)	Materiale lavello	Numero vasche
VSXG860CT					
VSXG860N					
VSXG860B					
VR78	Linea	Vasca saldata	219x897x510	Acciaio inox	1
LRX902	Mira	Saldato	219x897x510	Acciaio inox	2
VQR71	Mira	Saldato	196x775x466	Acciaio inox	1
VQR71RS	Mira	Saldato	196x775x500	Acciaio inox	1
VQR50	Mira	Saldato	196x567x466	Acciaio inox	1
VQR50RS	Mira	Saldato	196x567x500	Acciaio inox	1
VQR40	Mira	Saldato	196x407x466	Acciaio inox	1
VQR40RS	Mira	Saldato	196x407x500	Acciaio inox	1
LD116D-2	Mira	Saldato	215x1160x500	Acciaio inox	2
LD116S-2	Mira	Saldato	215x1160x500	Acciaio inox	2
LD102D-2	Mira	Saldato	215x1000x500	Acciaio inox	1 + 3/4
LD102S-2	Mira	Saldato	215x1000x500	Acciaio inox	1 + 3/4
LD150D-2	Mira	Saldato	215x1000x500	Acciaio inox	1
LD150S-2	Mira	Saldato	200x1000x500	Acciaio inox	1
LG861D-2	Alba	Vasca saldata	220x860x500	Acciaio inox	1
LG861S-2	Alba	Vasca saldata	220x860x500	Acciaio inox	1
LD862-2	Mira	Saldato	214x860x500	Acciaio inox	2
LG116D-2	Alba	Vasca saldata	223x1160x500	Acciaio inox	2
LG116S-2	Alba	Vasca saldata	223x1160x500	Acciaio inox	2
LG150D-2	Alba	Vasca saldata	215x1000x500	Acciaio inox	1
LG150S-2	Alba	Vasca saldata	215x1000x500	Acciaio inox	1
LD861D-2	Mira	Saldato	214x860x500	Acciaio inox	1
LD861S-2	Mira	Saldato	214x860x500	Acciaio inox	1
LG862-2	Alba	Vasca saldata	223x860x500	Acciaio inox	2
LLR116-2	Alba	Vasca saldata	225x1160x500	Acciaio inox	2
LLR102-2	Alba	Vasca saldata	228x1000x500	Acciaio inox	1 + 1/2
LLR861-2	Alba	Vasca saldata	228x860x500	Acciaio inox	1
LLR862					
LFT77	Mira	Saldato	200x770x460	Acciaio inox	1
LFT77RS	Mira	Saldato	200x770x510	Acciaio inox	1
LFT50	Mira	Saldato	200x560x460	Acciaio inox	1
LFT50RS	Mira	Saldato	200x561x510	Acciaio inox	1
LFT34	Mira	Saldato	200x400x460	Acciaio inox	1
LFT34RS	Mira	Saldato	200x402x510	Acciaio inox	1
LFT3434RS	Mira	Saldato	200x792x510	Acciaio inox	2
LFT3418RS	Mira	Saldato	200x616x472	Acciaio inox	1 + 3/4
LFT116D	Mira	Saldato	219x1170x510	Acciaio inox	2
LFT116S	Mira	Saldato	219x1170x510	Acciaio inox	2
LFT102D	Mira	Saldato	218x1010x510	Acciaio inox	1 + 3/4
LFT102S	Mira	Saldato	218x1010x510	Acciaio inox	1 + 3/4
LFT100D	Mira	Saldato	218x1010x510	Acciaio inox	1
LFT100S	Mira	Saldato	218x1010x510	Acciaio inox	1
LFTG861D	Mira	Saldato	218x870x510	Acciaio inox	1
LFTG861S	Mira	Saldato	218x870x510	Acciaio inox	1
LFT861D	Mira	Saldato	218x870x510	Acciaio inox	1
LFT861S	Mira	Saldato	218x870x510	Acciaio inox	1
LFT862	Mira	Saldato	215x870x510	Acciaio inox	2
VSTR71-2	Mira	Vasca monostampo	200x750x440	Acciaio inox	1
VSTR71DKX	Mira	Vasca monostampo	200x750x440	Acciaio inox	1
VSTR71CUX	Mira	Vasca monostampo	200x750x440	Acciaio inox	1
VSTR50-2	Mira	Vasca monostampo	200x542x442	Acciaio inox	1
VSTR50DKX	Mira	Vasca monostampo	200x542x442	Acciaio inox	1
VSTR50CUX	Mira	Vasca monostampo	200x542x442	Acciaio inox	1
VSTR40-2	Mira	Vasca monostampo	200x440x440	Acciaio inox	1
VSTR40DKX	Mira	Vasca monostampo	200x440x440	Acciaio inox	1
VSTR40CUX	Mira	Vasca monostampo	200x440x440	Acciaio inox	1
VSTR34-2	Mira	Vasca monostampo	200x382x442	Acciaio inox	1
VSTR34DKX	Mira	Vasca monostampo	200x382x442	Acciaio inox	1
VSTR34CUX	Mira	Vasca monostampo	200x382x442	Acciaio inox	1
VSTR3434-2	Mira	Vasche affiancate	200x802x472	Acciaio inox	2
VSTR4018-2	Mira	Vasche affiancate	200x608x472	Acciaio inox	1 + 3/4

Dimensioni vasca, L x P x A (mm) mm	Dimensioni vasca sx, L x P x A (mm) mm	Dimensioni vasca, L x P x A (mm) mm
		780 x 350 x 200
400 x 340 x 200	400 x 340 x 200	
		710 x 400 x 200
		710 x 400 x 200
		500 x 400 x 200
		500 x 400 x 200
		340 x 400 x 200
		340 x 400 x 200
340 x 400 x 200	340 x 400 x 200	
340 x 400 x 200	340 x 400 x 200	
180 x 340 x 156	340 x 400 x 200	
340 x 400 x 200	180 x 340 x 156	
	500 x 400 x 200	
500 x 400 x 200		
	450 x 400 x 210	
340 x 400 x 200	340 x 400 x 200	
300 x 400 x 210	450 x 400 x 210	
450 x 400 x 210	300 x 400 x 210	
	500 x 400 x 200	
500 x 400 x 200		
	340 x 400 x 200	
340 x 400 x 200		
300 x 400 x 210	450 x 400 x 210	
340 x 400 x 210	340 x 400 x 210	
165 x 300 x 130	340 x 400 x 210	
	340 x 400 x 210	
		710 x 400 x 200
		710 x 400 x 200
		500 x 400 x 200
		500 x 400 x 200
		340 x 400 x 200
340 x 400 x 200	340 x 400 x 200	
180 x 340 x 156	340 x 400 x 200	
340 x 400 x 200	340 x 400 x 200	
340 x 400 x 200	340 x 400 x 200	
180 x 340 x 156	340 x 400 x 200	
340 x 400 x 200	180 x 340 x 156	
	500 x 400 x 200	
500 x 400 x 200		
	450 x 400 x 200	
450 x 400 x 200		
	340 x 400 x 200	
340 x 400 x 200	340 x 400 x 200	
		710 x 400 x 200
		710 x 400 x 200
		710 x 400 x 200
		500 x 400 x 200
		500 x 400 x 200
		500 x 400 x 200
		400 x 400 x 200
		400 x 400 x 200
		400 x 400 x 200
		340 x 400 x 200
		340 x 400 x 200
		340 x 400 x 200
340 x 400 x 200	340 x 400 x 200	
180 x 340 x 156	400 x 340 x 200	

**CAPPE**

Modello	Efficienza di consumo annuale (AEC) kWh/a	Classe di efficienza energetica (EEC)	Efficienza fluido dinamica (FDE)	Classe di efficienza fluido dinamica (FDEC)	Efficienza di illuminazione (LE) lux/W	Classe di efficienza di illuminazione (LEC)	Efficienza di filtraggio grassi (GFE) %	Classe di efficienza filtraggio grassi (GFEC)	Portata d'aria alla velocità minima (Qmin) m³/h	Portata d'aria alla velocità massima (Qmax) m³/h	Portata d'aria alla velocità intensiva (Qboost) m³/h
KDD90VXSE	58.3	A	30	A	29	A	65.1	D	160	350	700
KDD90VXNE	58.3	A	30	A	29	A	65.1	D	160	350	700
KDD90VXBE	58.3	A	30	A	29	A	65.1	D	160	350	700
KDD60VXE-2	73.4	B	22.4	C	29	A	55.1	E	135	295	570
KSC120B	71	B	28.8	A	83	A	45.1	F	418	700	830
KSC90B	70	B	28.8	A	83	A	42	G	418	700	830
KSEG120XE-2	56.9	A	29.5	A	97	A	55.1	E	290	630	800
KSCB90XE	42.5	A+	35.1	A	76.1	A	54.1	F	232	589	792
KSCB90WHE	42.5	A+	35.1	A	76.1	A	54.1	F	232	589	792
KICT190BL	43.3	A+	35	A	68	A	75.1	C	300	580	700
KI905NXE2	67.6	B	27.9	B	79.8	A	84.3	C	266	469	703
KEIV90E	60.5	A	29.6	A	100	A	80	C	300	560	700
KCI19AOE	59	A	25.9	A	68.6	A	78	C	321	549	796
KCI19POE	59	A	25.9	A	68.6	A	78	C	321	549	796
KSVV90NRA	54	A	29.9	A	104	A	77	C	345	600	770
KSVV90NX	54	A	29.9	A	104	A	77	C	345	600	770
KICV90BL	41	A+	34.8	A	68	A	45.1	F	310	580	720
KCV80SE2	41	A+	34.8	A	68	A	45.1	F	310	580	720
KCV80NE2	41	A+	34.8	A	68	A	45.1	F	310	580	720
KCV80BE2	41	A+	34.8	A	68	A	45.1	F	310	580	720
KCV60SE2	41	A+	34.8	A	68	A	45.1	F	310	580	720
KCV60NE2	41	A+	34.8	A	68	A	45.1	F	310	580	720
KCV60BE2	41	A+	34.8	A	68	A	45.1	F	310	580	690
KICT90BL	41.7	A+	35	A	91	A	75.1	C	300	580	700
KS905SXE2	57.2	A	29.8	A	83.2	A	83.2	C	320	564	767
KS905NXE2	57.2	A	29.8	A	83.2	A	83.2	C	320	564	767
KS905BXE2	57.2	A	29.8	A	83.2	A	83.2	C	320	564	767
KC19RAE	57.7	A	31.9	A	83.6	A	77.9	C	326	549	794
KC19AOE	57.7	A	31.9	A	83.6	A	77.9	C	326	549	794
KC19BSE	57.7	A	31.9	A	83.6	A	77.9	C	326	549	794
KC19POE	57.7	A	31.9	A	83.6	A	77.9	C	326	549	794
KC16AOE	56	A	25.9	A	128.6	A	78	C	337	582	798
KC16POE	56	A	25.9	A	128.6	A	78	C	337	582	798
KSEG79PXE											
KSEG59PXE											
KICGR70X	53.5	A	29.2	A	91	A	75.1	C	300	590	690
KICGR52X	53.5	A	29.2	A	73	A	75.1	C	300	600	680

Emissione ponderata di potenza acustica alla velocità minima (SPEmin) dB(A)	Emissione ponderata di potenza acustica alla velocità massima (SPEmax) dB(A)	Emissione ponderata di potenza acustica alla velocità intensiva (SPEboost) dB(A)	Assorbimento in Off-mode (Po) W	Assorbimento in stand-by (Ps) W	Fattore di aumento del tempo (F)	Portata d'aria misurata nella condizione di massima efficienza (Qbep) m³/h	Pressione d'aria misurata nella condizione di massima efficienza (Pbep) Pa	Potenza elettrica assorbita nella condizione di massima efficienza (Wbep) W	Potenza nominale del sistema di illuminazione (WL) W	Illuminazione media del sistema di illuminazione sul piano di cottura (Emiddle) lux	Livello sonoro nella configurazione più elevata (Lwa) dB(A)
40	54	70	0.49		0.9	397	441	162	7	200	54
40	54	70	0.49		0.9	397	441	162	7	200	54
40	54	70	0.49		0.9	397	441	162	7	200	54
44	57	71	0.49		1.2	293	429	156	7	200	57
50	63	70		1	1	463	414	185	5	398	63
50	63	70		1	1	463	413	185	4	299	63
50	68	71	0.49		0.9	372	474	166	3	320	68
46	68	71		0.41	0.7	399	486	154	4	353	68
46	68	71		0.41	0.7	399	486	154	4	353	68
52	66	69	0.49		0.7	428	461	157	4	300	66
49	61	70	0.49		1	399	445	176	4	351	61
56	66	70	1		1	390	460	168	4	440	66
47	61	70		1	1	426	453	170	4	302	61
47	61	70		1	1	426	453	170	4	302	61
48	61	68		1	1	397	431	159	2	250	61
48	61	68		1	1	397	431	159	2	250	61
52	62	65	0.49		0.7	470	470	154	2	150	62
52	62	65	0.49		0.7	410	470	154	2	150	62
52	62	65	0.49		0.7	410	473	154	2	150	62
52	62	65	0.49		0.7	410	470	154	2	150	62
52	62	65	0.49		0.7	410	470	154	2	150	62
52	62	65	0.49		0.7	410	470	154	2	150	62
52	62	65	0.49		0.7	410	470	154	2	150	62
52	62	65	0.49		0.7	410	470	154	2	150	62
52	66	69	0.49		0.7	428	461	157	2	200	66
50	65	73	0.49		0.9	402	451	169	2	183	65
50	65	73	0.49		0.9	402	451	169	2	183	65
50	65	73	0.49		0.9	402	451	169	2	183	65
50	62	71			1	430	457	171	2	184	62
50	62	71			1	430	457	171	2	184	62
50	62	71			1	430	457	171	2	184	62
50	62	71			1	430	434	171	2	184	62
50	64	71		1	1	412	451	166	2	283	64
50	64	71		1	1	412	451	166	2	283	64
56	69	72	0.49		0.9	398	417	158	2	200	69
57	71	73	0.49		0.9	382	435	158	2	160	71



## LAVASTOVIGLIE

	STL7235L	STL7233L	STL7231L	STL7224L	STL7221L	STL7633L	STL7621L
<b>Installazione</b>	Scomparsa totale	Scomparsa totale	Scomparsa totale	Scomparsa totale	Scomparsa totale	Scomparsa totale	Scomparsa totale
<b>Colore frontale</b>	Silver (grigio oropal)	Silver (grigio oropal)	Silver (grigio oropal)	Silver (grigio oropal)	Silver (grigio oropal)	Silver (grigio oropal)	Silver (grigio oropal)
<b>Larghezza commerciale</b>	60 cm	60 cm	60 cm	60 cm	60 cm	60 cm	60 cm
<b>Altezza commerciale</b>	82 cm	82 cm	82 cm	82 cm	82 cm	Maxi, 86 cm	Maxi, 86 cm
<b>Numero coperti</b>	13	13	13	13	13	13	13
<b>Rumorosità dB(A) re 1pW</b>	39	42	46	42	47	42	47
<b>Numero di programmi</b>	5+5 programmi rapidi	5+5 programmi rapidi	5	5+5 programmi rapidi	5	5+5 programmi rapidi	5
<b>Temperature di lavaggio °C</b>	38°, 45°, 50°, 55°, 65°, 70°	38°, 45°, 50°, 55°, 65°, 70°	50°, 65°, 70°	38°, 45°, 50°, 55°, 65°, 70°	50°, 65°, 70°	38°, 45°, 50°, 55°, 65°, 70°	50°, 65°, 70°
<b>Ammollo</b>	•	•	•	•	•	•	•
<b>Cristalli</b>	•	•	•	•	•	•	•
<b>Normale</b>			•		•		•
<b>ECO</b>	•	•	•	•	•	•	•
<b>Rapido 27 min</b>	•	•		•		•	
<b>ECO Veloce</b>	•	•		•		•	
<b>Delicato e Veloce</b>	•	•		•		•	
<b>Normale Veloce</b>	•	•		•		•	
<b>Auto 45-65</b>	•	•		•		•	
<b>Forte e Veloce</b>	•	•		•		•	
<b>Ultraclean</b>	•	•	•	•	•	•	•
<b>1/2 Carico</b>			•		•		•
<b>Opzione risparmio energetico EnerSave</b>	A+++	A+++		A+++		A+++	
<b>Opzione di partenza ritardata</b>	Fino a 24 ore	Fino a 24 ore	3-6-9 ore	Fino a 24 ore	3-6-9 ore	Fino a 24 ore	3-6-9 ore
<b>Opzione 1/2 carico distribuito FlexiZone</b>	•	•		•		•	
<b>Opzione pastiglie FlexiTabs</b>	•	•	•	•	•	•	•
<b>Opzione Quick Time</b>	•	•		•		•	
<b>Colore cestelli</b>	Grigio	Grigio	Grigio	Grigio	Grigio	Grigio	Grigio
<b>Colore componentistica cestelli</b>	Grigio	Grigio	Grigio	Grigio	Grigio	Grigio	Grigio
<b>Maniglia</b>	In plastica con inserto Inox su cesto inferiore e superiore	In plastica con inserto Inox su cesto inferiore e superiore	In plastica con inserto Inox su cesto inferiore e superiore	In plastica con inserto Inox su cesto inferiore e superiore	In plastica con inserto Inox su cesto inferiore e superiore	In plastica con inserto Inox su cesto inferiore e superiore	In plastica con inserto Inox su cesto inferiore e superiore
<b>Terzo cestello superiore portaposate</b>	Si, FlexiDuo	Si, FlexiDuo	Si, FlexiDuo			Si, FlexiDuo	
<b>Cestello superiore</b>	Con inserti fissi e glass holder	Con inserti fissi	Con inserti fissi	Con inserti fissi	Con inserti fissi	Con inserti fissi	Con inserti fissi
<b>Regolazione in altezza del cestello superiore</b>	Su tre livelli	Su tre livelli	Su tre livelli	Su tre livelli	Su tre livelli	Su tre livelli	Su tre livelli
<b>Cestello superiore con sistema di scorrimento EasyGlide</b>		•		•		•	
<b>Guide telescopiche acciaio inox Extra Glide</b>	•						
<b>Cestello inferiore</b>	Con doppio inserto abbattibile	Con doppio inserto abbattibile	Con inserto abbattibile singolo	Con doppio inserto abbattibile	Con inserto abbattibile singolo	Con doppio inserto abbattibile	Con inserto abbattibile singolo
<b>Comandi</b>	Elettronici	Elettronici	Elettronici	Elettronici	Elettronici	Elettronici	Elettronici
<b>Display</b>	Programmazione partenza differita, Indicazione durata programma, Indicazione tempo residuo	Programmazione partenza differita, Indicazione durata programma, Indicazione tempo residuo		Programmazione partenza differita, Indicazione durata programma, Indicazione tempo residuo		Programmazione partenza differita, Indicazione durata programma, Indicazione tempo residuo	
<b>Indicatore esaurimento sale</b>	Spia	Spia	Spia	Spia	Spia	Spia	Spia
<b>Indicatore brillantante</b>	Spia	Spia	Spia	Spia	Spia	Spia	Spia
<b>Indicatore di fine ciclo</b>	Luce a pavimento, ActiveLight	Luce a pavimento, ActiveLight	Luce a pavimento, ActiveLight	Luce a pavimento, ActiveLight	Luce a pavimento, ActiveLight	Luce a pavimento, ActiveLight	Luce a pavimento, ActiveLight
<b>Sistema di lavaggio</b>	Planetarium	Planetarium	Planetarium	Planetarium	Planetarium	Planetarium	Planetarium
<b>Terzo irroratore superiore</b>	Singolo	Singolo	Singolo	Singolo	Singolo	Singolo	Singolo
<b>Decalcificatore</b>	A regolazione elettronica	A regolazione elettronica	A regolazione elettronica	A regolazione elettronica	A regolazione elettronica	A regolazione elettronica	A regolazione elettronica
<b>Sensore di torbidità Aquatest</b>	•	•		•		•	
<b>Sistema protezione antiaggimento</b>	Acquastop totale	Acquastop totale	Acquastop totale	Acquastop totale	Acquastop totale	Acquastop totale	Acquastop totale
<b>Alimentazione acqua</b>	Singola; acqua fredda/calda fino a 60°C - risparmio energetico con acqua calda fino al 35%	Singola; acqua fredda/calda fino a 60°C - risparmio energetico con acqua calda fino al 35%	Singola; acqua fredda/calda fino a 60°C - risparmio energetico con acqua calda fino al 35%	Singola; acqua fredda/calda fino a 60°C - risparmio energetico con acqua calda fino al 35%	Singola; acqua fredda/calda fino a 60°C - risparmio energetico con acqua calda fino al 35%	Singola; acqua fredda/calda fino a 60°C - risparmio energetico con acqua calda fino al 35%	Singola; acqua fredda/calda fino a 60°C - risparmio energetico con acqua calda fino al 35%

	STL7235L	STL7233L	STL7231L	STL7224L	STL7221L	STL7633L	STL7621L
<b>Sistema di asciugatura</b>	A condensazione naturale, con sistema EnerSave di apertura automatica della porta a fine ciclo	A condensazione naturale, con sistema EnerSave di apertura automatica della porta a fine ciclo	A condensazione naturale	A condensazione naturale, con sistema EnerSave di apertura automatica della porta a fine ciclo	A condensazione naturale	A condensazione naturale, con sistema EnerSave di apertura automatica della porta a fine ciclo	A condensazione naturale
<b>Materiale vasca</b>	Acciaio inox	Acciaio inox	Acciaio inox	Acciaio inox	Acciaio inox	Acciaio inox	Acciaio inox
<b>Filtro</b>	Acciaio inox	Acciaio inox	Acciaio inox	Acciaio inox	Acciaio inox	Acciaio inox	Acciaio inox
<b>Cerniere</b>	Bilancianti, Sliding, FLEXIFIT	Bilancianti, Sliding, FLEXIFIT	Bilancianti, Sliding, FLEXIFIT	Bilancianti, Sliding, FLEXIFIT	Bilancianti, Sliding, FLEXIFIT	Bilancianti, Sliding, FLEXIFIT	Bilancianti, Sliding, FLEXIFIT
<b>Piedini regolabili</b>	7 cm, da 820 a 890 mm	7 cm, da 820 a 890 mm	7 cm, da 820 a 890 mm	7 cm, da 820 a 890 mm	7 cm, da 820 a 890 mm	7 cm, da 860 a 930 mm	7 cm, da 860 a 930 mm
<b>Classe di efficienza energetica</b>	A+++	A+++	A+	A+++	A+	A+++	A+
<b>Classe di efficienza di lavaggio</b>	A	A	A	A	A	A	A
<b>Classe di efficienza di asciugatura</b>	A	A	A	A	A	A	A
<b>Consumo di energia per ciclo (kWh/ciclo) kWh</b>	0.81	0.81	1.03	0.81	1.03	0.81	1.03
<b>Consumo di acqua ciclo (l/ciclo) l</b>	9	9	9.8	8.5	12	9	12
<b>Consumo annuo di energia kWh</b>	230	230	292	230	292	230	292
<b>Consumo annuo di acqua l</b>	2520	2520	2744	2380	3360	2520	3360
<b>Programma di riferimento</b>	ECO	ECO	ECO	ECO	ECO	ECO	ECO
<b>Durata totale di un ciclo del programma di riferimento (min) min</b>	175	175	165	150	165	175	165
<b>Consumo di energia - stand by off mode W</b>	0.2	0.2	0.2	0.2	0.2	0.2	0.2
<b>Consumo di energia - stand by on mode W</b>	0.80	0.80	0.80	0.80	0.80	0.80	0.80
<b>Potenza installata W</b>	1800	1800	1800	1800	1800	1800	1800

## LAVASTOVIGLIE

	STA7233L	STA4513	STO905-1	STC75
<b>Installazione</b>	Scomparsa totale	Scomparsa totale	Scomparsa totale	Scomparsa totale
<b>Colore frontali</b>	Silver (grigio oropal)	Silver (silver 2008 ST)	Inox	Inox
<b>Larghezza commerciale</b>	60 cm	45 cm	Orizzontale, 90 cm	60 cm
<b>Altezza commerciale</b>	82 cm	82 cm	Compatta	Compatta
<b>Numero coperti</b>	13	10	12	7
<b>Rumorosità dB(A) re 1pW</b>	42	45	43	43
<b>Numero di programmi</b>	5+5 programmi rapidi	5	6+4 programmi rapidi	10
<b>Temperature di lavaggio °C</b>	38°, 45°, 50°, 55°, 65°, 70°	45°, 50°, 65°, 70°	38°, 45°, 65°, 55°, 70°	38°, 45°, 65°, 55°, 70°
<b>Ammollo</b>	•	•	•	•
<b>Cristalli</b>	•	•	•	•
<b>Normale</b>				•
<b>ECO</b>	•	•	•	•
<b>Rapido 27 min</b>	•		•	•
<b>ECO Veloce</b>	•		•	
<b>Delicato e Veloce</b>	•		•	
<b>Normale Veloce</b>	•		•	
<b>Auto 45-65</b>	•		•	
<b>Forte e Veloce</b>	•		•	•
<b>Super</b>		•	•	•
<b>Ultraclean</b>	•			
<b>1/2 Carico</b>		•		
<b>Opzione risparmio energetico EnerSave</b>	A+++			
<b>Opzione di partenza ritardata</b>	Fino a 24 ore	3-6-9 ore	Fino a 9 ore	Fino a 9 ore
<b>Opzione 1/2 carico distribuito FlexiZone</b>	•		•	
<b>Opzione pastiglie FlexiTabs</b>	•	•	•	•
<b>Opzione Quick Time</b>	•		•	
<b>Colore cestelli</b>	Grigio	Grigio	Inox	Inox
<b>Colore componentistica cestelli</b>	Grigio	Grigio	Grigio	Grigio
<b>Maniglia</b>	In plastica con inserto Inox su cesto inferiore e superiore			In plastica solo su cesto inferiore
<b>Terzo cestello superiore portaposate</b>	Si, FlexiDuo			
<b>Cestello superiore</b>	Con inserti fissi	Con inserti fissi		
<b>Regolazione in altezza del cestello superiore</b>	Su tre livelli	Su tre livelli		
<b>Cestello superiore con sistema di scorrimento EasyGlide</b>	•			
<b>Cestello inferiore</b>	Con doppio inserto abbattibile	Con inserti fissi	Con inserti completamente abbattibili e glass holder	Con inserti completamente abbattibili e glass holder
<b>Comandi</b>	Elettronici	Elettronici	Elettronici	Elettronici
<b>Display</b>	Programmazione partenza differita, Indicazione durata programma, Indicazione tempo residuo		Programmazione partenza differita	Programmazione partenza differita
<b>Indicatore esaurimento sale</b>	Spia	Spia	Spia	Spia
<b>Indicatore brillantante</b>	Spia	Spia	Spia	Spia
<b>Indicatore di fine ciclo</b>	Luce a pavimento, ActiveLight	Segnale sonoro	Segnale sonoro	Spia, con segnale sonoro
<b>Sistema di lavaggio</b>	Planetarium	Oscillante	Doppio Orbitale	Orbitale
<b>Terzo irroratore superiore</b>	Singolo	Singolo	Doppio	Singolo
<b>Decalcificatore</b>	A regolazione elettronica	A regolazione elettronica	A regolazione elettronica	A regolazione elettronica
<b>Sensore di torbidità Aquatest</b>	•		•	•
<b>Sistema protezione anti-allagamento</b>	Acquastop totale	Acquastop totale	Acquastop totale	Acquastop totale
<b>Alimentazione acqua</b>	Singola; acqua fredda/calda fino a 60°C - risparmio energetico con acqua calda fino al 35%	Singola; acqua fredda/calda fino a 60°C - risparmio energetico con acqua calda fino al 35%	Singola; acqua fredda/calda fino a 60°C - risparmio energetico con acqua calda fino al 35%	Singola; acqua fredda/calda fino a 60°C - risparmio energetico con acqua calda fino al 35%
<b>Sistema di asciugatura</b>	A condensazione naturale, con sistema EnerSave di apertura automatica della porta a fine ciclo	A condensazione naturale	A condensazione naturale	A condensazione naturale
<b>Illuminazione interna</b>			A led bianco	A led bianco
<b>Materiale vasca</b>	Acciaio inox	Acciaio inox	Acciaio inox	Acciaio inox
<b>Filtro</b>	Acciaio inox	Acciaio inox	Acciaio inox	Acciaio inox
<b>Cerniere</b>	Bilancianti a fulcro variabile	Bilancianti a fulcro fisso	Bilancianti a fulcro variabile con triplo effetto (antischiacciamento)	Bilancianti a fulcro variabile con triplo effetto (antischiacciamento)

	STA7233L	STA4513	STO905-1	STC75
<b>Piedini regolabili</b>	7 cm, da 820 a 890 mm	7 cm, da 820 a 890 mm	Solo per livellamento	
<b>Classe di efficienza energetica</b>	A+++	A+	A+	A
<b>Classe di efficienza di lavaggio</b>	A	A	A	A
<b>Classe di efficienza di asciugatura</b>	A	A	A	A
<b>Consumo di energia per ciclo (kWh/ciclo) kWh</b>	0.81	0.83	1.01	0.73
<b>Consumo di acqua ciclo (l/ciclo) l</b>	8.5	9.5	11.5	10
<b>Consumo annuo di energia kWh</b>	230	236	289	208
<b>Consumo annuo di acqua l</b>	2380	2660	3220	2800
<b>Programma di riferimento</b>	ECO	ECO	ECO	ECO
<b>Durata totale di un ciclo del programma di riferimento (min) min</b>	150	175	190	150
<b>Consumo di energia - stand by off mode W</b>	0.2	0.2	0.2	0.2
<b>Consumo di energia - stand by on mode W</b>	0.80	0.80	0.80	0.80
<b>Potenza installata W</b>	1800	1300	1800	1800

### LAVASTOVIGLIE H 82 CM CON SISTEMA FLEXI-FIT

ALTEZZA ANTA A PARTIRE DA 670 mm

VANO mm ZOCOLO mm	820	825	830	835	840	845	850	855	860	865	870	875	880	885	890
45															
50	820														
55	820	820													
60	820	820	820												
65	820	820	820	820											
70	820	820	820	820	820										
75	820	820	820	820	820	820									
80	820	820	820	820	820	820	820								
85	820	820	820	820	820	820	820	820							
90	820	820	820	820	820	820	820	820	820						
95	820	820	820	820	820	820	820	820	820	820					
100	820	820	820	820	820	820	820	820	820	820	820				
105	820	820	820	820	820	820	820	820	820	820	820	820			
110	820	820	820	820	820	820	820	820	820	820	820	820	820		
115	820	820	820	820	820	820	820	820	820	820	820	820	820	820	
120	820	820	820	820	820	820	820	820	820	820	820	820	820	820	820
125	820	820	820	820	820	820	820	820	820	820	820	820	820	820	820
130	820	820	820	820	820	820	820	820	820	820	820	820	820	820	820
135	820	820	820	820	820	820	820	820	820	820	820	820	820	820	820
140	820	820	820	820	820	820	820	820	820	820	820	820	820	820	820
145	820	820	820	820	820	820	820	820	820	820	820	820	820	820	820
150		820	820	820	820	820	820	820	820	820	820	820	820	820	820
155			820	820	820	820	820	820	820	820	820	820	820	820	820
160				820	820	820	820	820	820	820	820	820	820	820	820
165					820	820	820	820	820	820	820	820	820	820	820
170						820	820	820	820	820	820	820	820	820	820
175							820	820	820	820	820	820	820	820	820
180								820	820	820	820	820	820	820	820
185									820	820	820	820	820	820	820
190										820	820	820	820	820	820
195											820	820	820	820	820
200												820	820	820	820
205													820	820	820
210														820	820
215															820

### LAVASTOVIGLIE MAXI H 86 CM CON SISTEMA FLEXI-FIT

ALTEZZA ANTA A PARTIRE DA 710 mm

VANO mm ZOCOLO mm	860	865	870	875	880	885	890	895	900	905	910	915	920	925	930
45															
50	860														
55	860	860													
60	860	860	860												
65	860	860	860	860											
70	860	860	860	860	860										
75	860	860	860	860	860	860									
80	860	860	860	860	860	860	860								
85	860	860	860	860	860	860	860	860							
90	860	860	860	860	860	860	860	860	860						
95	860	860	860	860	860	860	860	860	860	860					
100	860	860	860	860	860	860	860	860	860	860	860				
105	860	860	860	860	860	860	860	860	860	860	860	860			
110	860	860	860	860	860	860	860	860	860	860	860	860	860		
115	860	860	860	860	860	860	860	860	860	860	860	860	860	860	
120	860	860	860	860	860	860	860	860	860	860	860	860	860	860	860
125	860	860	860	860	860	860	860	860	860	860	860	860	860	860	860
130	860	860	860	860	860	860	860	860	860	860	860	860	860	860	860
135	860	860	860	860	860	860	860	860	860	860	860	860	860	860	860
140	860	860	860	860	860	860	860	860	860	860	860	860	860	860	860
145	860	860	860	860	860	860	860	860	860	860	860	860	860	860	860
150		860	860	860	860	860	860	860	860	860	860	860	860	860	860
155			860	860	860	860	860	860	860	860	860	860	860	860	860
160				860	860	860	860	860	860	860	860	860	860	860	860
165					860	860	860	860	860	860	860	860	860	860	860
170						860	860	860	860	860	860	860	860	860	860
175							860	860	860	860	860	860	860	860	860
180								860	860	860	860	860	860	860	860
185									860	860	860	860	860	860	860
190										860	860	860	860	860	860
195											860	860	860	860	860
200												860	860	860	860
205													860	860	860
210														860	860
215															860

## FRIGORIFERI E CONGELATORI

Modello	Categoria apparecchio di refrigerazione	Classe di efficienza energetica del modello	Consumo annuo di energia kWh	Rumorosità dB(A)	Autonomia di Conservazione senza energia elettrica h	Capacità di congelamento Kg/24h	Classe climatica	Numero di compressori	Larghezza del prodotto mm
C7194N2P	7 - Frigo-congelatore	A++	235	39	21	10	SN, N, ST, T	1	540
C7194TN2P									
CD7276NLD2P1	7 - Frigo-congelatore	A++	230	39	23	10	SN, N, ST, T	1	556
C7280NLD2P1	7 - Frigo-congelatore	A++	228	39	21	10	SN, N, ST, T	1	540
C7280NEP1	7 - Frigo-congelatore	A+	291	39	20	4	SN, N, ST, T	1	540
C7280F2P1	7 - Frigo-congelatore	A++	228	36	22	4	SN, N, ST, T	1	540
C7280FP1	7 - Frigo-congelatore	A+	291	36	22	4	SN, N, ST, T	1	540
S7298CFD2P1	7 - Frigo-congelatore	A++	219	35	20	3	SN, N, ST, T	1	540
SD7323FLD2P1	1 - Frigorifero con uno più scomparti per la conservazione di alimenti freschi	A++	114	35			SN, N, ST, T	1	556
S7323FLD2P1	1 - Frigorifero con uno più scomparti per la conservazione di alimenti freschi	A++	113	34			SN, N, ST	1	540

Profondità del prodotto senza maniglia mm	Tensione (V) V	Frequenza (Hz) Hz
549	230-240	50
549	230-240	50
549	230-240	50
549	230-240	50
549	230-240	50
549	230-240	50
549	230-240	50
549	230-240	50
549	230-240	50
549	230-240	50

## CONGELATORI

Modello	Categoria apparecchio di refrigerazione	Classe di efficienza energetica del modello	Consumo annuo di energia kWh	Rumorosità dB(A) re 1pW	Numero di stelle scomparto alimenti congelati	Sistema No - Frost	Autonomia di Conservazione senza energia elettrica h	Capacità di congelamento Kg/24h	Classe climatica	Numero di compressori
SD7220FND2P1	8 - Congelatore verticale	A++	238	39	4	Totale	24	20	SN, N, ST, T	1
S7220FND2P1	8 - Congelatore verticale	A++	241	39	4	Totale	24	20	SN, N, ST, T	1

Larghezza del prodotto (mm) mm	Profondità del prodotto senza maniglia mm	Tensione V	Frequenza Hz
556	549	230-240	50
540	549	230-240	50

**FORNI - DOLCE STIL NOVO**

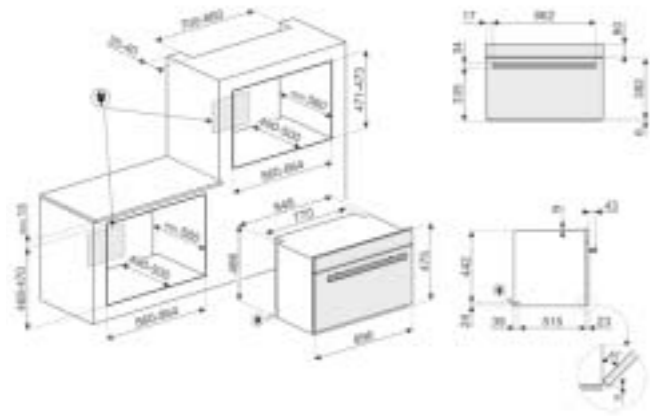

SFPR9604NR, SFPR9604NX

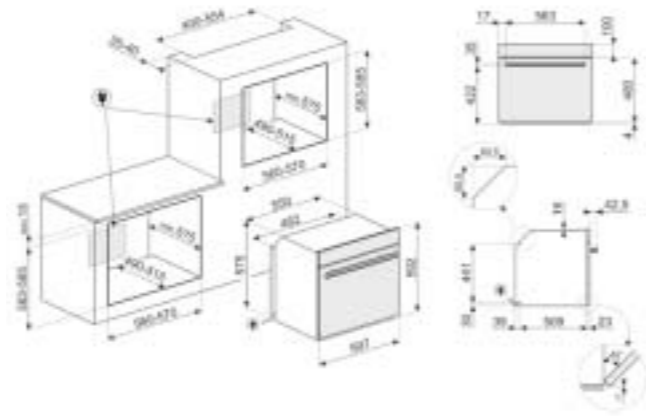

SFP6604PNRE, SFP6604PNXE, SFP6604STNR, SFP6604STNX, SFP6604NRE, SFP6604NXE

**FORNI - PIANO DESIGN**

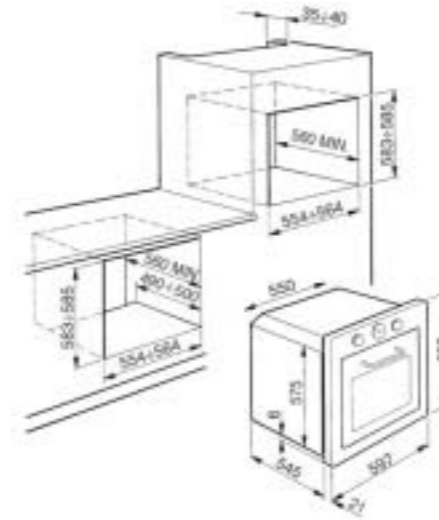

F67-7

**FORNI COMPATTI - MACCHINE DA CAFFE' - CASSETTI**

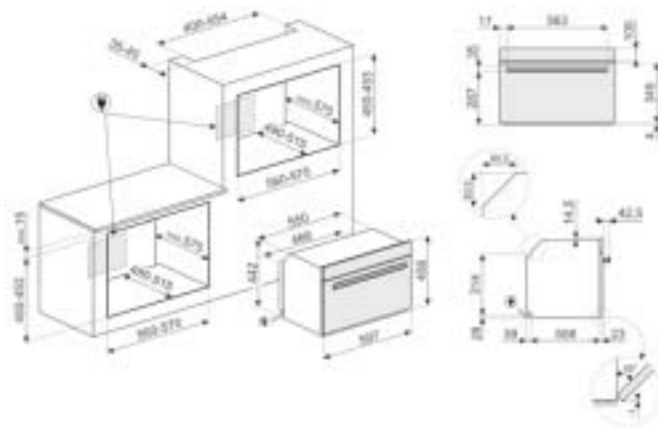

SF4604PVCNR1, SF4604PVCNX1, SF4604PMCNR, SF4604PMCNX, SF4604VCNR1, SF4604VCNX1, SF4604MCNR, SF4604MCNX

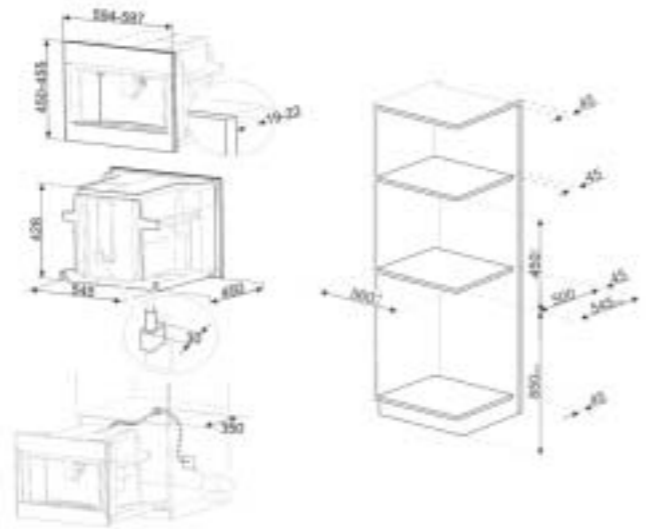

CMS4604NR, CMS4604NX

**FORNI E FORNI COMPATTI - LINEA**

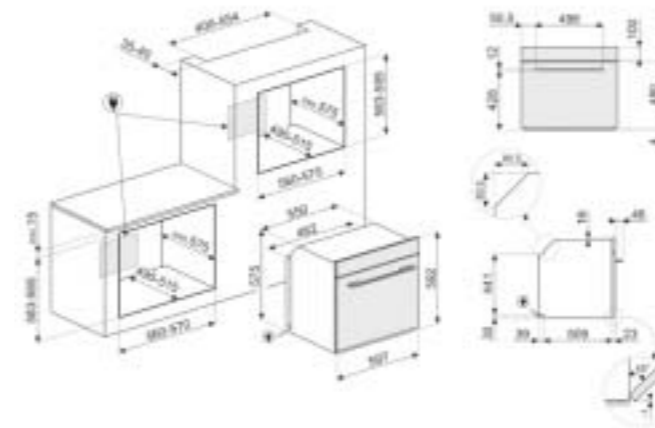

TUTTI I FORNI 60 CM

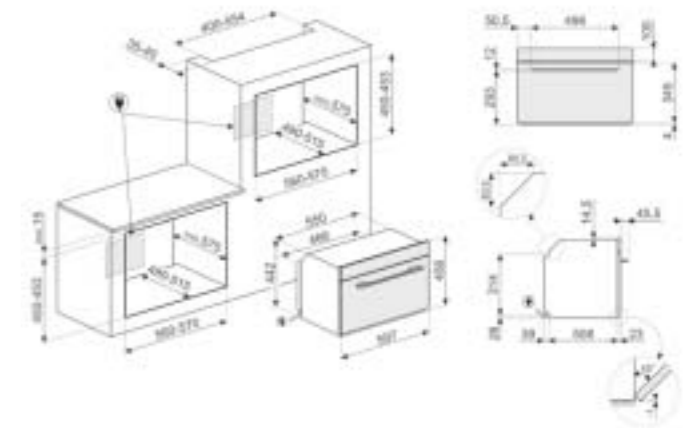

TUTTI I FORNI COMPATTI 45 CM



CMS4601NR, CMS4601NX



CPR615NR, CPR615NX, CP615NR, CP615NX

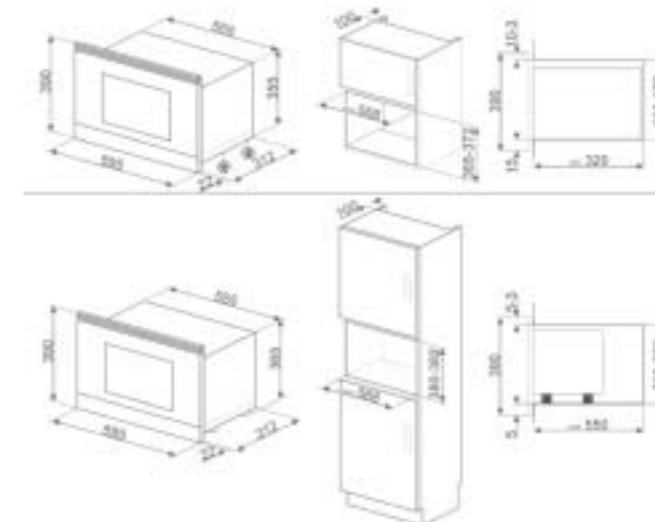

MP122S1, MP122N1, MP122B1

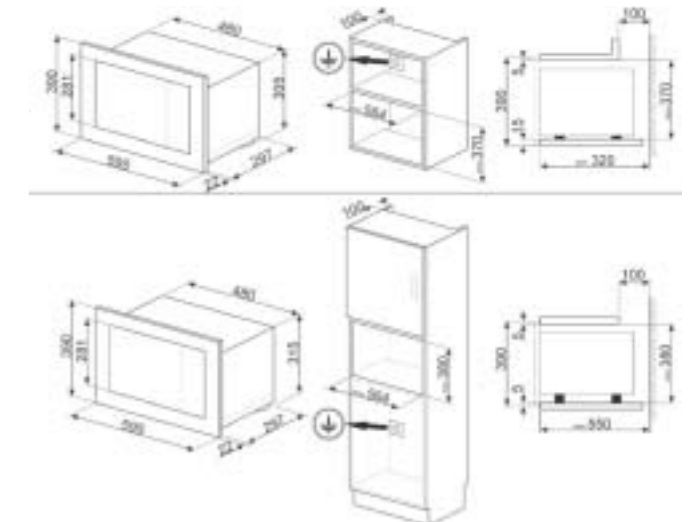

FMI120S1, FMI120N1, FMI120B1

**MACCHINE DA CAFFE'**

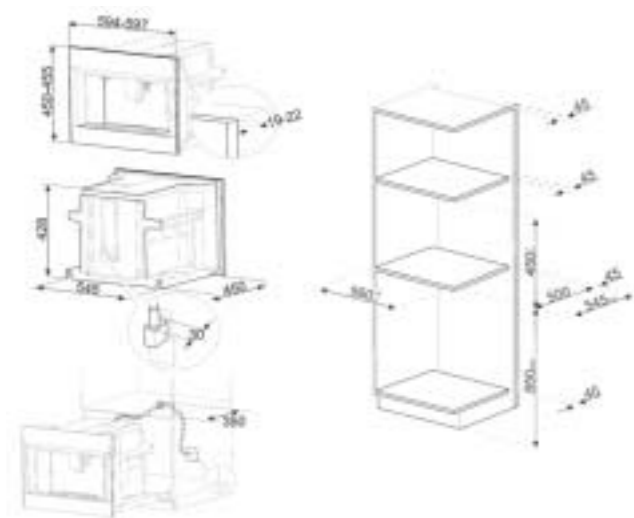

CMS4104S, CMS4104N



CMS4101S, CMS4101N, CMS4101B

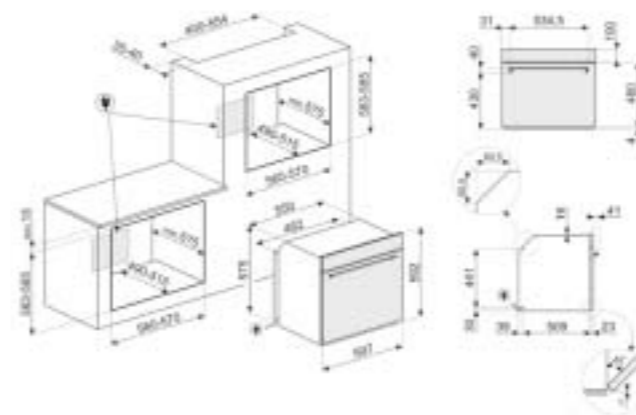

TUTTI I FORNI 60 CM

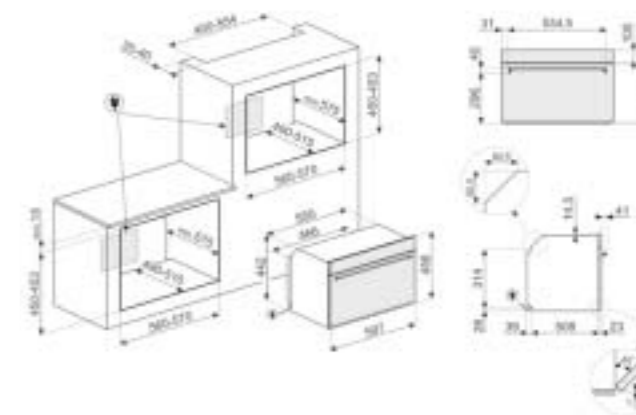

TUTTI I FORNI 45 CM

**CASSETTI**



CPR115S, CPR115N, CPR115B, CP115S

**MICROONDE E MACCHINE DA CAFFE'**

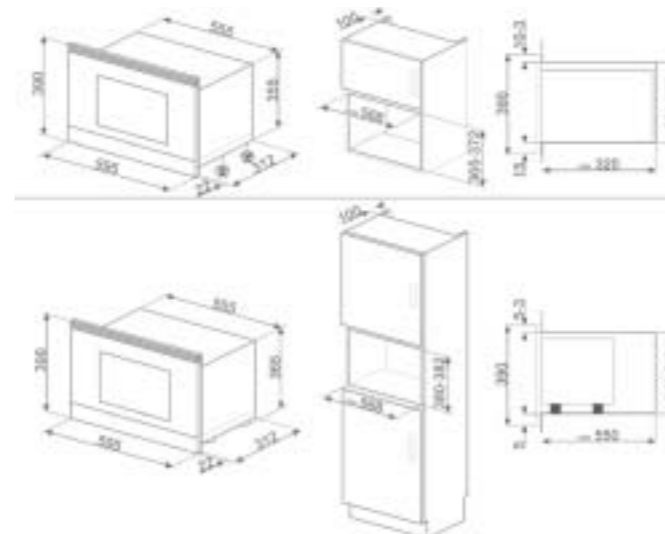

MP322X1

FMI325X

**FORNI - CLASSICA**

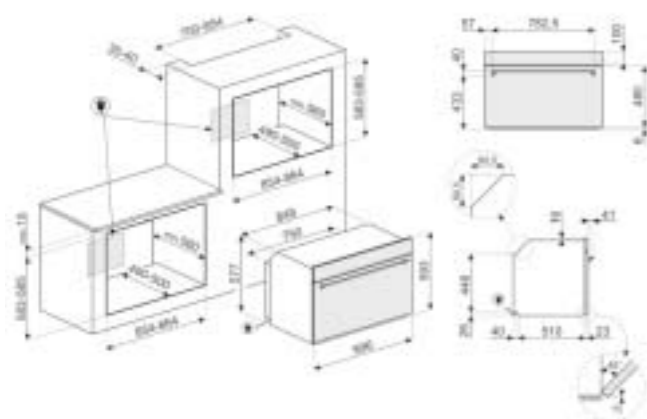

SFP9395X1

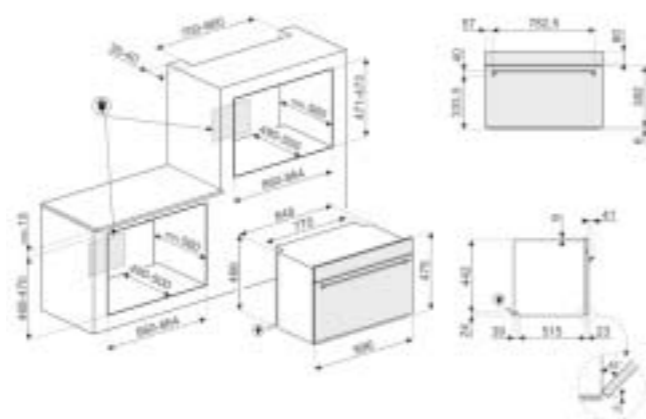

SFR9390X

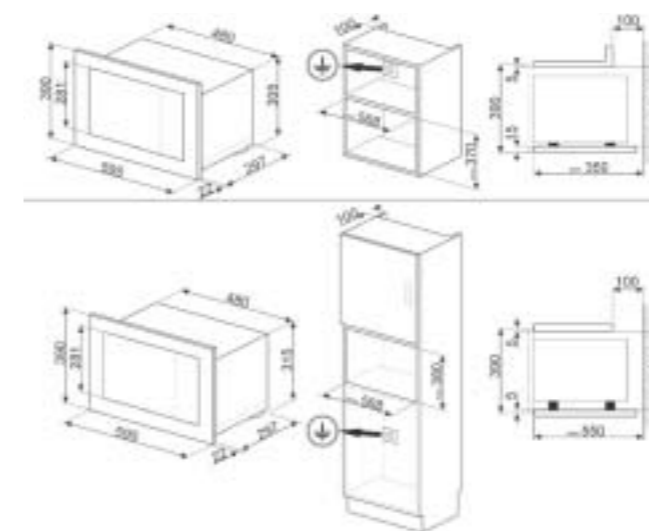

FMI320X

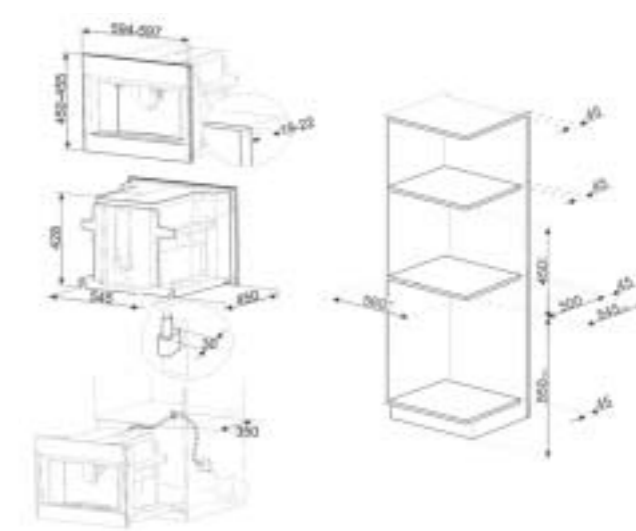

CMS4303X

**ABBATTITORI E CASSETTI SOTTOVUOTO**

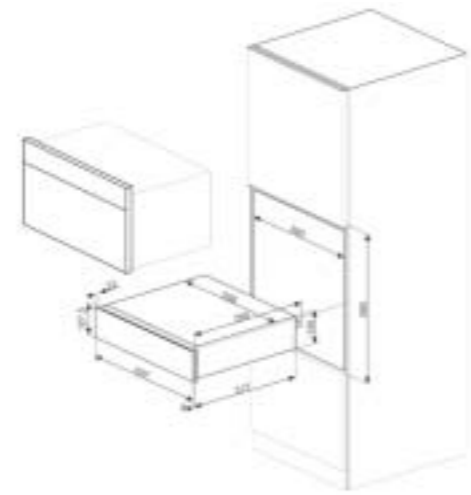

CMS6451X

CPR315X, CP315X

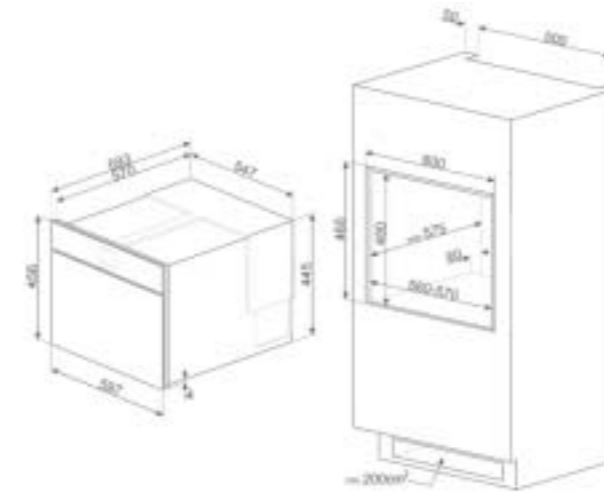

SAB4604NR, SAB4604NX, SAB4104S, SAB4304X



CPV615NR, CPV615NX, CPV115S, CPV315X

**FORNI E CASSETTI - CORTINA**

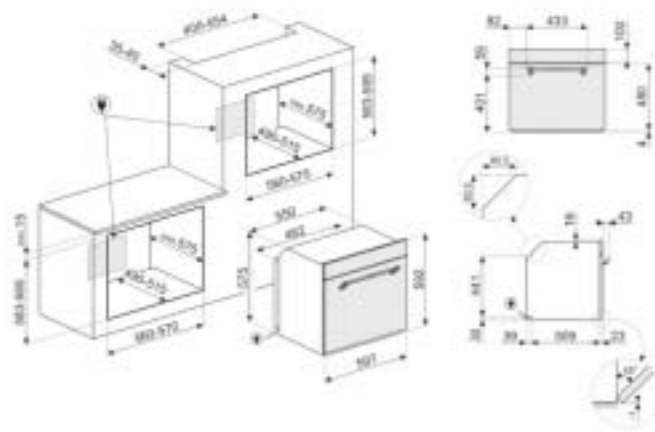

TUTTI I FORNI 60 CM

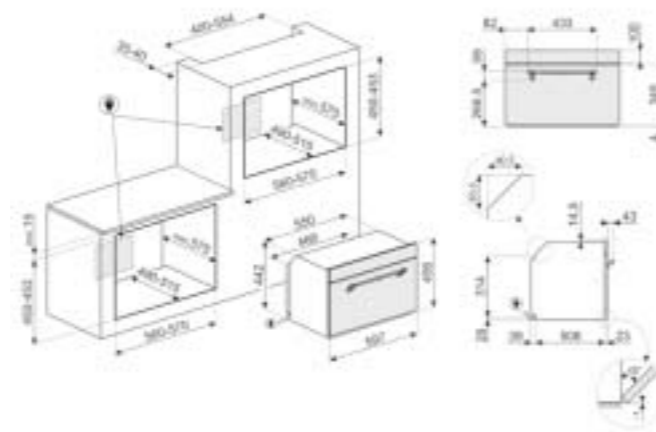

TUTTI I FORNI COMPATTI 45 CM

**CANTINE VINI E CASSETTI SOMMELIER**

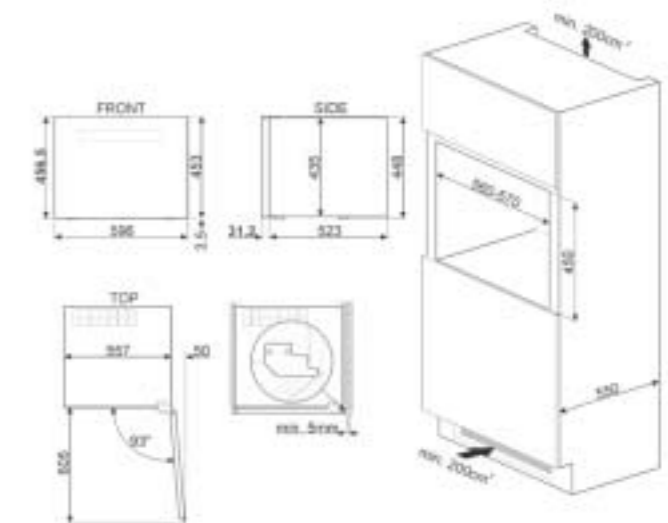

CVI638RWN2, CVI638LWN2, CVI138RWS2, CVI138LWS2, CVI338RWX2, CVI338LWX2

CVI618RWN2, CVI618LWN2, CVI618RWNX2, CVI618RWNX2, CVI118RWS2, CVI118LWS2, CVI118RWN2, CVI118LWN2, CVI318RWX2, CVI318LWX2

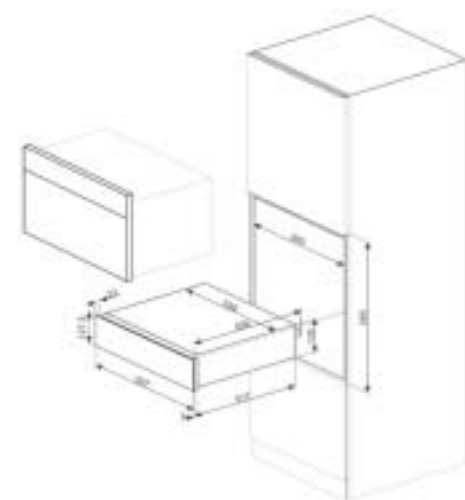

CPR715P, CPR715A



CPS615NR, CPS615NX, CPS115S, CPS115N, CPS315X

**PIANI COTTURA A INDUZIONE CON CAPPA INTEGRATA**

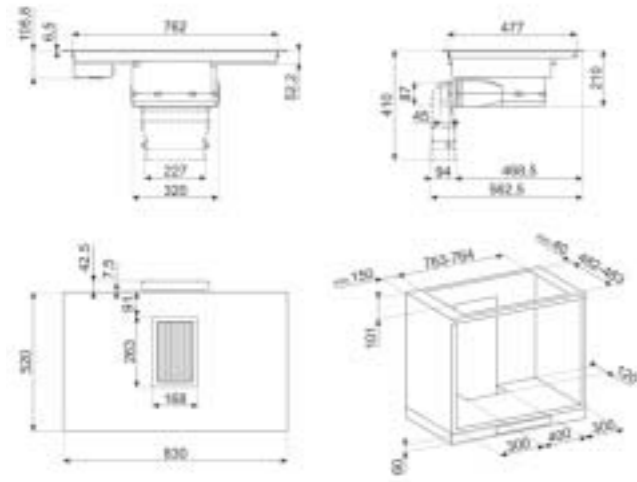

HOBD682R

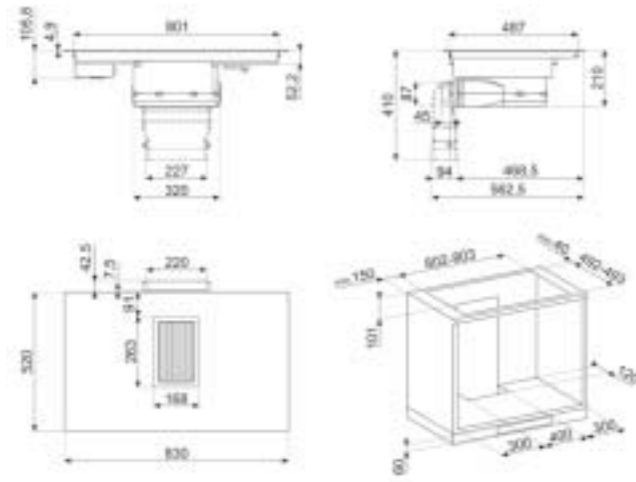

HOBD682D

*\*per installazione filotop consultare il libretto d'istruzione*

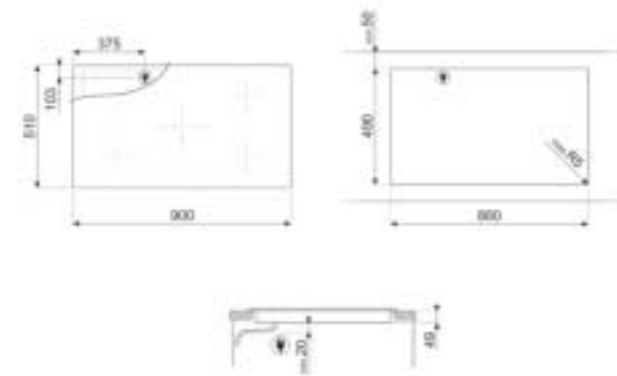

SI1F7955B

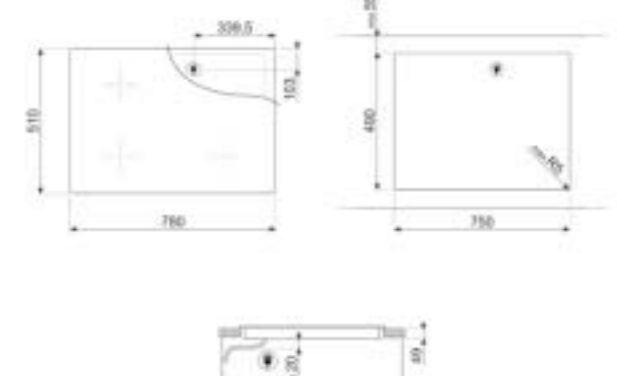

SI1F7845B

**PIANI COTTURA A INDUZIONE**

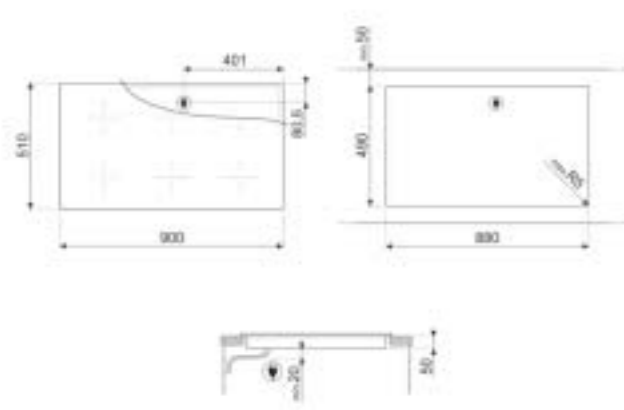

SIM693WLDR, SIM693WLDX

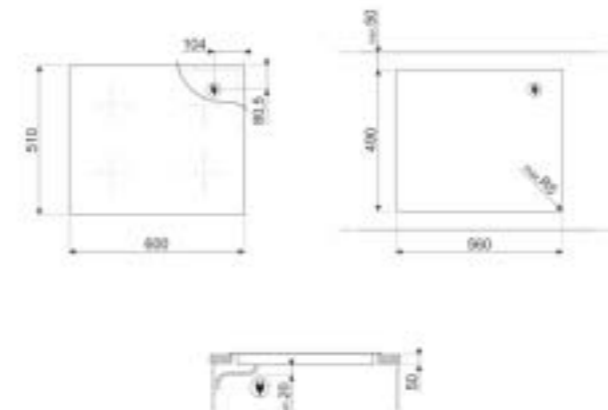

SIM662WLDR, SIM662WLDX

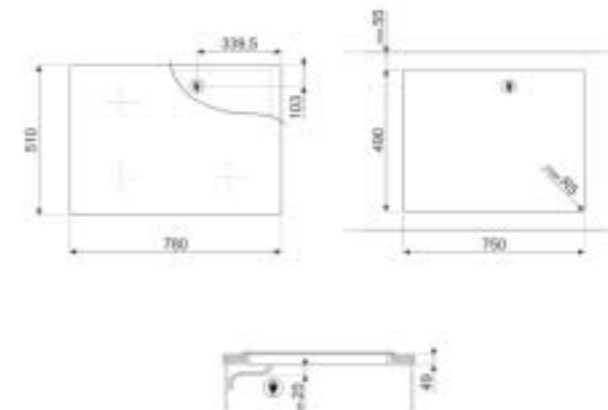

SI7844B

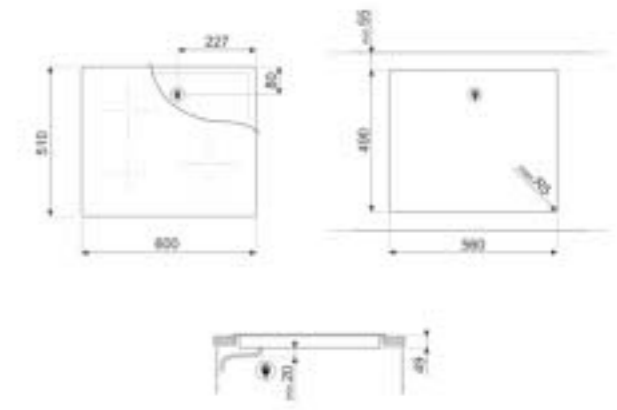

SI2M7643DW

*\*per installazione filotop consultare il libretto d'istruzione*

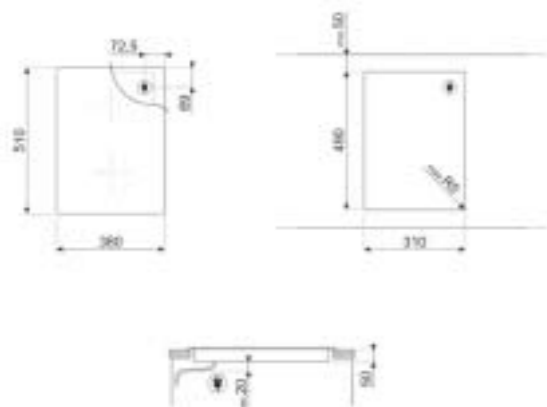

SIM631WLDR, SIM631WLDX

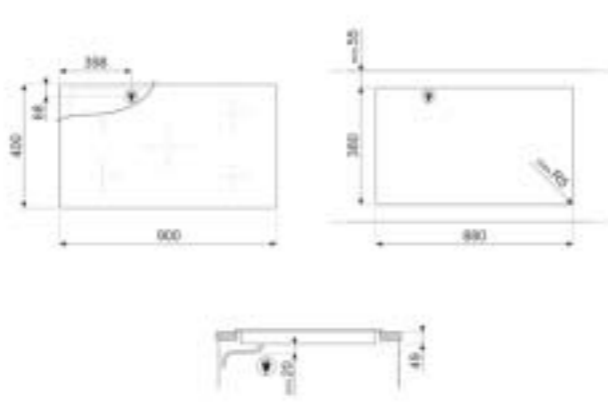

SIH7933B

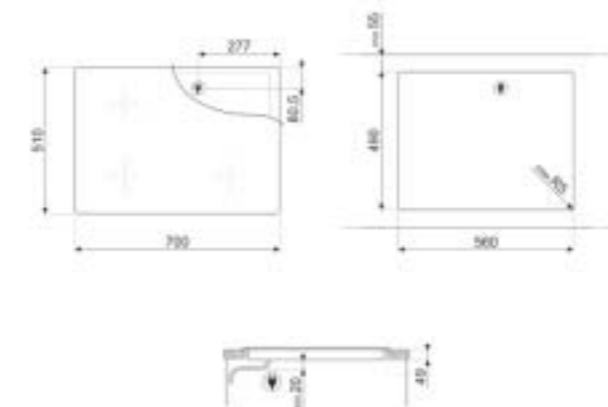

SI1M7733B

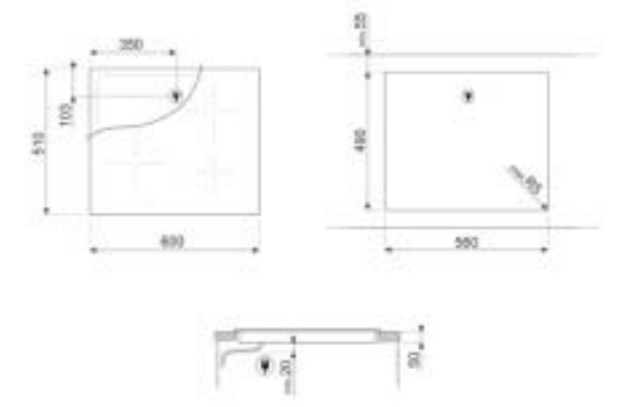

SI1F7645B



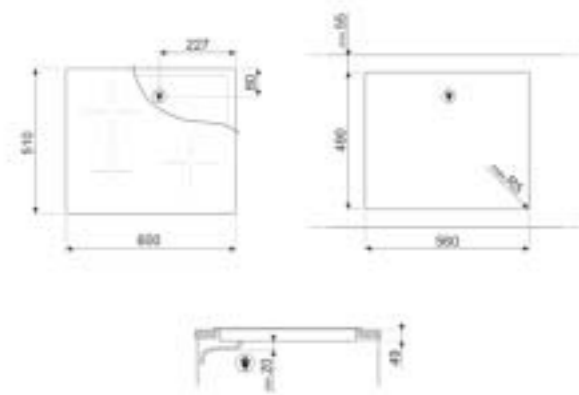

SI2M7643B, SI2M7643D\*, SI2M7643DW,\* SI7643B  
\*per installazione filtop consultare il libretto d'istruzione

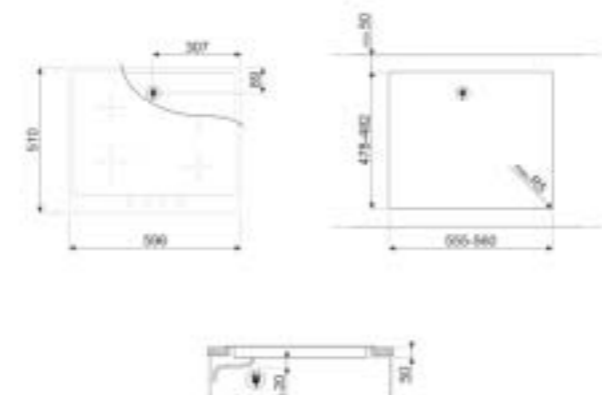

SI364FXM, SI764POM, SI764AOM, SI764BSM

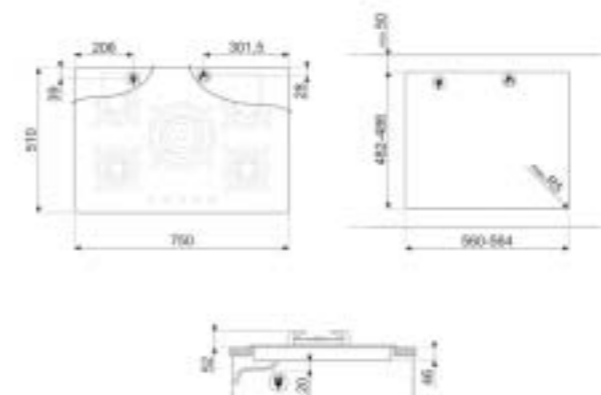

PV675LCNR, PV675LCNX

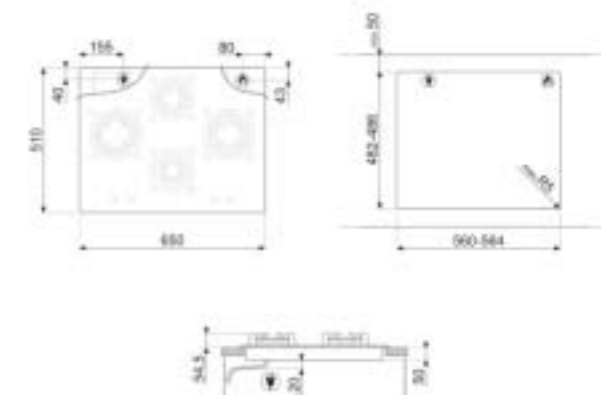

PV664LCNR, PV664LCNX

**PIANI COTTURA A GAS**

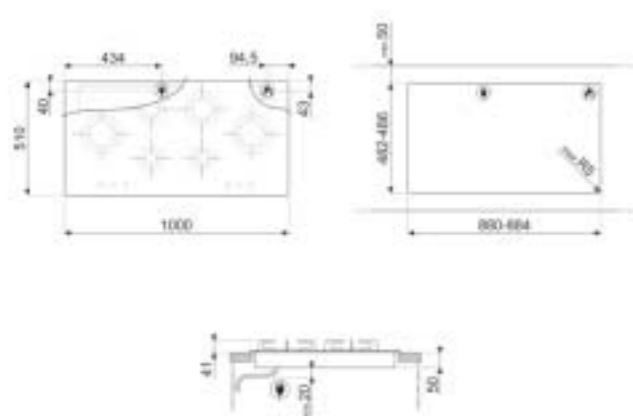

PXL6106, PVL6106CN

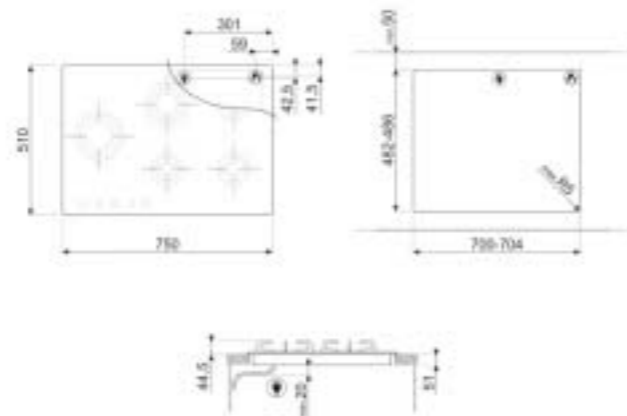

PXL675L, PVL675LCN

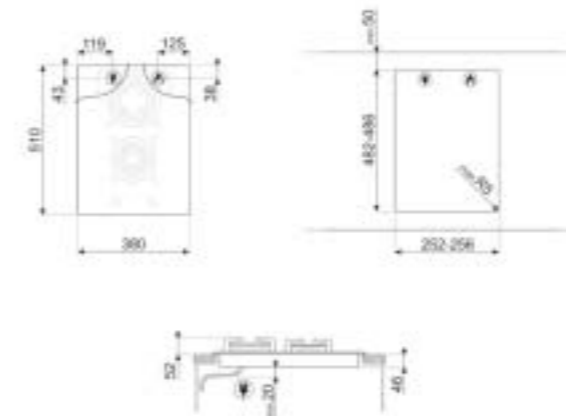

PV632CNR, PV632CNX

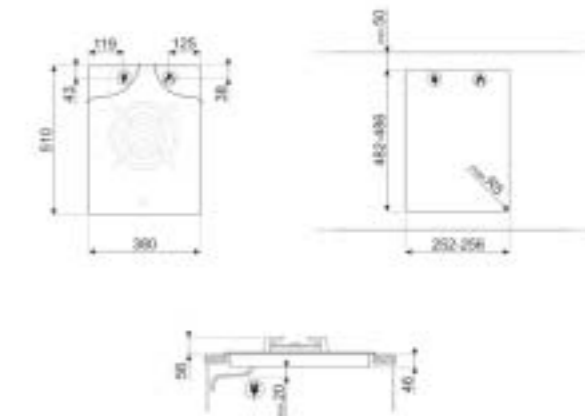

PV631CNR, PV631CNX

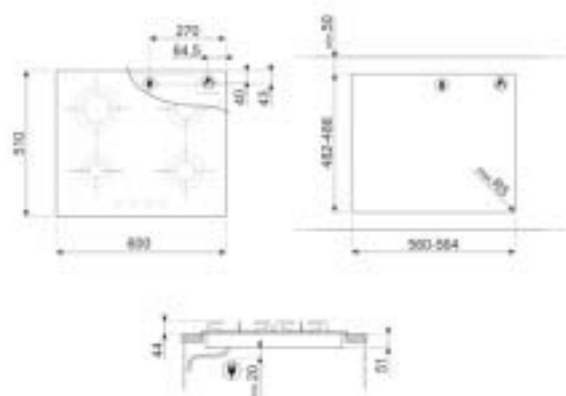

PXL664, PVL664CN

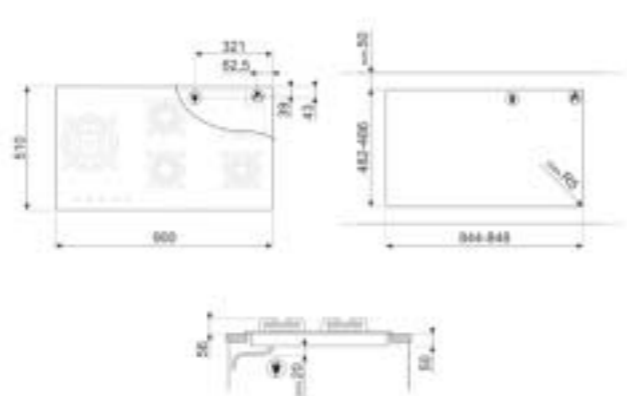

PV695LCNR, PV695LCNX

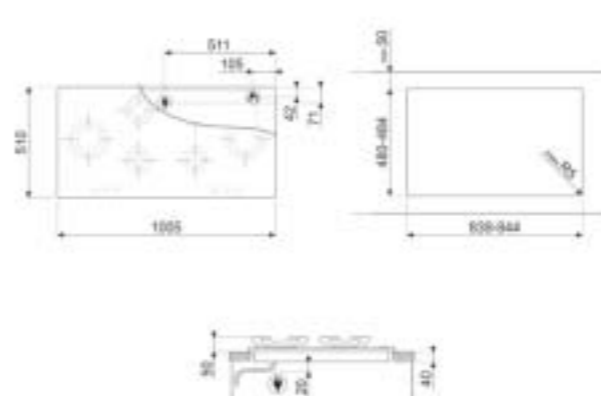

P106ES

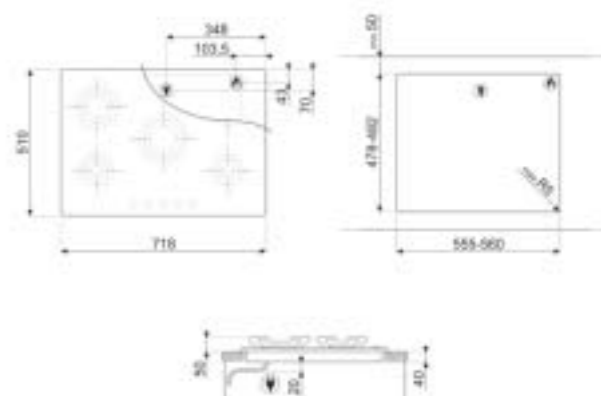

P705ES

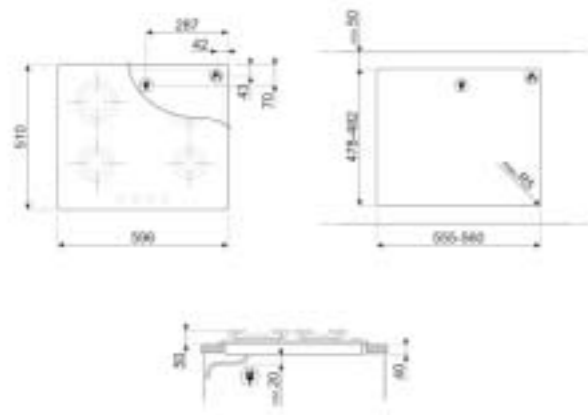

P64ES

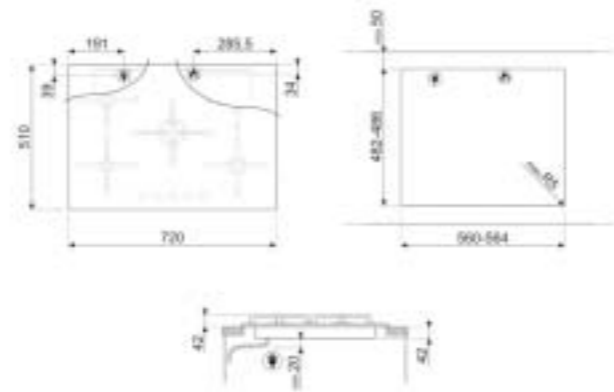

PV175S2, PV175N2, PV175B2

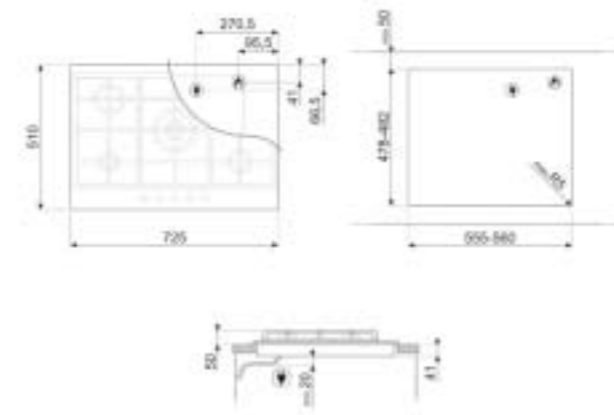

PX175

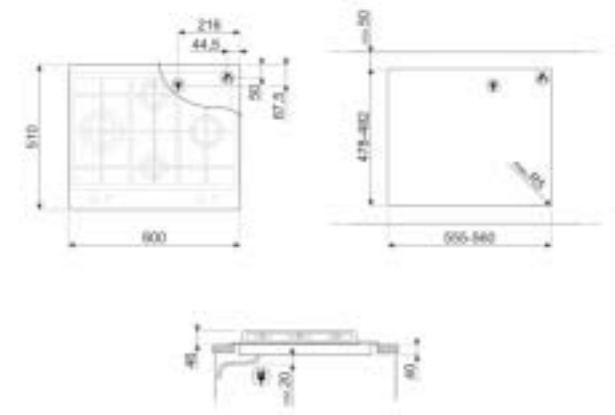

PX164L

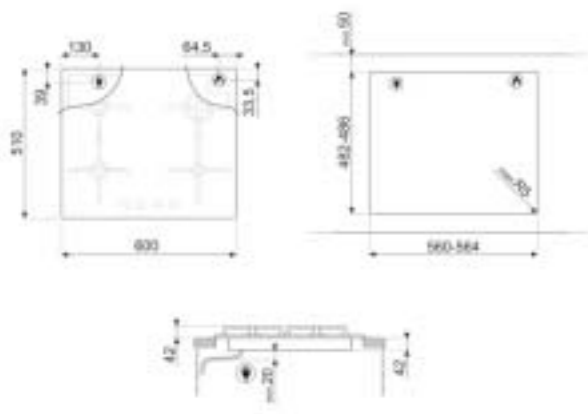

PV164S2, PV164N2, PV164B2

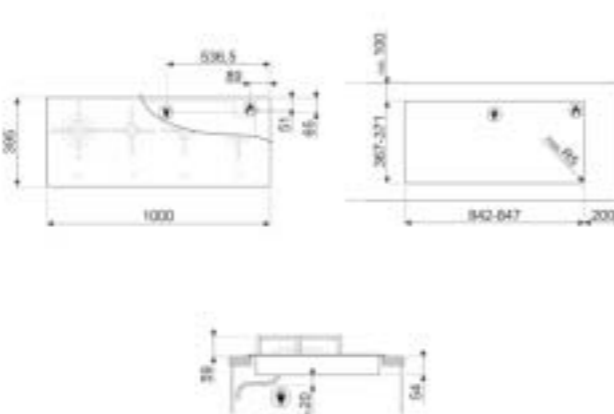

PX1402

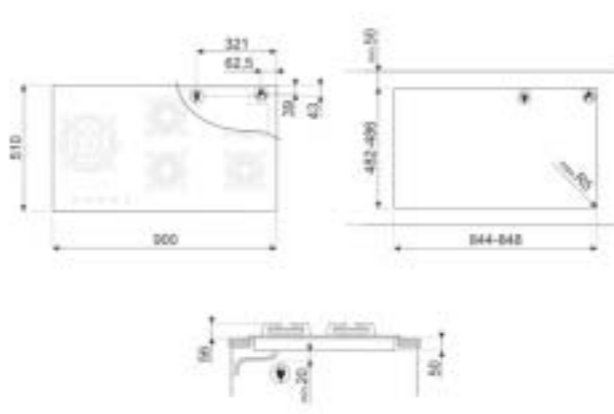

PV395LCN

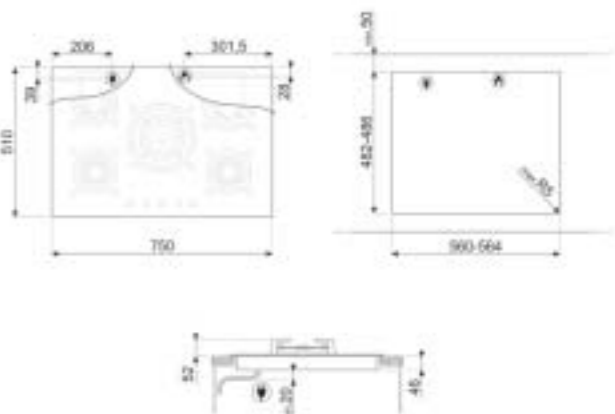

PV375CN

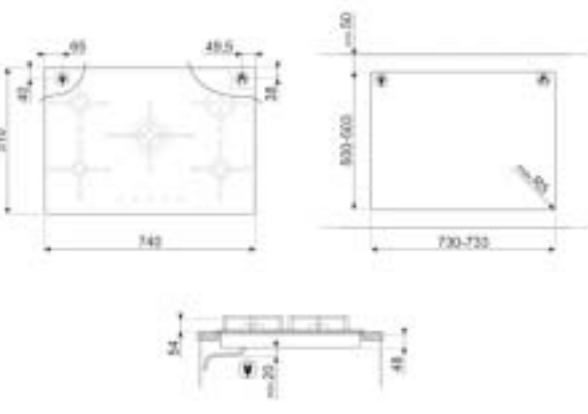

PX7502

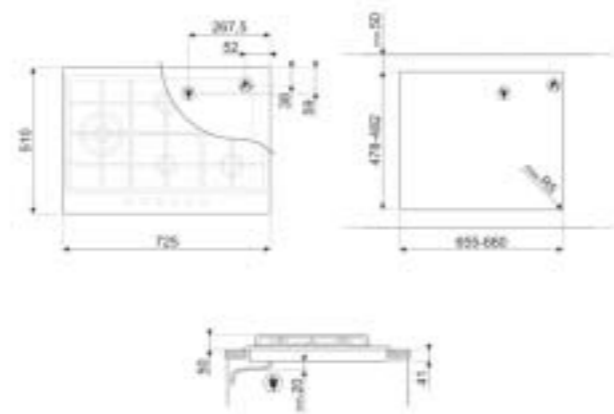

PX175L

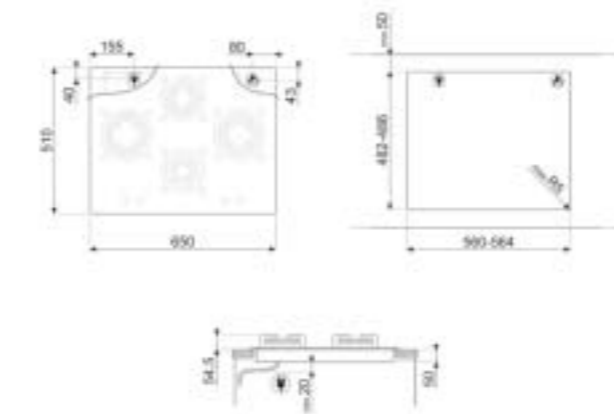

PV364LCN

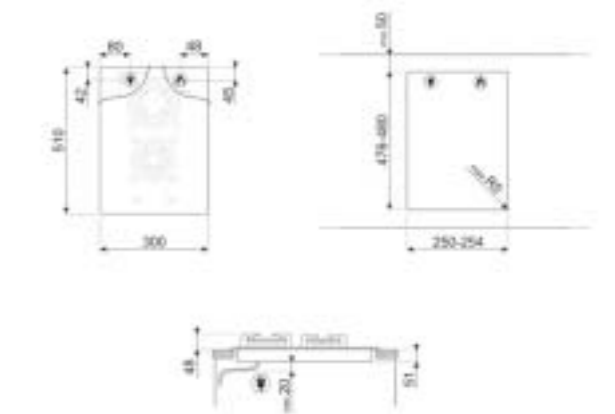

PV332CN

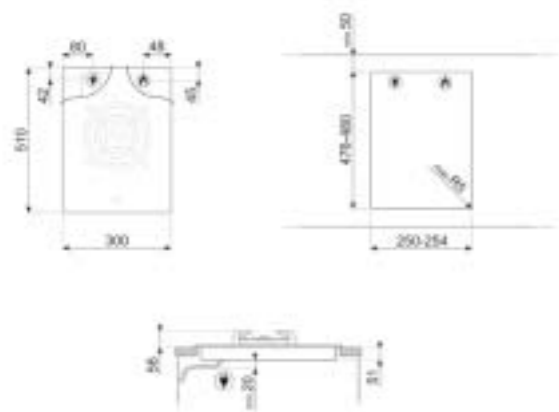

PV331CN

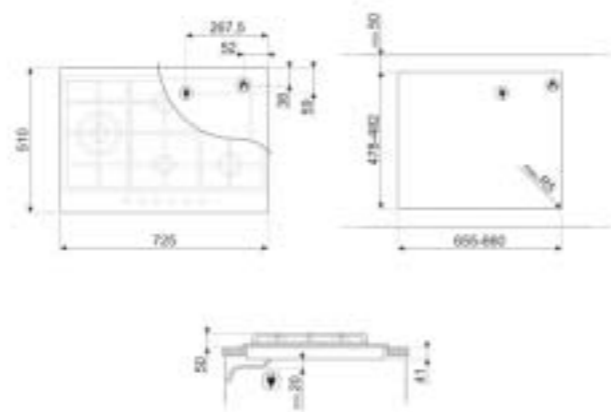

PX375L

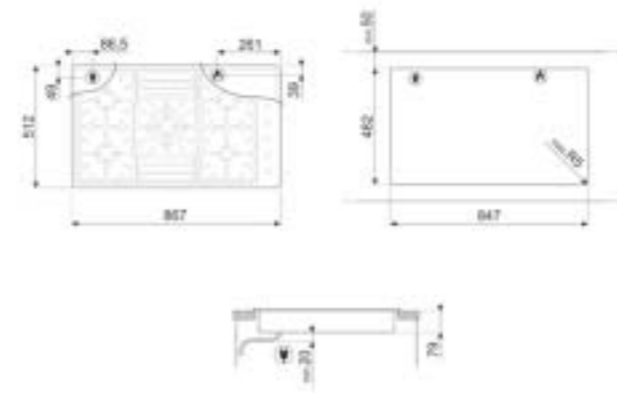

PGF95-4

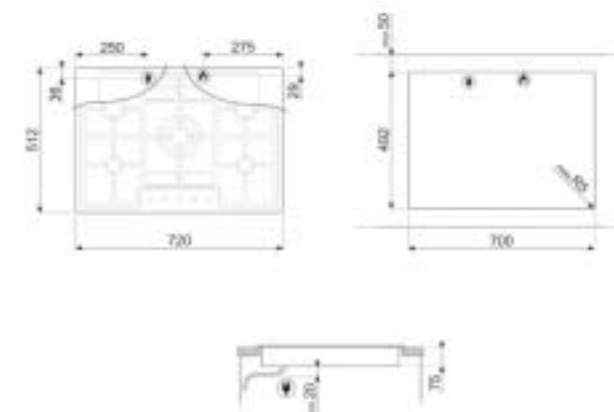

PGF75-4

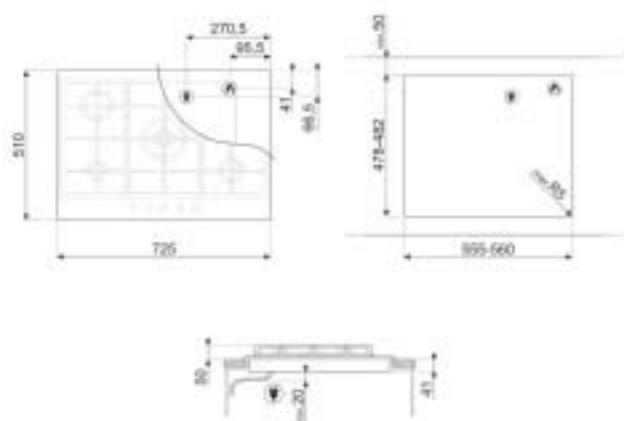

PX375

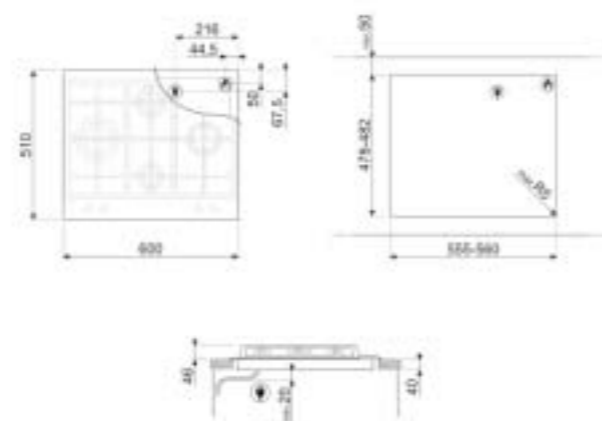

PX364L

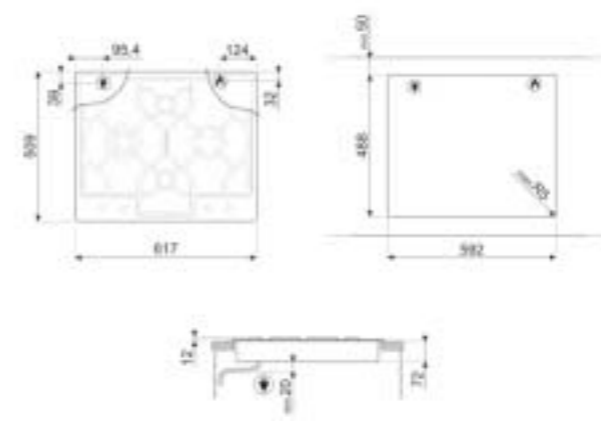

PGF64-4

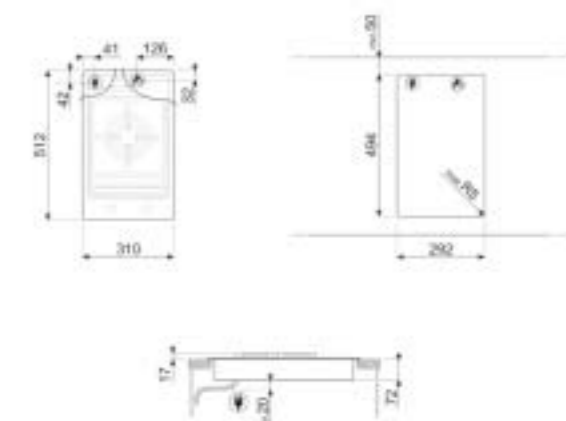

PGF31G-1

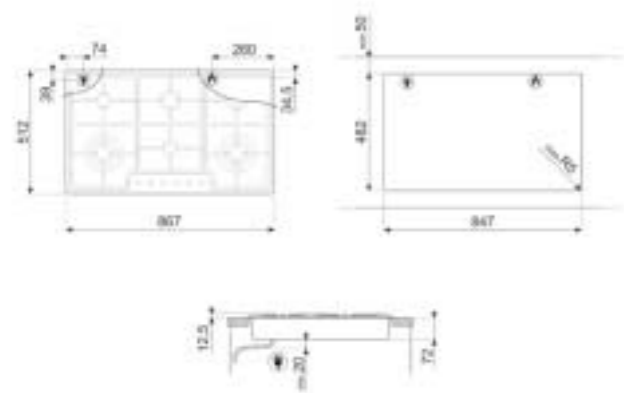

PGF96

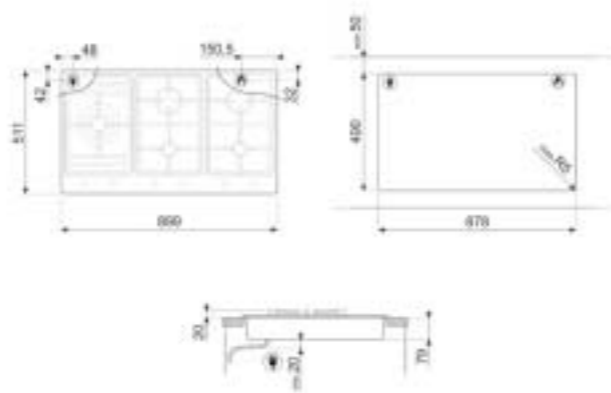

PS906-5

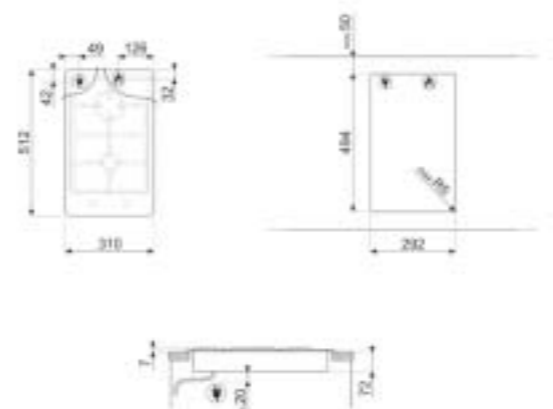

PGF32G

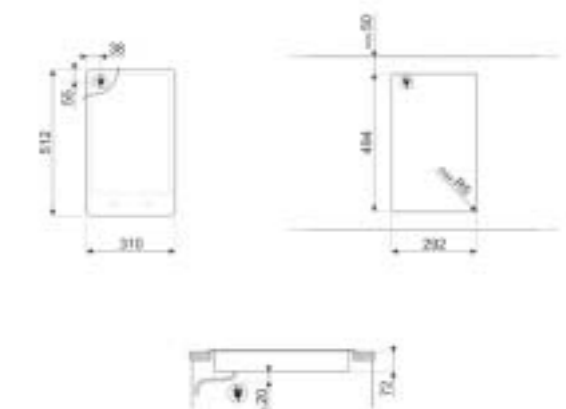

PGF32I-1, PGF30T-1

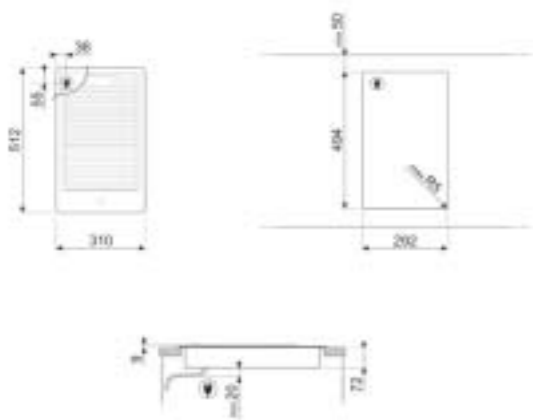

PGF30B

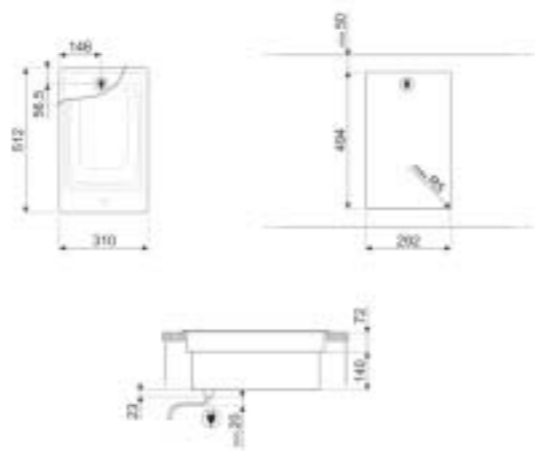

PGF30F

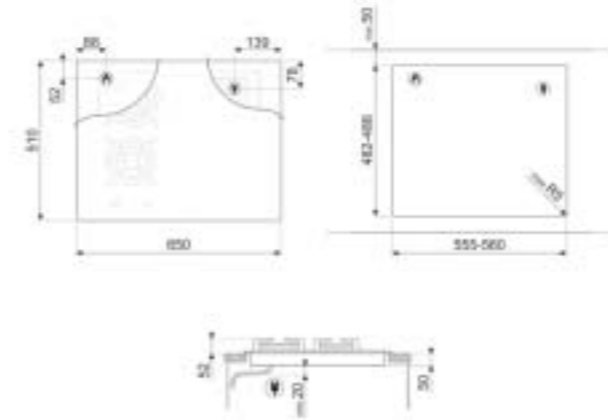

PM6621WLDL, PM6621WLDX

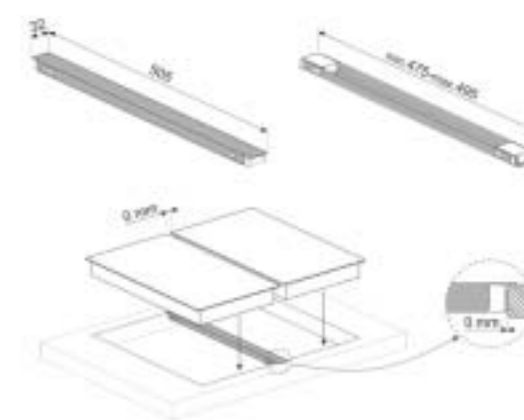

LGCN

**LAVELLI**

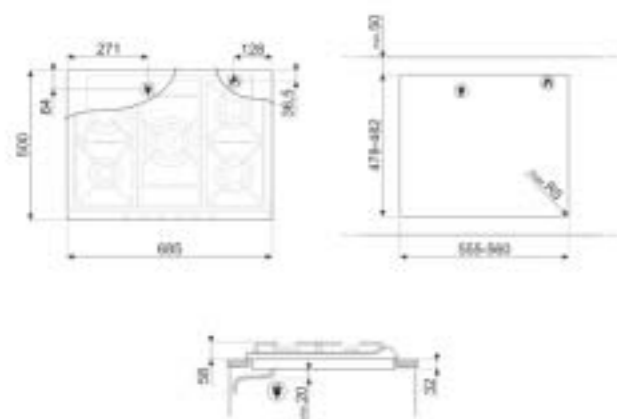

SR775

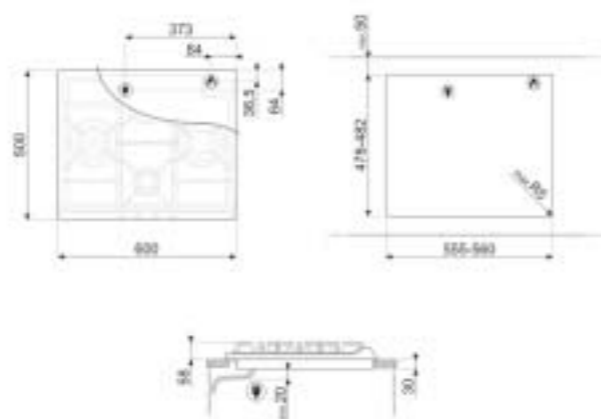

SR764

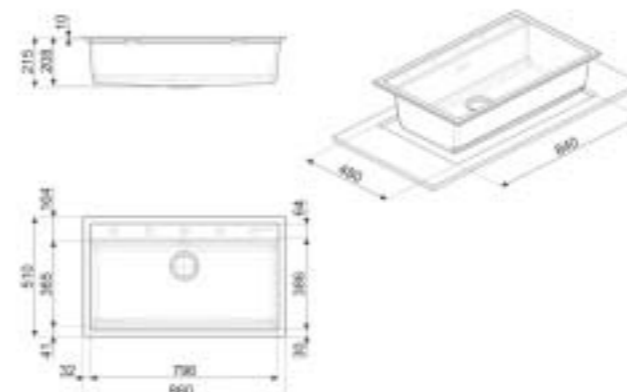

VSGX860CT, VSGX860N, VSGX860B

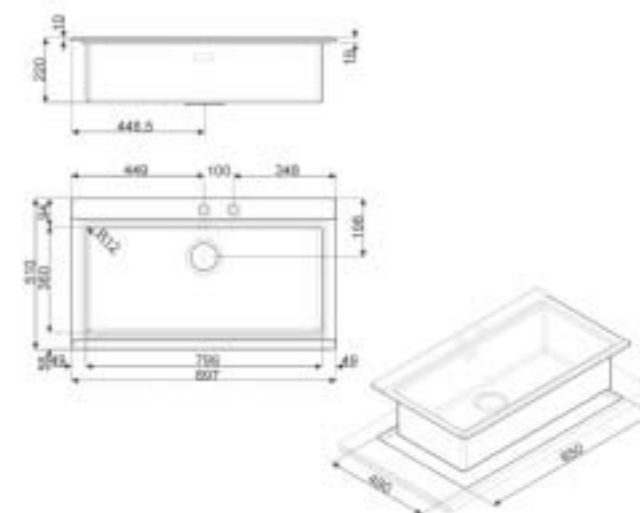

VR78

**PIANI COTTURA MISTI GAS-INDUZIONE**

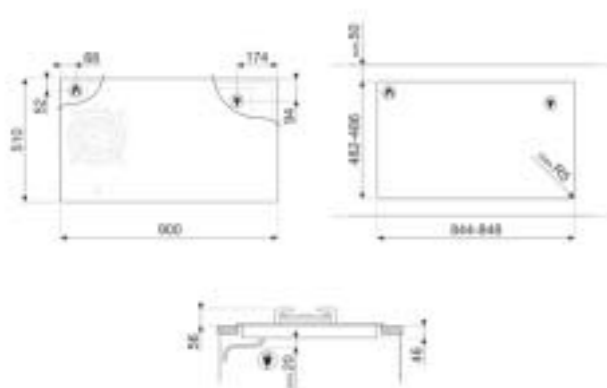

PM6912WLDL, PM6912WLDX

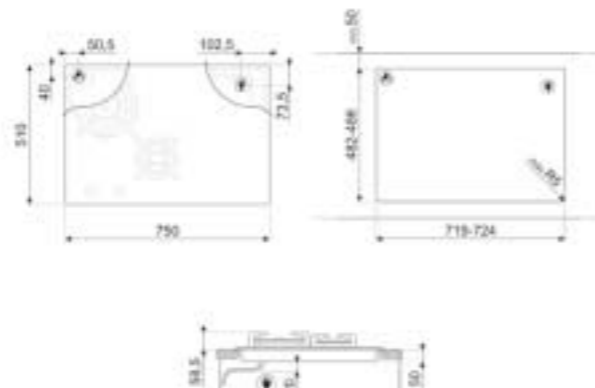

PM6721WLDL, PM6721WLDX

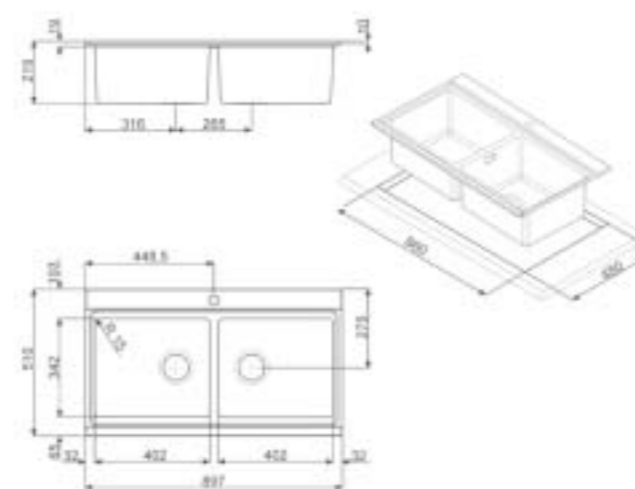

LRX902

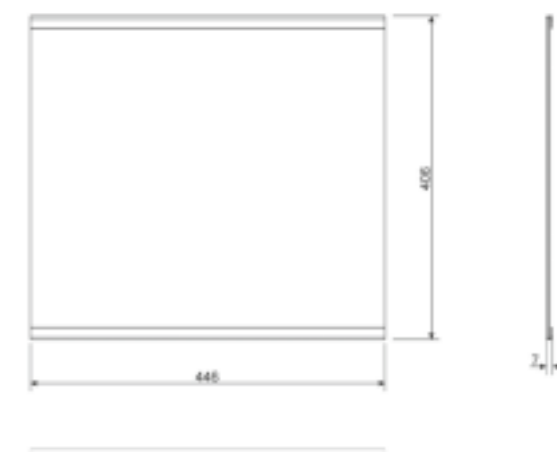

CVB40S2, CVB40N2, CVB40B2

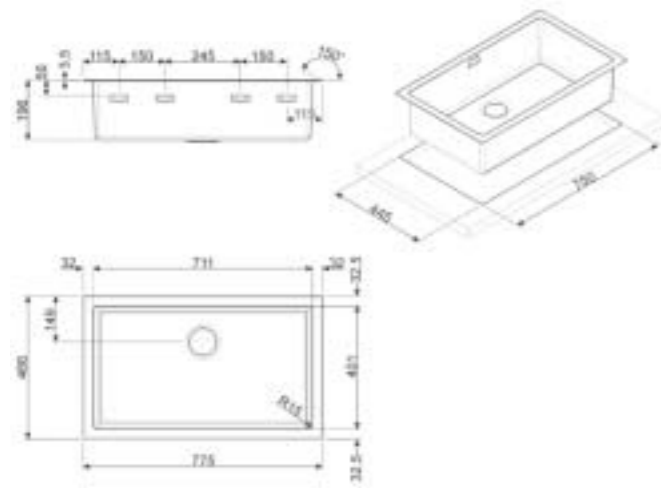

VQR71

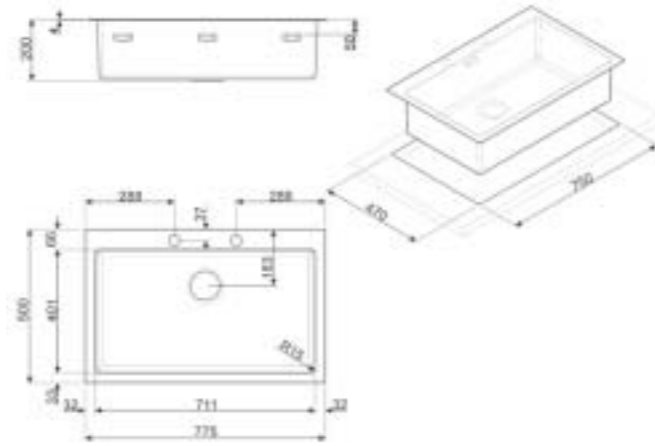

VQR71RS

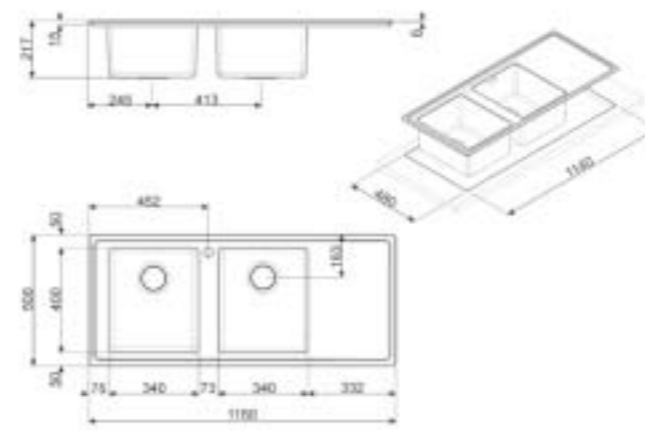

LD116D-2, LD116S-2

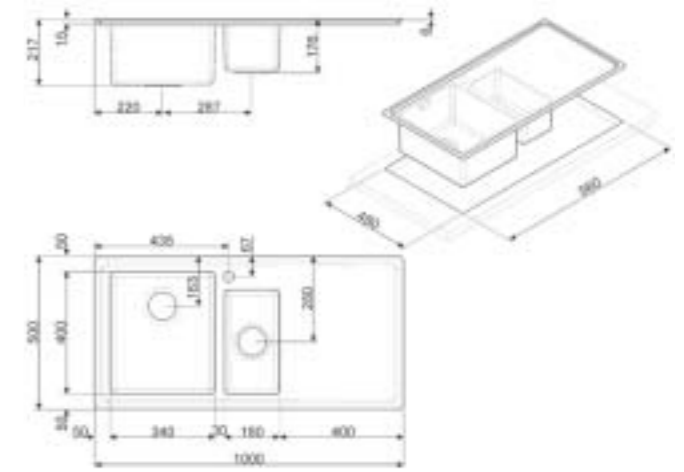

LD102D-2, LD102S-2

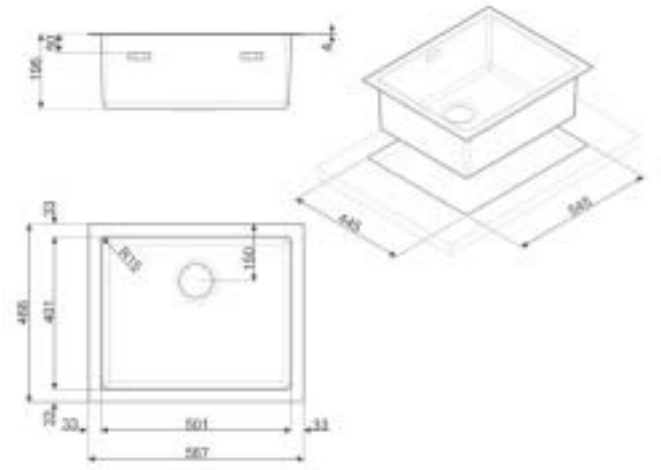

VQR50

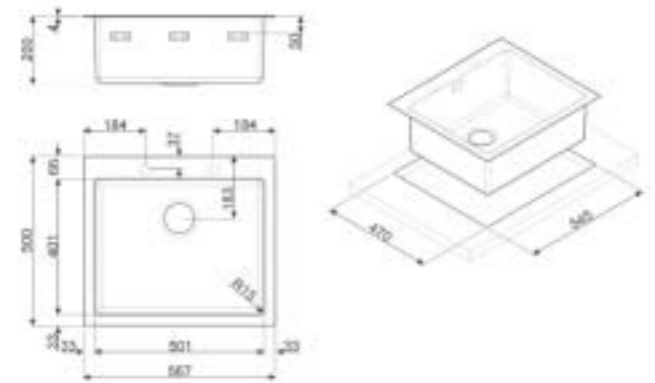

VQR50RS

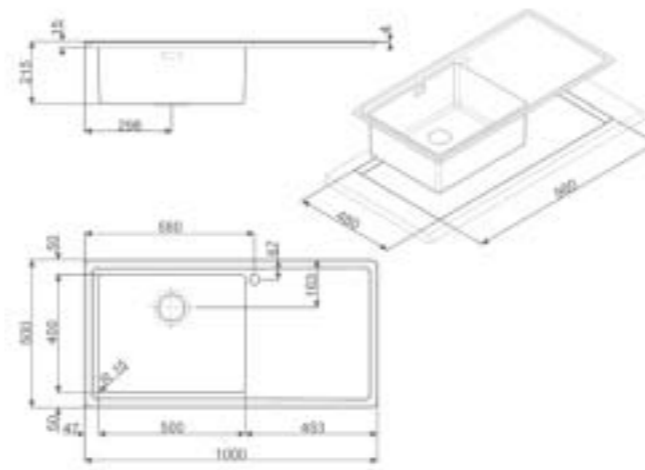

LD150D-2, LD150S-2

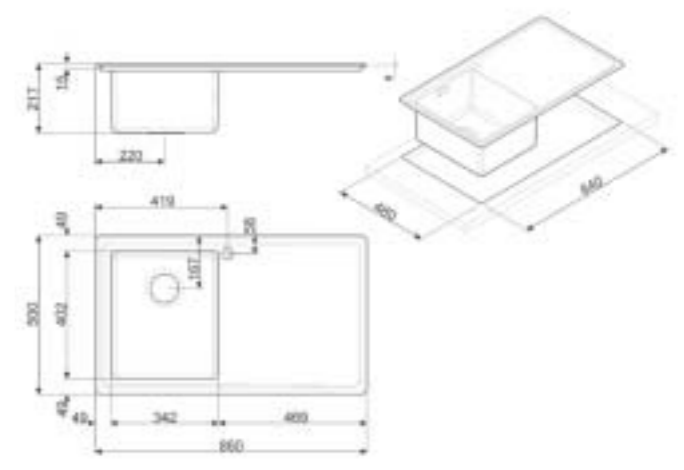

LD861D-2, LD861S-2

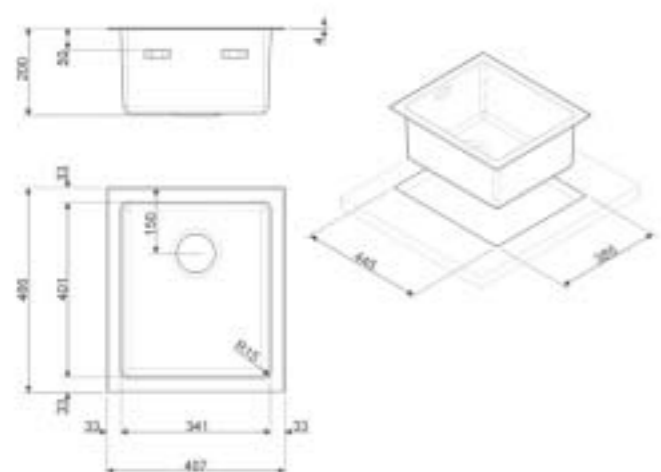

VQR40

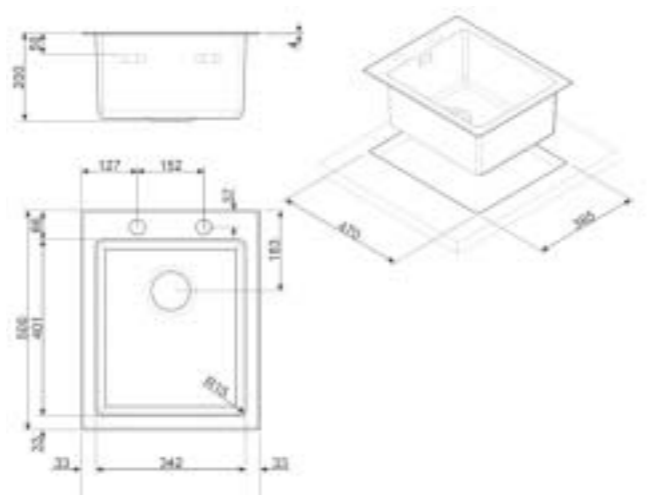

VQR40RS

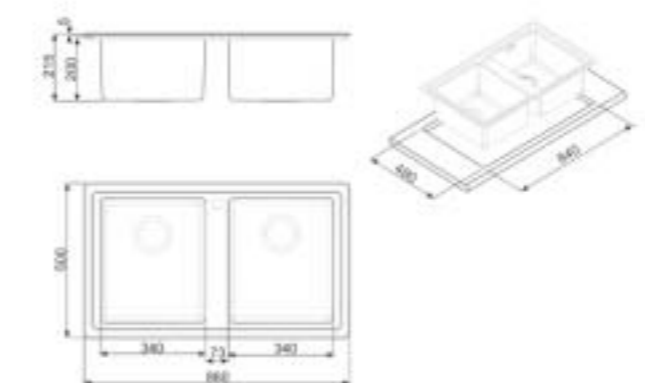

LD862-2

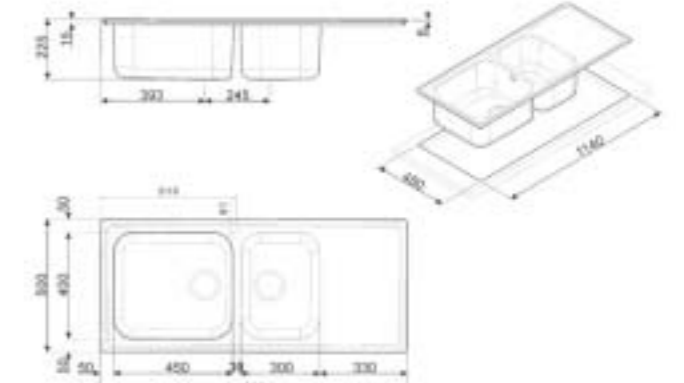

LG116D-2, LG116S-2

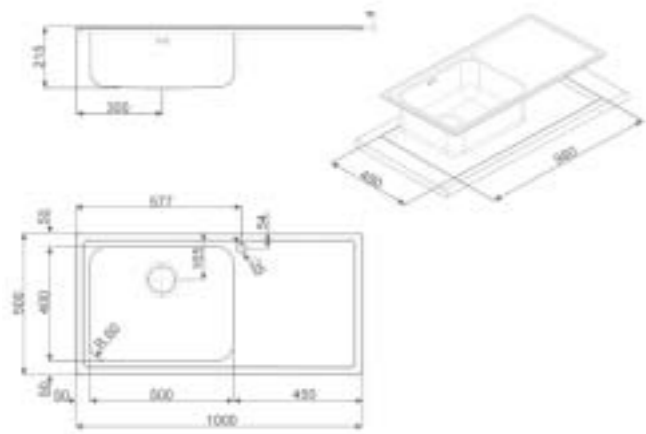

LG150D-2, LG150S-2

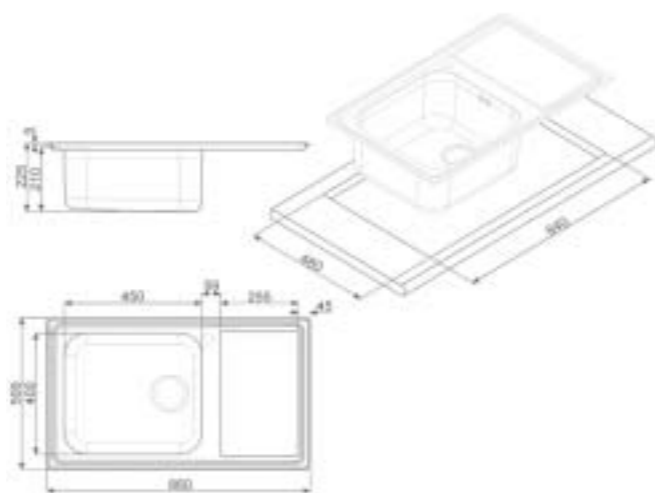

LG861D-2, LG861S-2

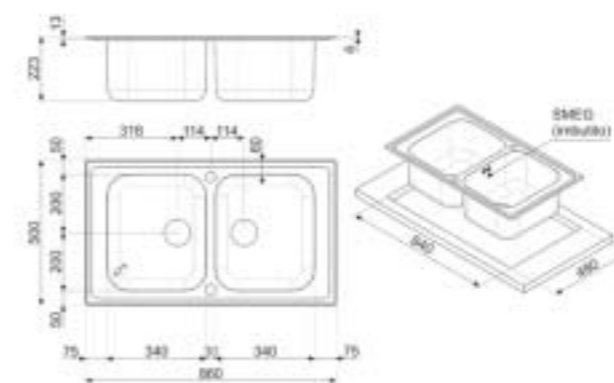

LLR862-2

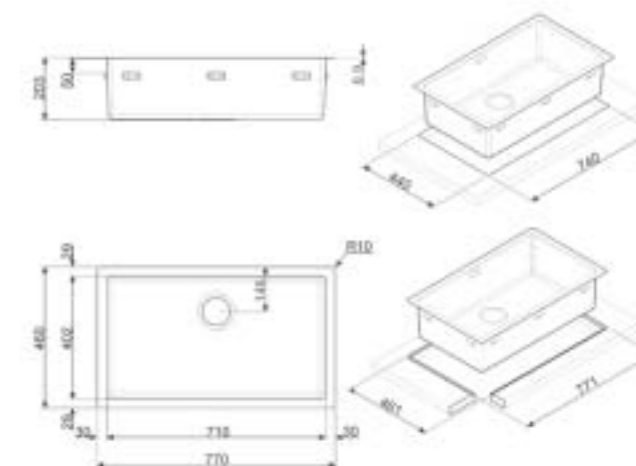

LFT77

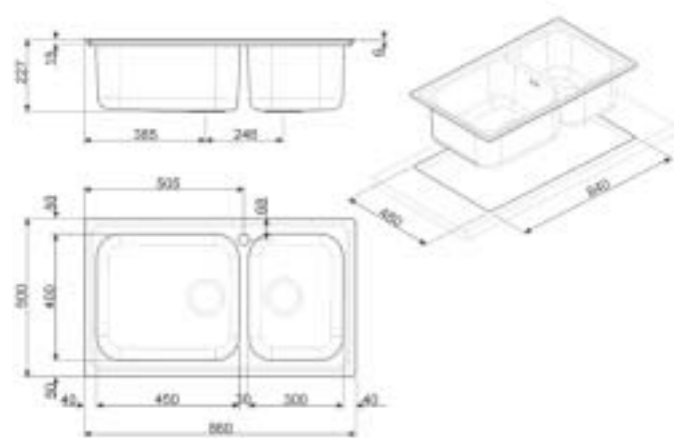

LG862-2

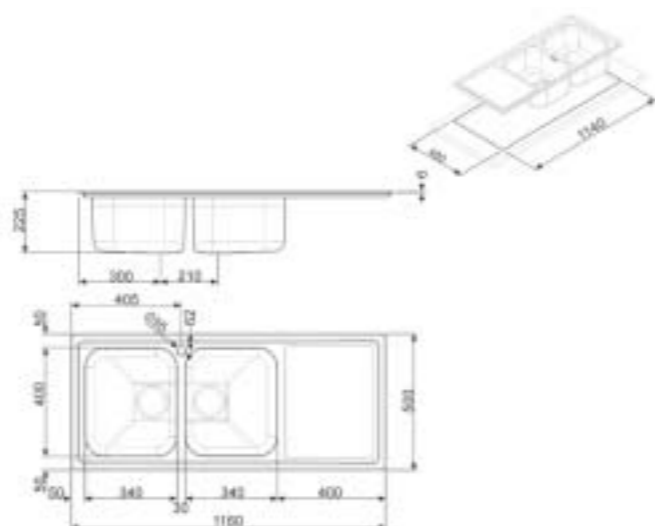

LLR116-2

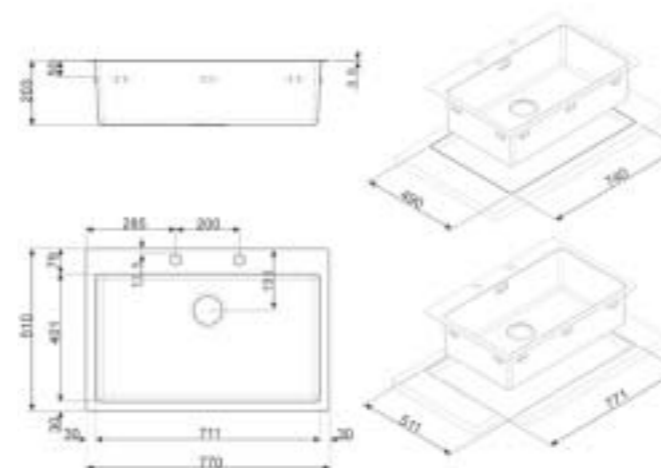

LFT77RS

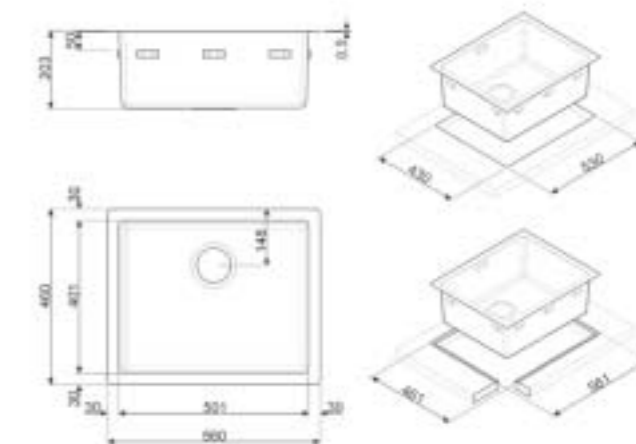

LFT50

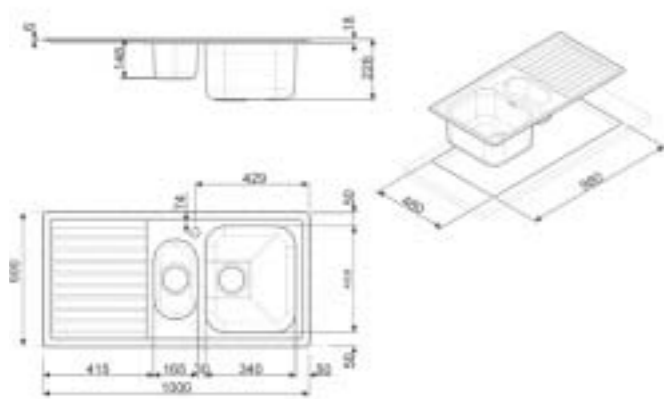

LLR102-2

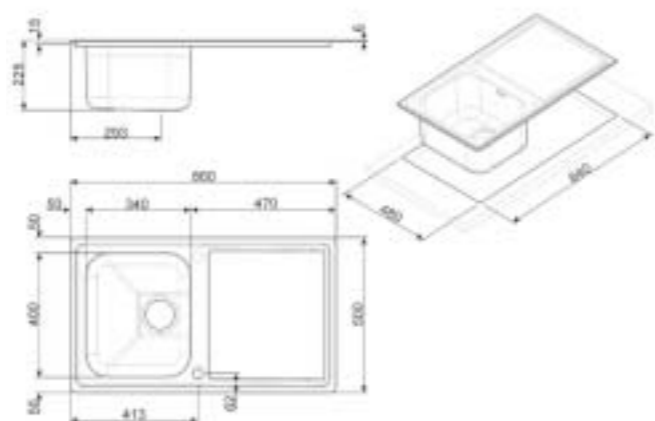

LLR861-2

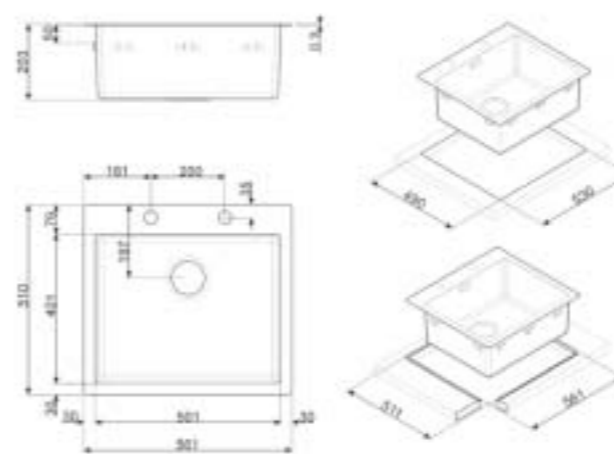

LFT50RS

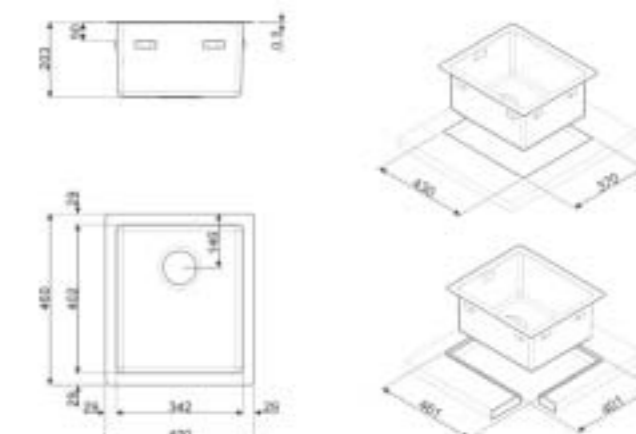

LFT34

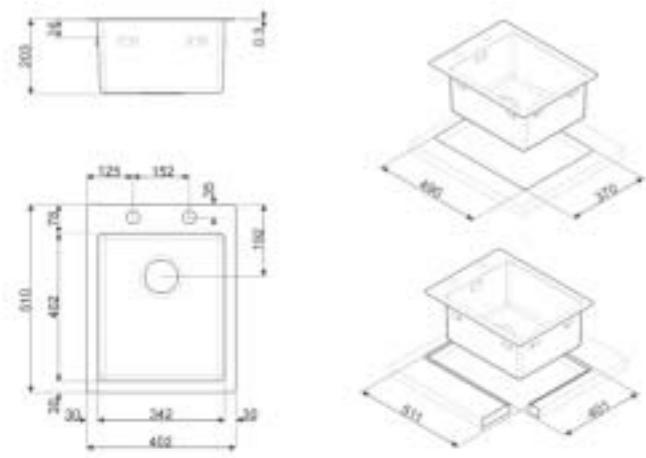

LFT34RS

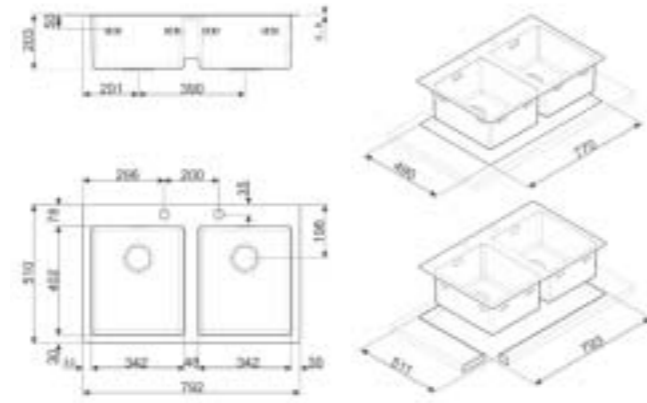

LFT3434RS

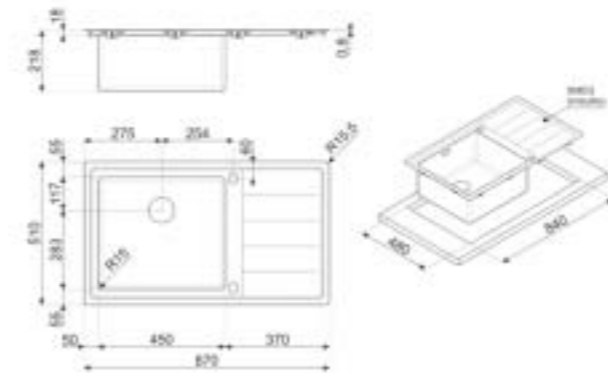

LFTG861D, LFTG861S

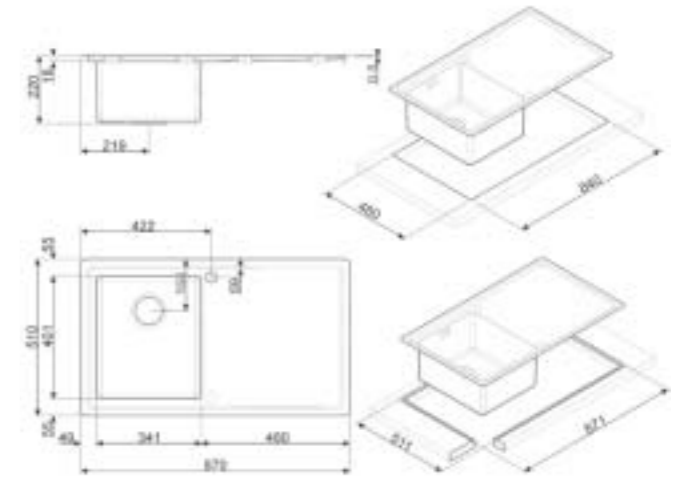

LFT861D, LFT861S

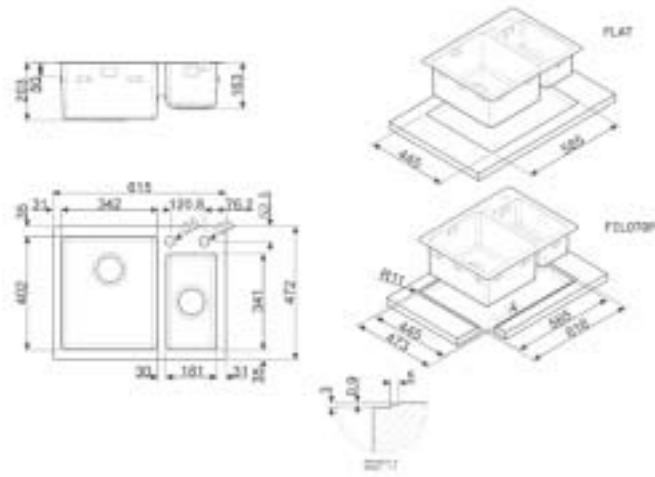

LFT3418RS

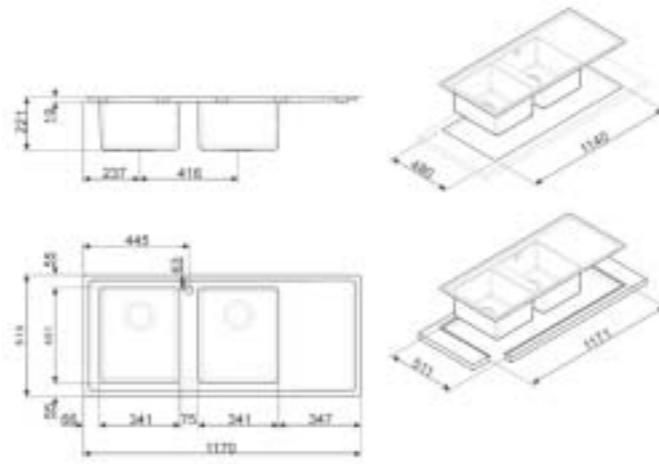

LFT116D, LFT116S

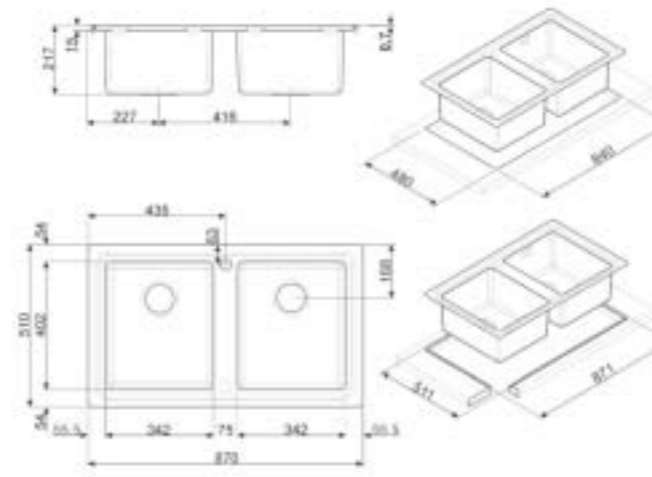

LFT862

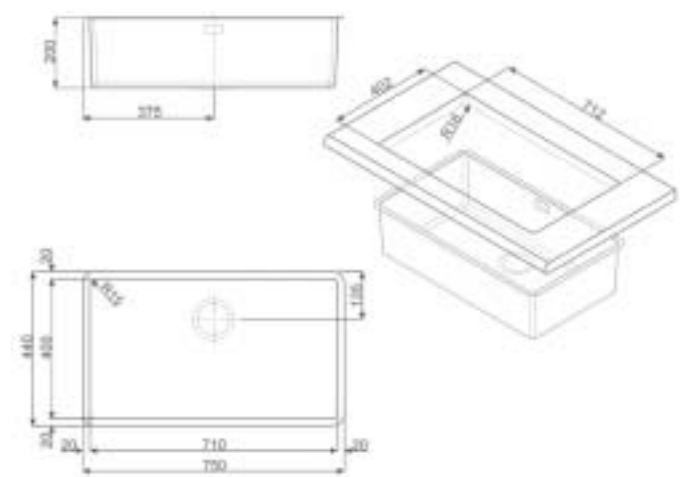

VSTR71-2, VSTR71DKX, VSTR71CUX

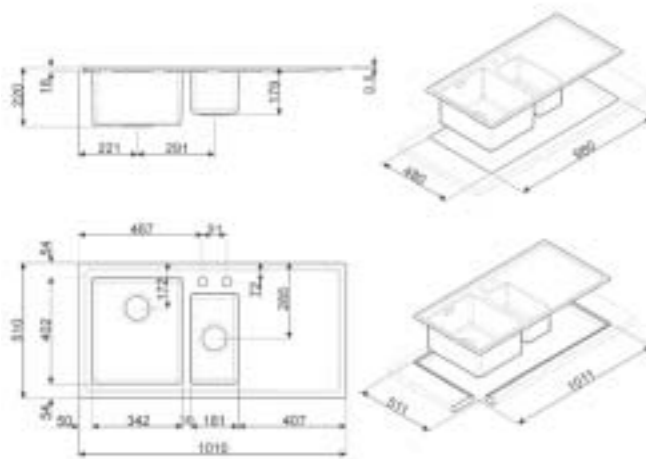

LFT102D, LFT102S

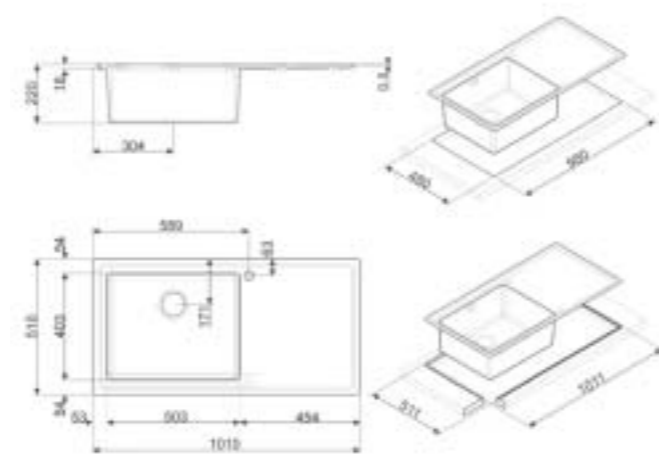

LFT100D, LFT100S

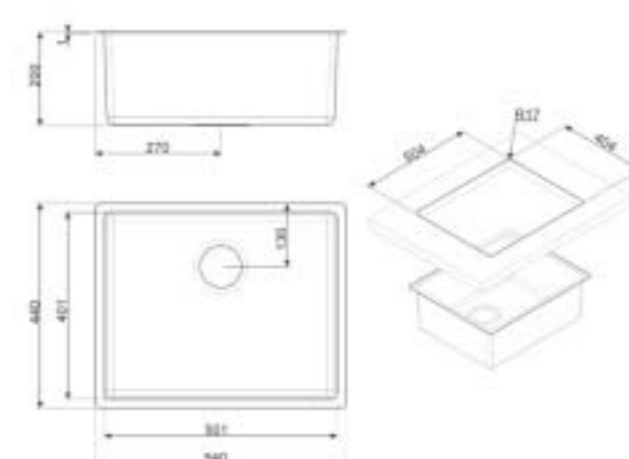

VSTR50-2, VSTR50DKX, VSTR50CUX

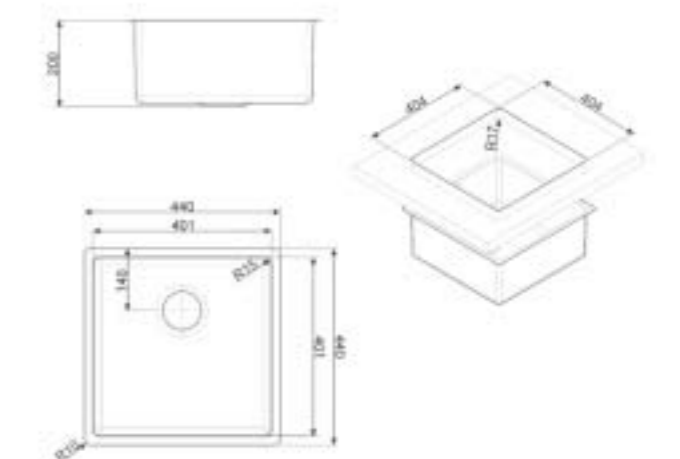

VSTR40-2, VSTR40DKX, VSTR40CUX

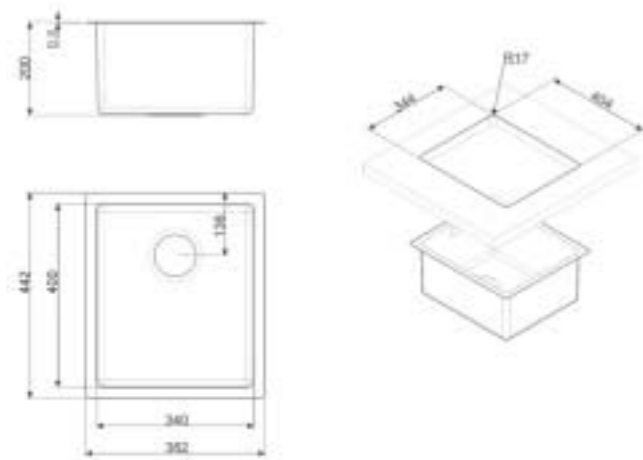

VSTR34-2, VSTR34DKX, VSTR34CUX

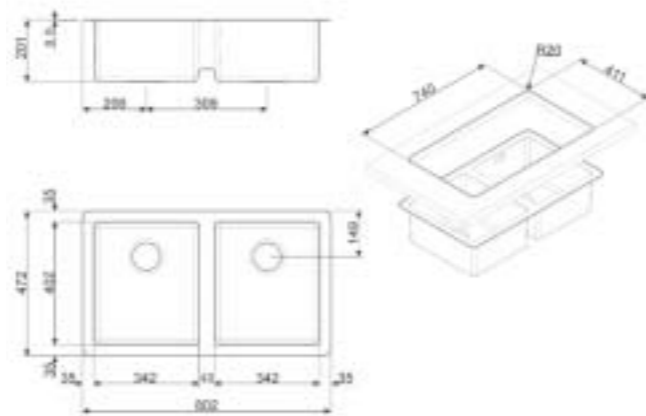

VSTR3434-2

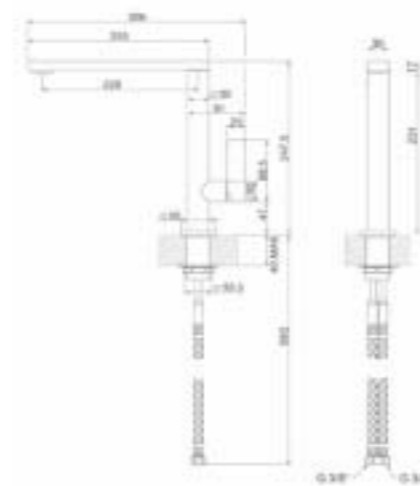

M16CR, M16CSP

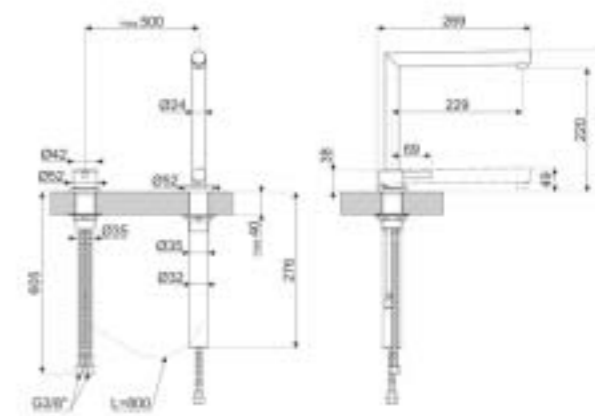

MT5CR

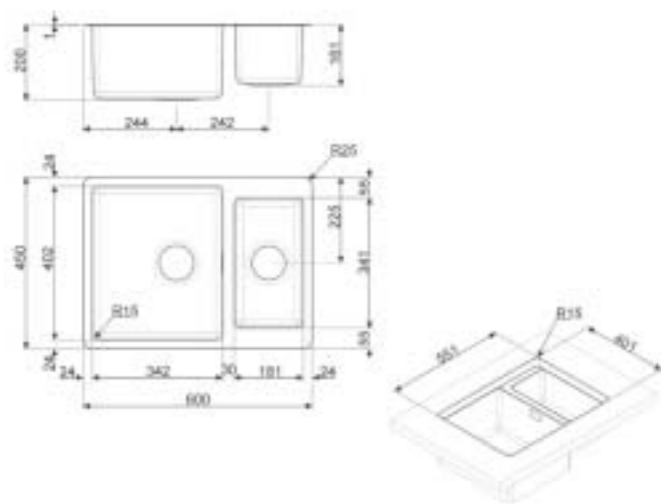

VSTR4018-2

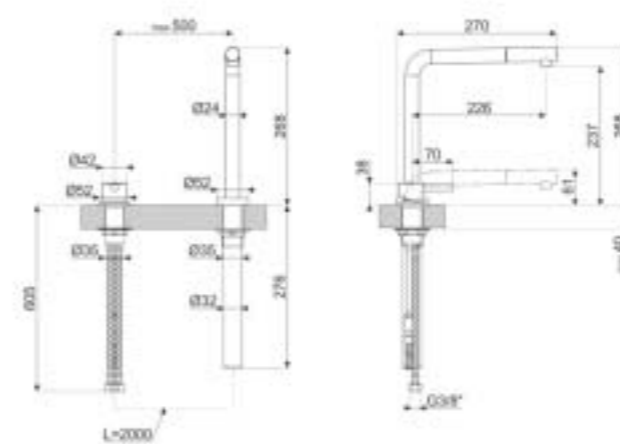

MTD5CR

MID5CR

**MISCELATORI**



MDQ5-CR, MDQ5-CSP

MD14CR, MD14CSP

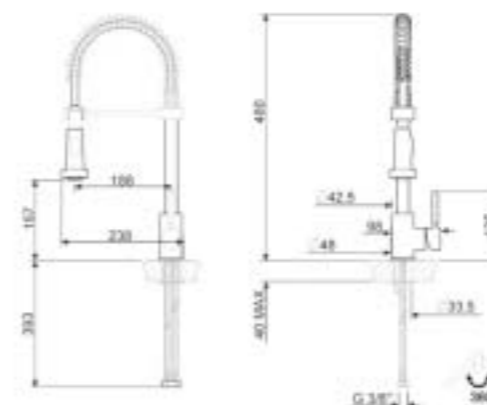

MID9CR

MI3CR





MI4CR

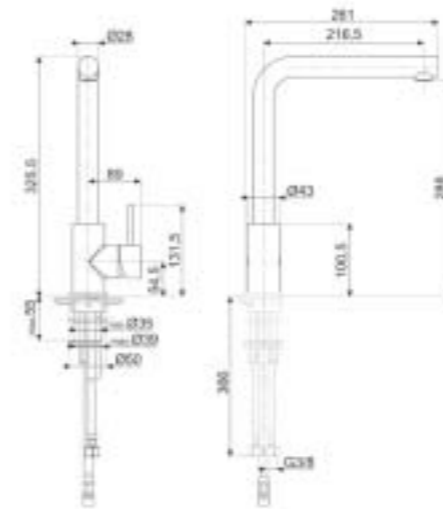

MID1SS



MID2N

**CAPPE DOWN DRAFT A SCOMPARSA**

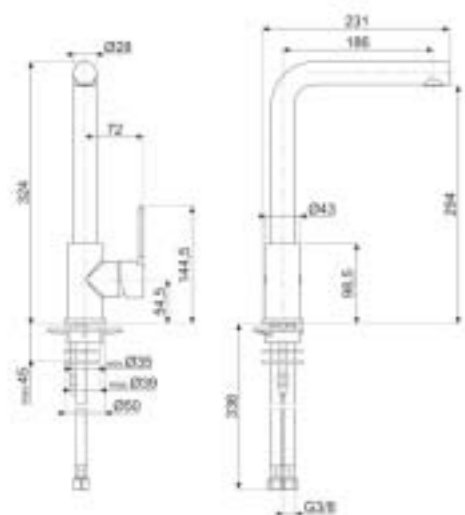

MI1CR

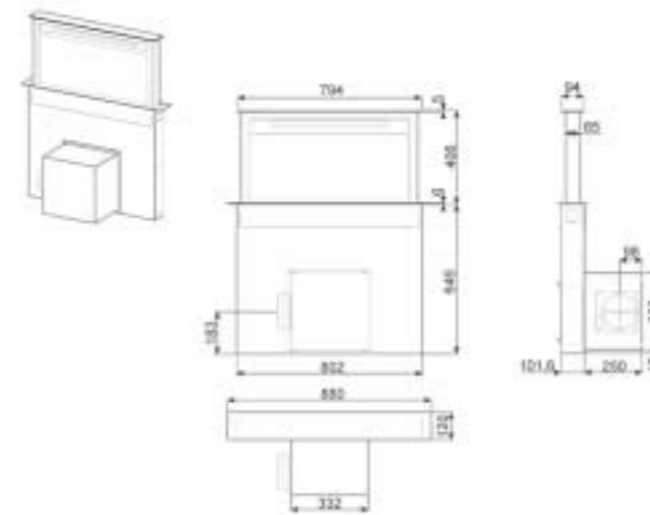

KDD90VXSE, KDD90VXNE, KDD90VXBE

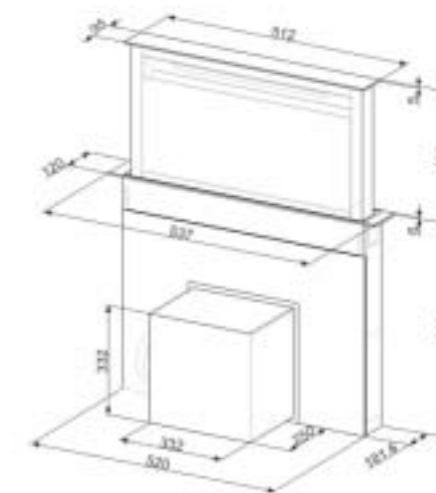

KDD60VXE-2

MID1CR

**CAPPE A SOFFITTO**

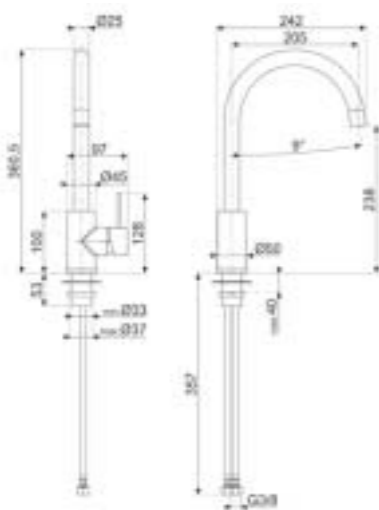

MI4SS

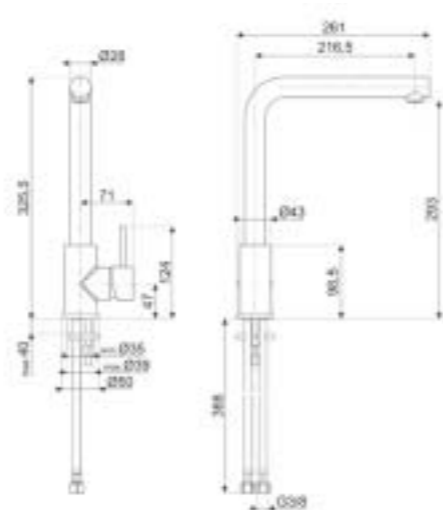

MI1SS

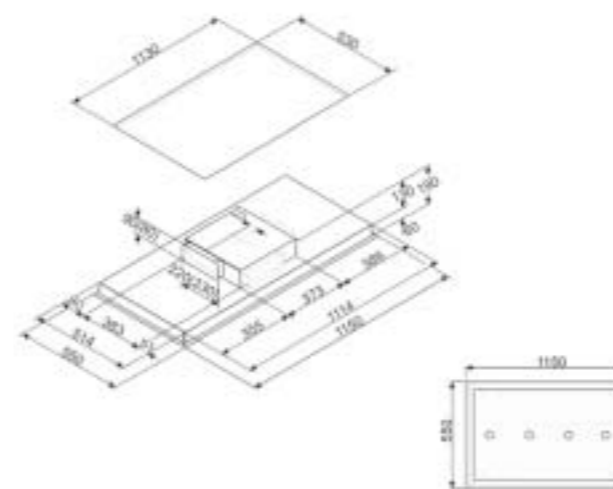

KSC120B

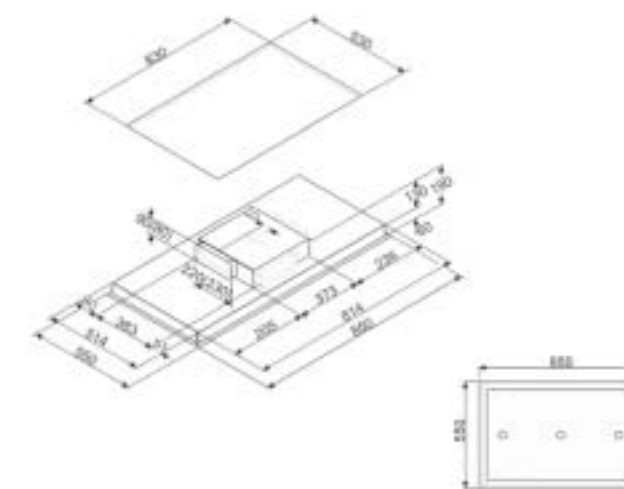

KSC90B

**CAPPE A PARETE**

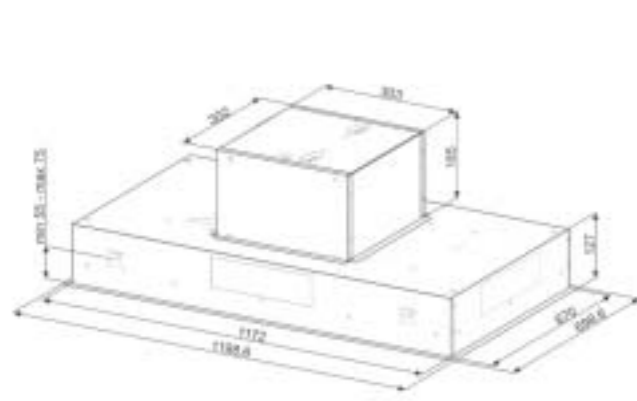

KSEG120XE-2

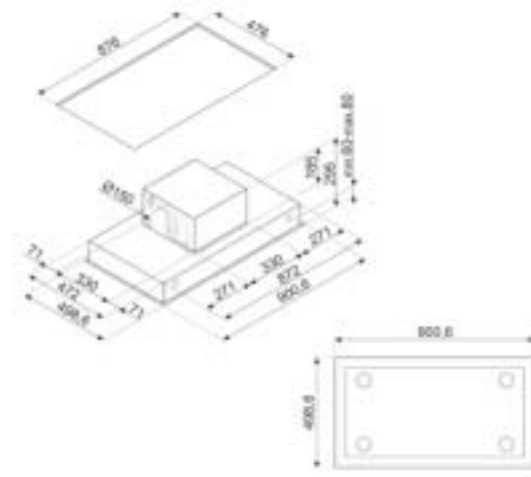

KSCB90XE, KSCB90WHE

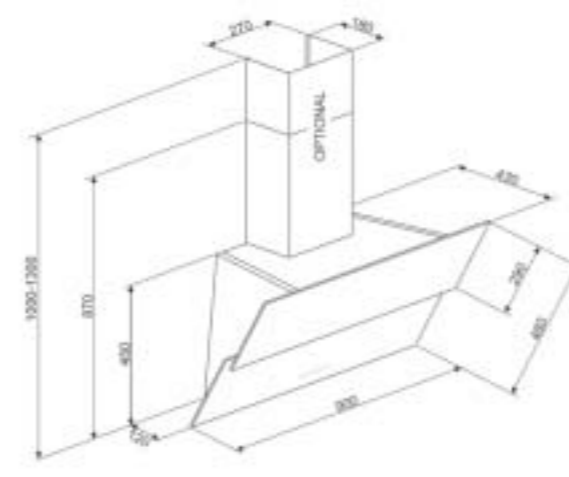

KSVV90NRA, KSVV90NX

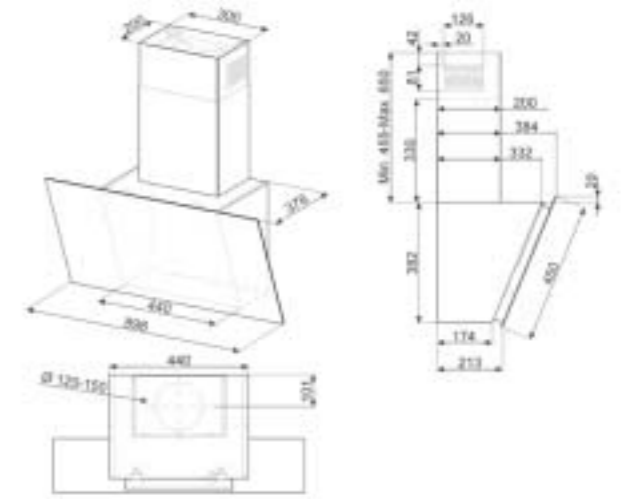

KICV90BL

**CAPPE A ISOLA**

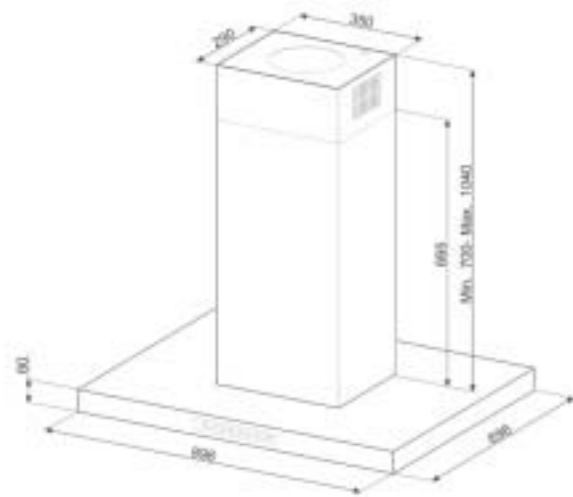

KICTIS90BL

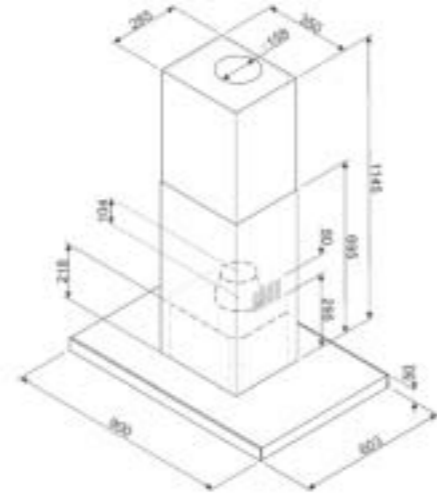

KI905NXE2

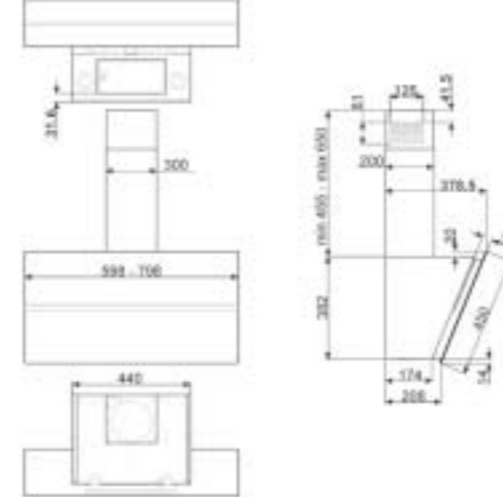

KCV80SE2, KCV80NE2, KCV80BE2

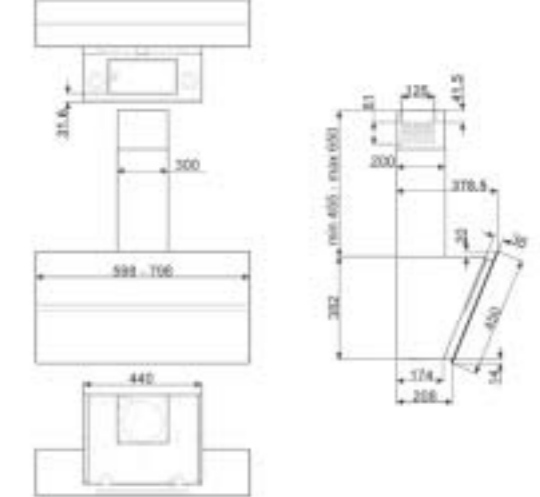

KCV60SE2, KCV60NE2, KCV60BE2

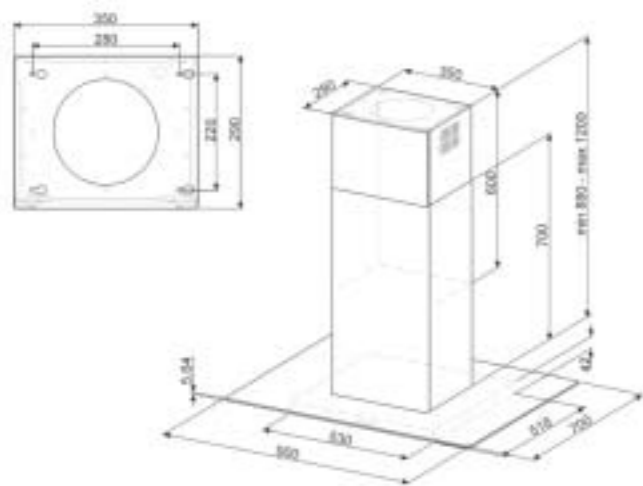

KEIV90E

KCI19AOE, KCI19POE

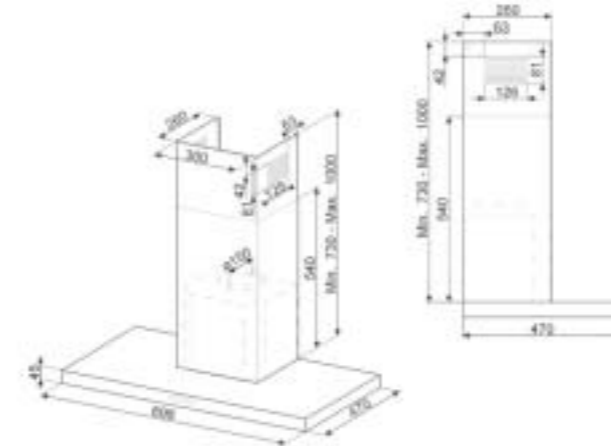

KICT90BL

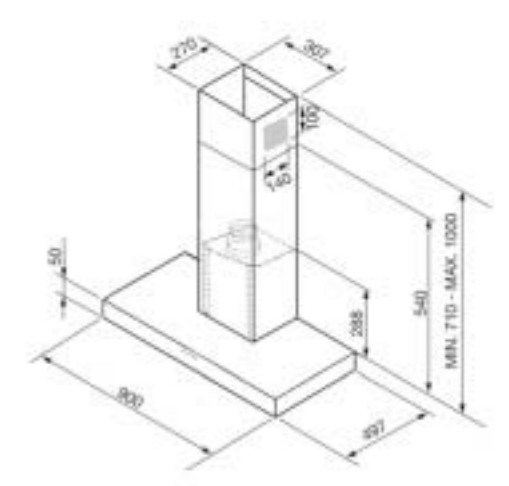

KS905SX2, KS905NX2, KS905BX2

LAVASTOVIGLIE

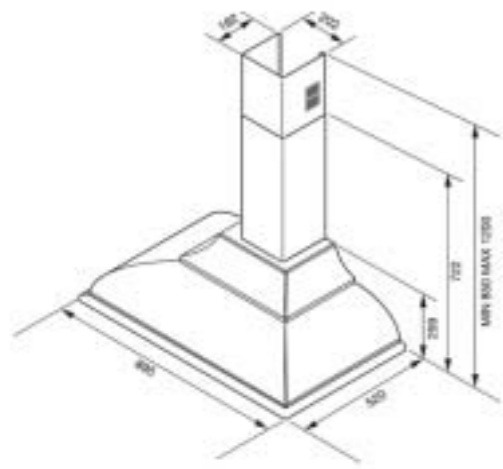

KC19RAE, KC19AOE, KC19BSE, KC19POE

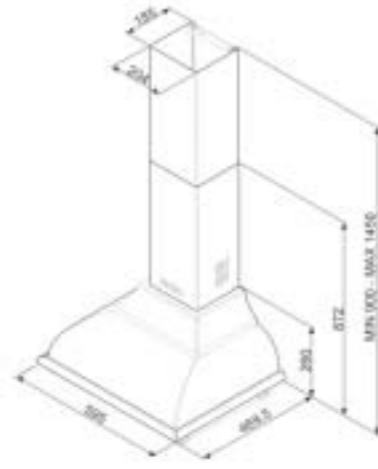

KC16AOE, KC16POE

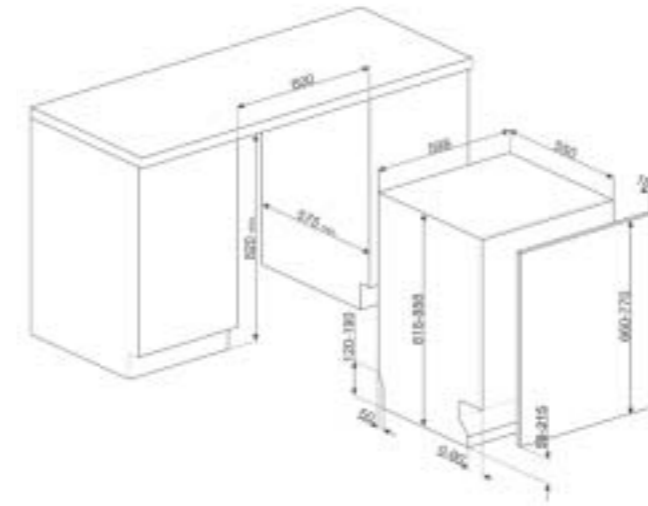

STL7235L

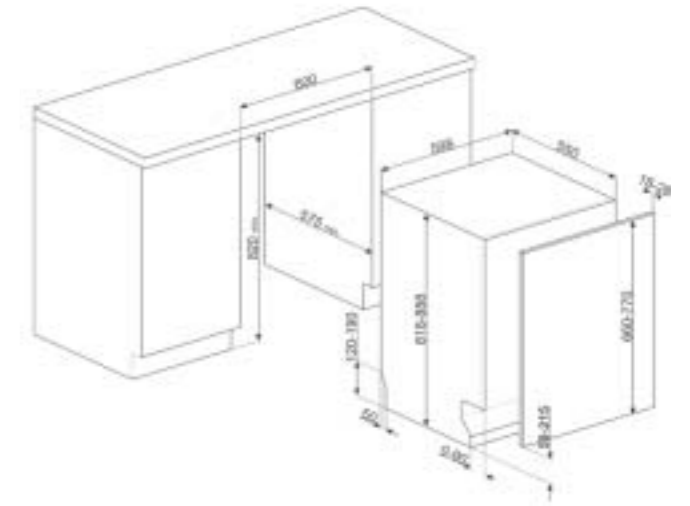

STL7233L

CAPPE INTEGRATE

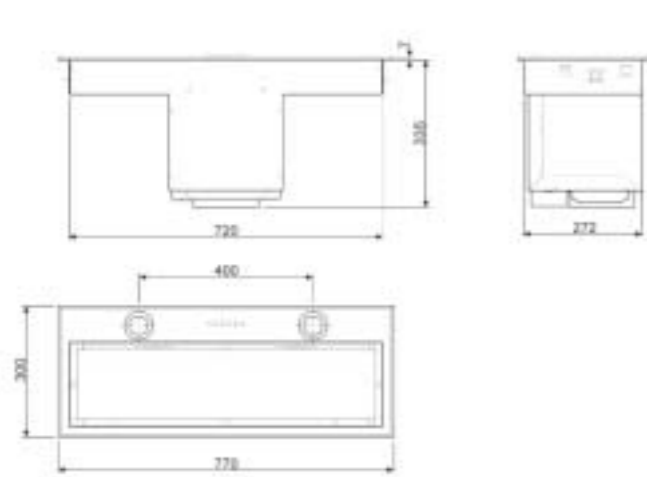

KSEG78PXE

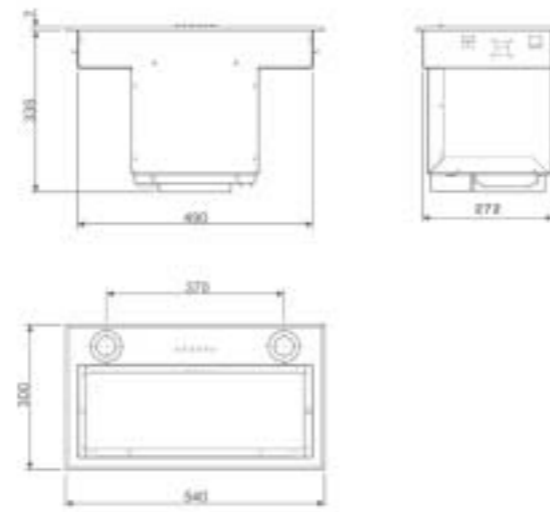

KSEG58PXE

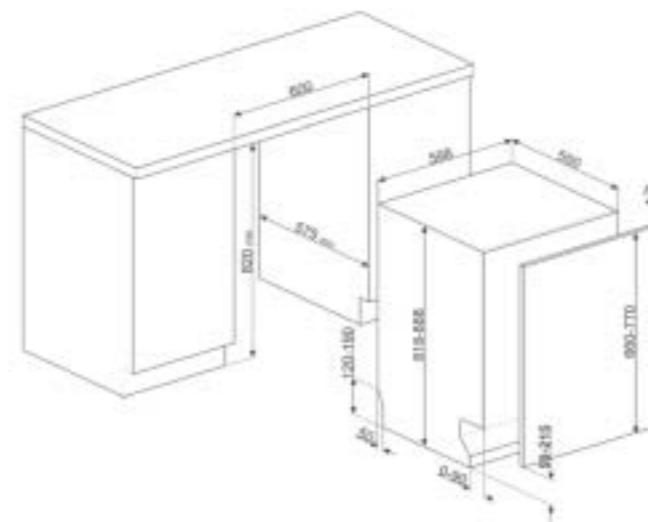

STL7231L

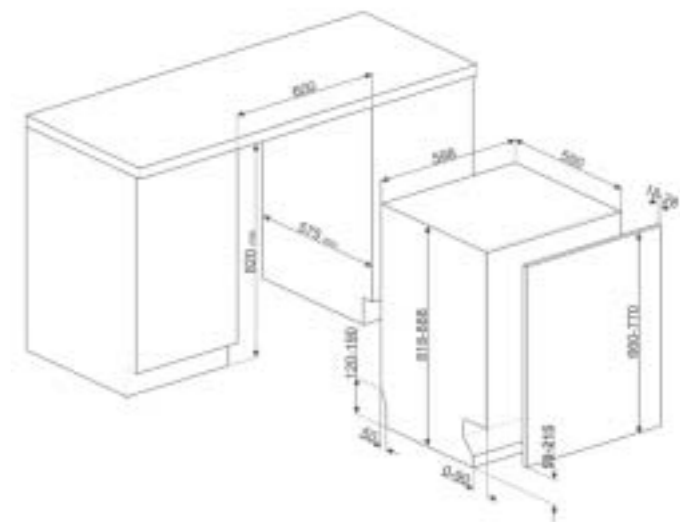

STL7224L

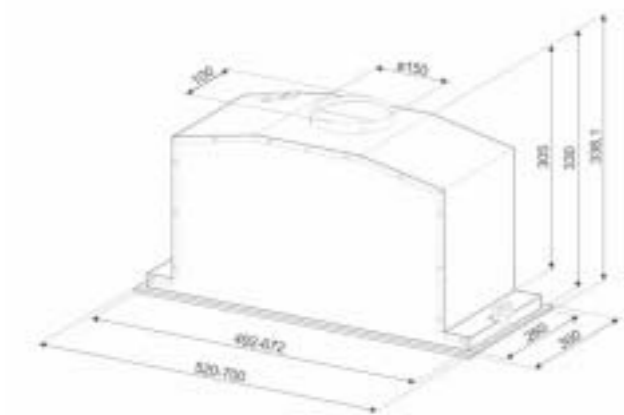

KICGR70X, KICGR52X

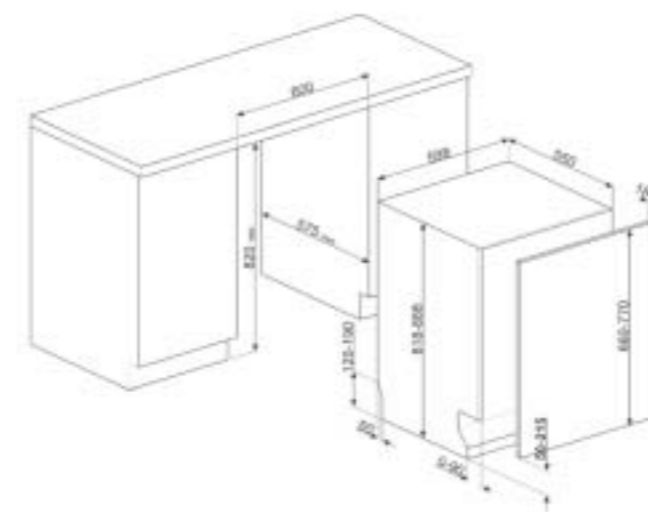

STL7221L

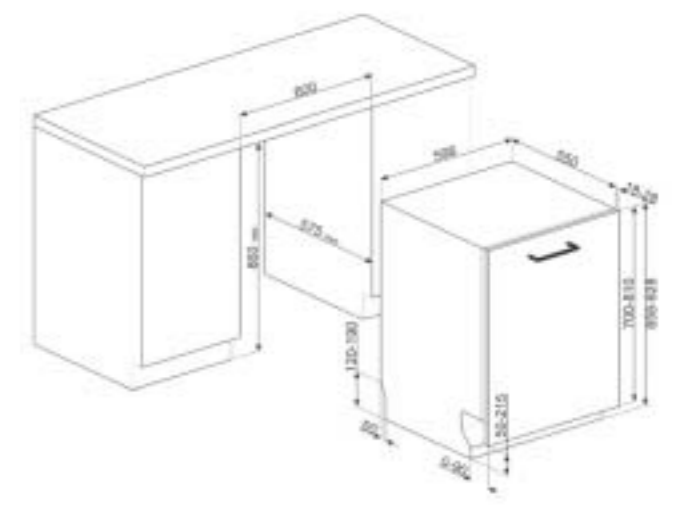

STL7633L

FRIGORIFERI E CONGELATORI

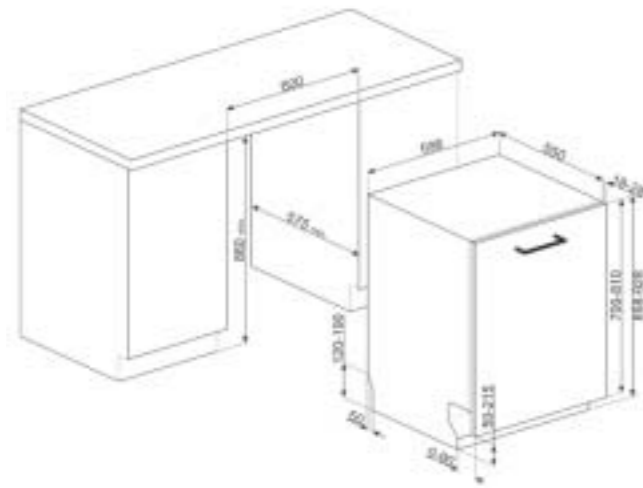

STL7621L

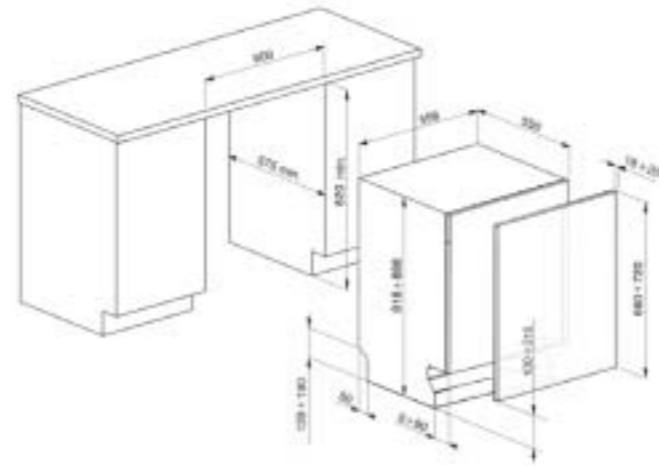

STA7233L

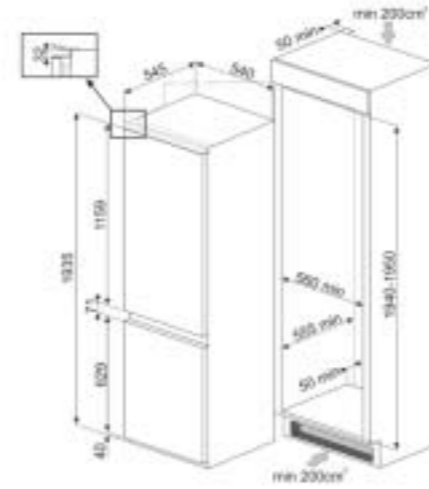

C8194TN2P

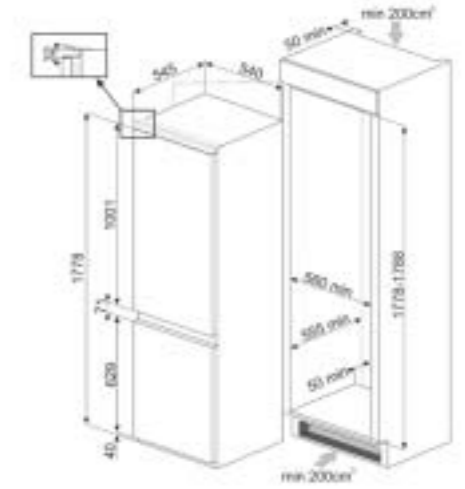

C8175TN2P

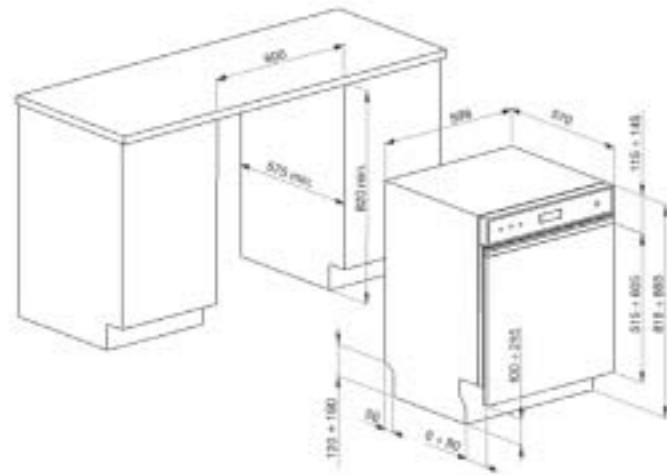

PL7233WTX

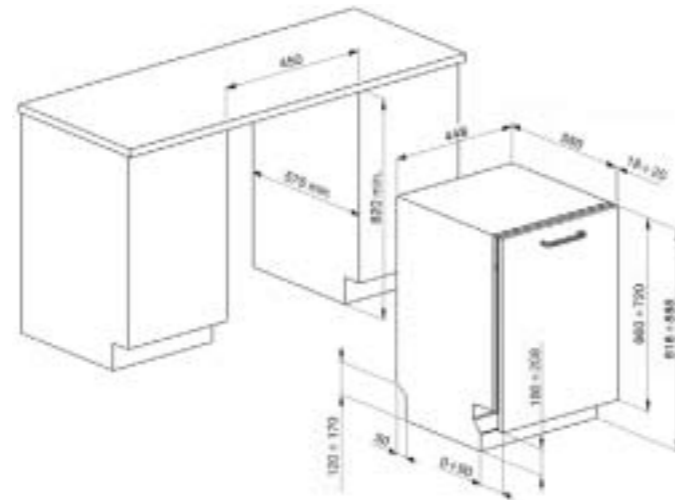

STA4513

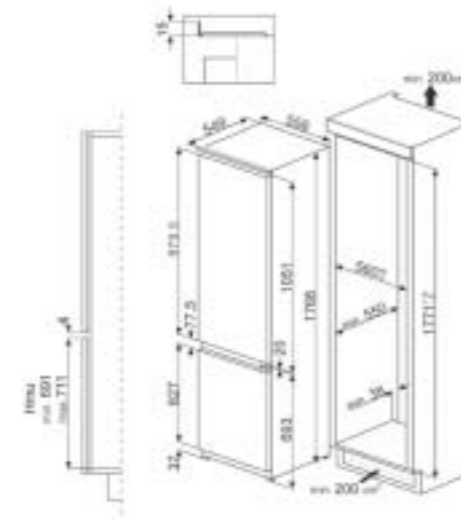

CD7276NLD2P1

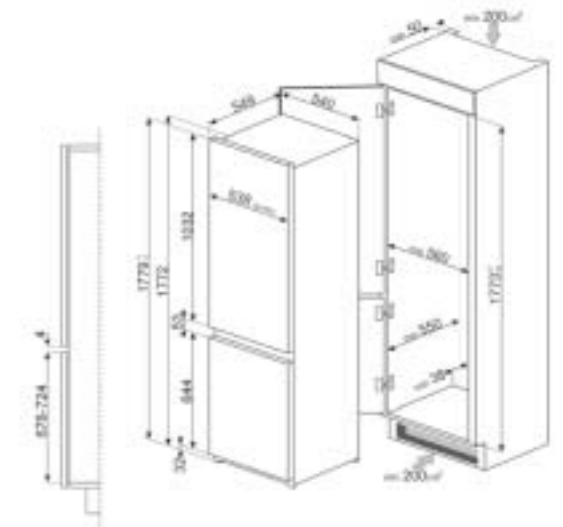

C7280NLD2P1

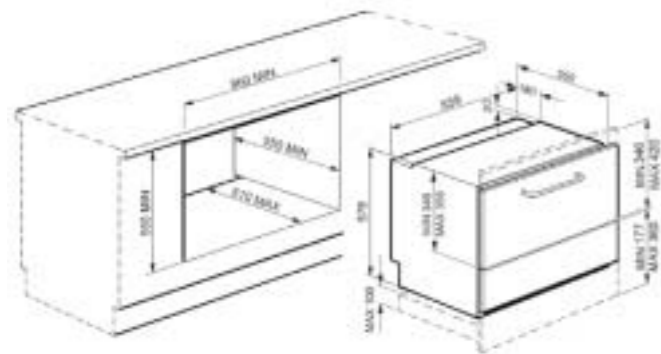

Attenzione: dimensioni riferite ad installazione con pannelli di spessore 20 mm.  
Per pannelli di spessore diverso, consultare il manuale di installazione completo.

STO905-1

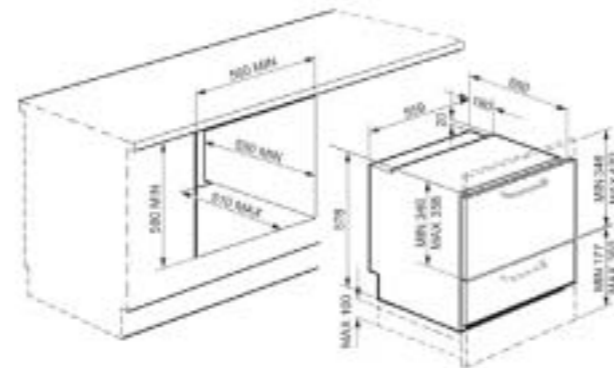

Attenzione: dimensioni riferite ad installazione con pannelli di spessore 20 mm.  
Per pannelli di spessore diverso, consultare il manuale di installazione completo.

STC75

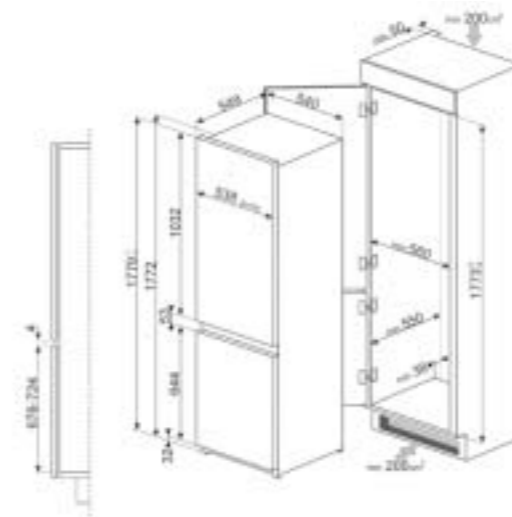

C7280NEP1

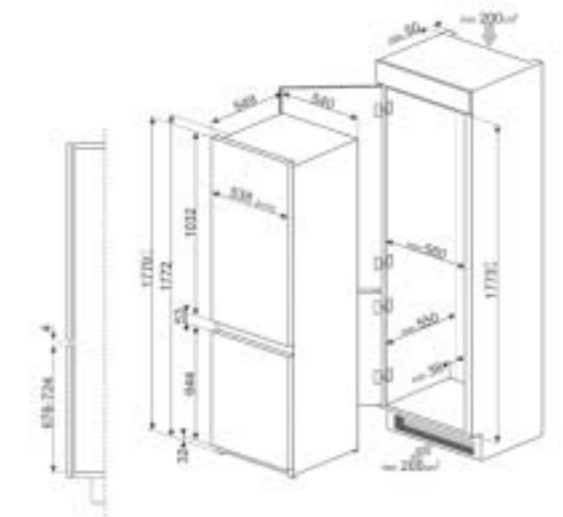

C7280F2P1

generali

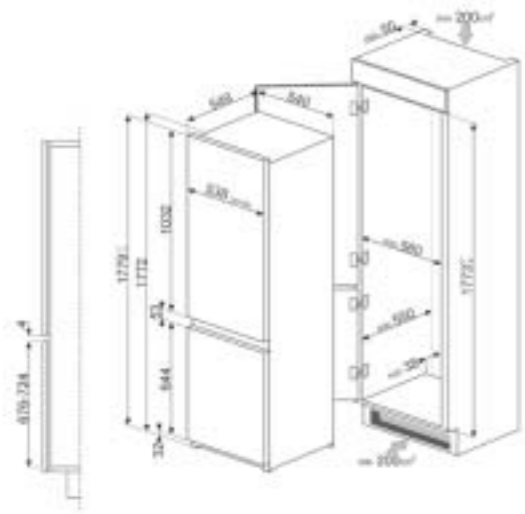

C7280FP1

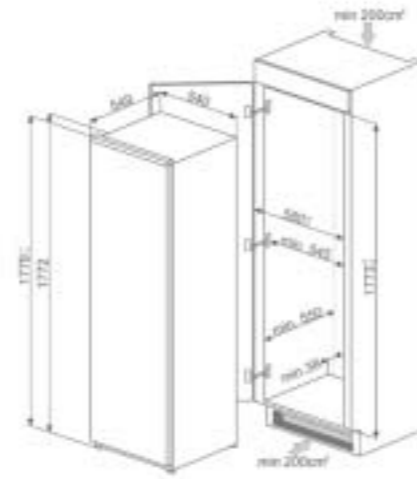

S7298CFD2P1



La gestione dello spazio domestico si semplifica grazie a **SmegConnect**, la **App che permette di dialogare a distanza con i propri elettrodomestici** Smeg e controllarne le funzionalità attraverso smartphone e tablet (Ios e Android), in qualunque momento della giornata e ovunque ci si trovi.



Il simbolo del **Wi-Fi** indica la possibilità di **connettere il proprio prodotto** ai dispositivi personali e dialogare con essi grazie alla APP SmegConnect.



Il simbolo indica **contenuti consumi energetici**. L'apparecchio consente un risparmio energetico **fino al 30% e addirittura al 40% rispetto alla Classe A**, pur mantenendo la massima efficienza e garantendo il rispetto per l'ambiente.



Il simbolo indica **contenuti consumi energetici**. L'apparecchio consente un risparmio energetico **fino al 20% rispetto alla Classe A**, pur mantenendo la massima efficienza e garantendo il rispetto per l'ambiente.



Il simbolo indica **contenuti consumi energetici**. L'apparecchio consente un risparmio energetico **fino al 10% rispetto alla Classe A**, pur mantenendo la massima efficienza e garantendo il rispetto per l'ambiente.



I **comandi Touch Control**, presenti su alcuni modelli di forni, piani di cottura, cappe e lavastoviglie, attivano la funzione con un semplice tocco.



L'opzione **Blocco Comandi**, presente sull'elettrodomestico, permette di bloccare tutte le funzioni e i programmi impostati, nonché i comandi, per una totale sicurezza soprattutto in presenza di bambini.



Lo **speciale trattamento Antimpronta** a cui è sottoposto l'acciaio inox impedisce la formazione di aloni e ditate sulla superficie e contribuisce a esaltarne la lucentezza.



L'opzione **ECO-logic** limita la potenza totale assorbita al valore medio (3,0 kW) installato nelle abitazioni, così da poter utilizzare contemporaneamente anche altri elettrodomestici.



Il **display LCD o a LED** permette di visualizzare lo stato di funzionamento dell'elettrodomestico per ottimizzare le prestazioni e semplificarne al massimo l'utilizzo.

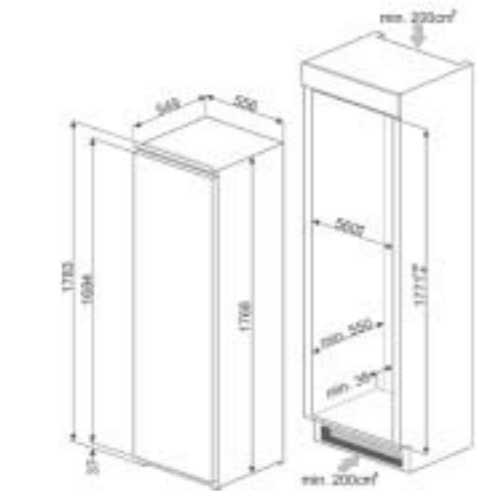

SD7323LFLD2P1

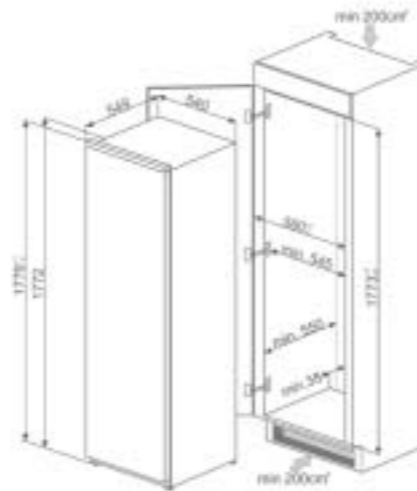

S7323LFLD2P1

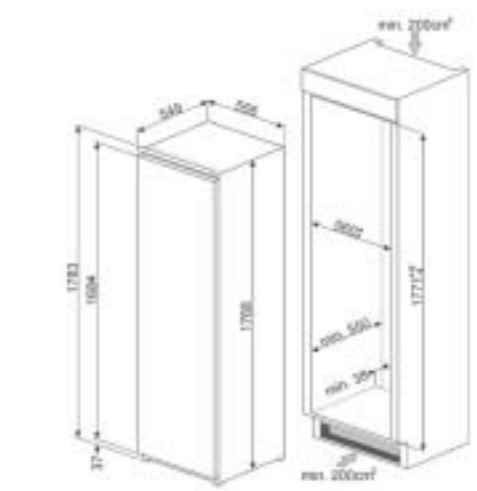

SD7220FND2P1

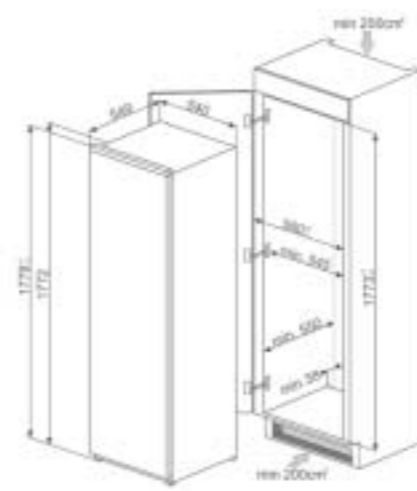

S7220FND2P1

forni



**Resistenza cielo + resistenza suola (cottura tradizionale o statica):** il calore, provenendo contemporaneamente dall'alto e dal basso, rende questo sistema adatto per cucinare qualsiasi tipo di cibo. La cottura tradizionale, denominata anche statica o termoradiante, è adatta per cucinare un solo piatto per volta. Ideale per arrostiti di qualsiasi tipo, pane, torte ripiene e comunque particolarmente indicata per carni grasse come oca od anatra.



**Resistenza suola (cottura finale):** il calore proveniente solo dal basso consente di completare la cottura dei cibi che richiedono una maggior temperatura di base, senza conseguenze sulla loro rosolatura. Ideale per torte dolci o salate, crostate e pizze.



**Resistenza grill:** il calore derivante dalla resistenza grill consente di ottenere ottimi risultati di grigliatura soprattutto con carni di medio/piccolo spessore e, in combinazione con il girarrosto (dove previsto), permette di dare a fine cottura una doratura uniforme. Ideale per salsicce, costine, bacon. Nei forni a 8, 10 e 11 funzioni, la resistenza grill è costituita da un doppio elemento che consente la grigliatura su tutto il piano d'appoggio (grill largo). Tale funzione in questi modelli permette di grigliare in modo uniforme grandi quantità di cibo, in particolare modo carne.



**Resistenza grill centrale:** questa funzione disponibile solo sui modelli a 8, 10 e 11 funzioni consente, tramite l'azione del calore sprigionato dal solo elemento centrale, di grigliare le piccole porzioni di carne e di pesce, per preparare spiedini, toast e tutti i contorni di verdura alla griglia.



**Funzione pizza/Ventola + resistenza grill + resistenza suola:** il funzionamento della ventola, abbinata al grill e alla resistenza inferiore, assicura cotture omogenee anche a ricette complesse. Ideale non solo per pizze ma anche per biscotti e torte.



**Ventola + resistenza circolare (cottura a ventilazione forzata o ventilata):** la combinazione tra la ventola e la resistenza circolare (incorporata nella parte posteriore del forno) consente la cottura di cibi diversi su più piani, purché necessitino delle stesse temperature e dello stesso tipo di cottura. La circolazione di aria calda assicura una istantanea ed uniforme ripartizione del calore. Sarà possibile, per esempio, cucinare contemporaneamente pesce, verdure e biscotti senza alcuna mescolanza di odori e sapori.



La combinazione tra il grill e la resistenza inferiore più la ventola (nei mod. ventilati) è particolarmente indicata per la cottura di piccole quantità di cibo, a bassi consumi energetici.



**Ventola + resistenza circolare + grill:** la combinazione della cottura ventilata con la cottura tradizionale consente di cucinare con estrema rapidità ed efficacia cibi diversi su più piani, senza trasmissioni di odori o sapori. Ideale per cibi di grandi volumi che richiedono cotture intense.



**Ventola + resistenza circolare + resistenza cielo + resistenza suola (cottura turboventilata):** la combinazione della cottura ventilata con la cottura tradizionale consente di cucinare con estrema rapidità ed efficacia cibi diversi su più piani, senza trasmissioni di odori o sapori. Ideale per cibi di grandi volumi che richiedono cotture intense.



**Ventola + resistenza circolare + resistenza suola:** la cottura ventilata viene combinata con il calore proveniente dal basso, conferendo nello stesso tempo una leggera doratura. Ideale per qualsiasi tipo di cibo.



**Ventola + resistenza grill:** l'aria prodotta dalla ventola addolcisce la decisa onda di calore generata dal grill, consentendo una grigliatura ottimale anche per cibi di grosso spessore. Ideale per grandi tagli di carne (ad es. stinco di maiale). Nei modelli a 10 e 11 funzioni la resistenza grill è formata da un doppio elemento di più ampie dimensioni rispetto al grill tradizionale, che consente una resa eccezionale (cottura e gratinatura rapida di grandi grigliate di carne).



**Ventola + resistenza cielo + resistenza suola:** il funzionamento della ventola, abbinata alla cottura tradizionale, assicura cotture omogenee anche a ricette complesse. Ideale per biscotti e torte, anche cotti simultaneamente su più livelli.



**Ventola + resistenza suola (cottura delicata):** la combinazione tra la ventola e la sola resistenza inferiore consente di completare la cottura più velocemente. Questo sistema è consigliato per sterilizzare o per terminare la cottura di cibi già ben cotti in superficie, ma non internamente, che richiedono perciò un moderato calore superiore. Ideale per qualsiasi tipo di cibo.



**Girarrosto:** Il girarrosto funziona in combinazione con la resistenza grill larga, consentendo una perfetta doratura dei cibi.



**Scongellamento:** la funzione di scongelamento può essere regolata specificando il peso dell'alimento, oppure specificandone la durata.



**Lievitazione:** il calore proveniente dall'alto consente di far lievitare impasti di qualsiasi tipo, garantendo un risultato ottimale in tempi brevi.



**Vapor Clean:** questa particolare funzione facilita la pulizia attraverso l'impiego del vapore che si genera inserendo nell'apposita imbutitura della cavità una piccola dose di acqua.



**Pirolisi:** impostando questa funzione il forno raggiunge alte temperature fino a 500°C, distruggendo tutto lo sporco grasso che si forma sulle pareti interne.



**Pirolisi Eco:** impostando questa funzione il forno esegue un ciclo di pirolisi a 500°C per un tempo di un'ora e mezza. Da utilizzarsi per la pulizia di cavità non eccessivamente sporche.



**Microonde:** penetrando direttamente nel cibo, le microonde consentono di cucinare in tempi molto brevi e con un notevole risparmio di energia. Adatte per cuocere senza grassi, sono inoltre indicate per scongelare ed anche per riscaldare i cibi, mantenendone intatti sia l'aspetto originario che la fragranza. Anche la funzione microonde può essere combinata con le funzioni tradizionali, con tutti i vantaggi che ne derivano. Ideale per tutti i tipi di cibi.



**Microonde + resistenza grill:** l'utilizzo del grill determina una perfetta doratura della superficie dell'alimento. L'azione delle microonde consente invece di cucinare in tempi rapidi la parte interna dei cibi.

**Funzione Baker:** tramite l'utilizzo del piatto Baker, è possibile dorare e rendere croccanti cibi quali pizze, patatine e torte salate.

**Ventola + resistenza circolare + microonde (cottura a ventilazione forzata + microonde):** la combinazione della resistenza circolare e delle microonde consente una cottura ottimale dell'intero alimento; i tempi di cottura delle parti inferiori sono ridotti grazie all'utilizzo delle microonde.

**Resistenza cielo + resistenza suola + ventola + microonde:** il funzionamento della ventola, abbinata alla cottura tradizionale, in cui il calore proviene dall'alto e dal basso, fornisce un calore più uniforme. Le microonde permettono di ottenere lo stesso risultato in minor tempo.

**Ventola + resistenza circolare + microonde (cottura a ventilazione forzata + microonde):** la combinazione della resistenza circolare e delle microonde consente una cottura ottimale dell'intero alimento; i tempi di cottura delle parti inferiori sono ridotti grazie all'utilizzo delle microonde.

Nei forni **Full Steam** possibile scegliere di cucinare con il 100% di vapore oppure in modalità combinata selezionando la percentuale più adatta alle esigenze di cottura, che può variare da 30% a 70%.

I forni **Smart Stream** combinano la cottura a vapore con quella tradizionale per esaltare al massimo i sapori e ridurre i tempi di cottura, garantendo una minima perdita di peso e di volume nel cibo.

**Vapore:** Funzione manuale. La temperatura regolabile e la durata di cottura dipendono da chi utilizza il forno.

**Rigenerazione-Riscaldamento:** questa funzione permette di riscaldare cibi già cotti precedentemente e conservati in frigorifero.

**Maxi volume:** La maggior parte dei forni in gamma ha uno spazio interno tra i più grandi sul mercato: ben 70 L di volume netto nei modelli da 60 cm. La maggior ampiezza permette di disporre di 5 livelli di cottura.

Il forno con Maxi Volume (70 L) prevede **5 livelli di cottura** che consentono di cucinare pietanze differenti contemporaneamente, assicurando una riduzione dei consumi.

Il **preriscaldamento rapido** è un'opzione che permette di raggiungere in pochissimi minuti (in alcuni forni solo 6 minuti, in altri 9) la temperatura impostata per una maggiore rapidità nella preparazione dei cibi.

Il sistema **Smart Cooking**, presente sui modelli con il display EasyGuide, prevede un numero di programmi automatici grazie ai quali è sufficiente scegliere il tipo di alimento, il peso e il grado di cottura desiderato e il forno imposta i parametri ottimali per la cottura.

La porta del forno è dotata di sistema **Soft Close** che ne controlla la chiusura, con un movimento dolce e silenzioso, senza necessità di accompagnarla.

Il **controllo elettronico** gestisce al meglio le temperature e favorisce l'uniformità del calore, mantenendo costante il valore impostato, con oscillazioni minime di 2-3°C. Questa prerogativa fa sì che persino le ricette più sensibili agli sbalzi di temperatura, come torte, soufflé e sformati, possano lievitare e cuocere in modo più uniforme.

Le **guide telescopiche**, facilmente montabili o rimovibili, consentono di introdurre ed estrarre completamente le bacinelle dal forno con maggior praticità. Questo accorgimento garantisce la massima sicurezza durante la verifica della cottura e nell'estrazione dei cibi, evitando l'inserimento della mano nel forno caldo.

Lo **smalto Ever Clean** con cui è trattata la cavità del forno riduce l'aderenza dei grassi di cottura. Si tratta di un particolare smalto pirolitico ed anticorrosivo che, oltre a risultare gradevolmente luminoso, favorisce una maggiore pulizia delle pareti del forno, grazie ad una sua minore porosità.

L'interno a **tuttovetro** della porta presenta una superficie completamente liscia e senza viti, che facilita la rimozione dello sporco e rende più pratica la pulizia.

Il forno ha la porta con il **vetro interno rimovibile** per agevolare le operazioni di pulizia e avere così un'igiene più profonda.

La **porta a 3 o 4 vetri** contribuisce a mantenere l'esterno del forno a temperatura ambiente durante la cottura, garantendo la massima sicurezza. I tre vetri interni termoisolanti impediscono la dispersione del calore per una maggiore efficienza.

Nei forni con **porta Fresh Touch** la temperatura esterna rimane inferiore a 50°C, garantendo sicurezza contro scottature e preservando i fianchi dei mobili dal surriscaldamento.

I **forni compatti, alti solo 45 o 48 cm**, rappresentano la soluzione capace di rispondere a requisiti funzionali in spazi con altezza ridotta.

La **base in ceramica nel forno a microonde** non prevede la presenza del piatto girevole. Questo permette di avere a disposizione una superficie liscia, senza fori e cavità, che permette una migliore pulizia dell'interno.

Le **manopole retroilluminate** presenti su diversi prodotti costituiscono un sistema di sicurezza visiva, in particolare sui piani di cottura, perché in assenza di fiamma, la luce della manopola si spegne.

## macchine da caffè

L'opzione **Accensione automatica** permette di programmare l'ora di accensione della macchina, così da essere pronta all'uso già in temperatura nel momento desiderato.

La macchina utilizza **caffè in grani**, con grado di macinatura regolabile.

Tipologie di caffè erogabili: **Ristretto/Corto, Normale, Lungo.**

La funzione **Vapore** permette di preparare il cappuccino, grazie al vapore che esce dal cappuccinatore.

La funzione consente di utilizzare anche **caffè già macinato.**

Questa funzione permette di erogare **acqua calda** per preparare tè, tisane e altre bevande.

La **temperatura del caffè** è regolabile su tre livelli.

Il **cappuccinatore automatico** permette di preparare una delicata schiuma di latte direttamente in tazza.

## Vitality System

E' possibile visualizzare la temperatura rilevata dalla **sonda** e impostare una temperatura obiettivo che la pietanza deve raggiungere. Quando il cuore della pietanza raggiunge la temperatura desiderata, la funzione si interrompe.

**L'abbattimento rapido della temperatura fino a +3°C** consente di conservare a lungo e in modo inalterato alimenti gustosi come appena fatti, pronti da portare in tavola.

La funzione **Surgelazione** permette di surgelare rapidamente gli alimenti partendo dalla temperatura di cottura fino a -18°C, in meno di 270 minuti. Gli alimenti surgelati in abbattitore possono conservarsi fino al 70% di tempo in più e mantengono le stesse caratteristiche organolettiche e nutrizionali degli alimenti freschi.

Con la **Conservazione personalizzata** è possibile mantenere il cibo alla temperatura desiderata, per servirlo alla temperatura migliore, esaltandone aromi e sapori.

La funzione **Raffreddamento bevande** consente di raffreddare rapidamente bottiglie di vino e bevande (circa 1° al minuto) senza più necessità di mantenerle sempre al fresco in frigorifero.

La funzione **Pre-raffreddamento** permette di raffreddare la cavità a -30°C prima di inserire gli alimenti in abbattitore, per assicurare i migliori risultati di abbattimento e surgelazione.

Il programma **Lievitazione naturale** offre la possibilità di impostare un ciclo di lievitazione differenziato fino a 3 passaggi e di ottenere impasti estremamente leggeri e digeribili utilizzando una minima quantità di lievito.

## piani di cottura a gas, misti, a induzione

Il **Brucciore Ultrarapido** è costituito da una corona doppia formata dall'abbinamento di un bruciatore piccolo (ausiliario) e uno più grande (rapido) che funzionano insieme per ottenere una grande potenza di fuoco.

Le **Griglie in ghisa** sono resistenti alle alte temperature e per la loro struttura solida e robusta facilitano lo spostamento e il riposizionamento delle pentole sul piano.

La soluzione **Glass-on-Steel**, prevista sui piani cottura Smeg in vetro, prevede una lamina di acciaio inox sotto il vetro per accrescere la robustezza. Infatti, in caso di rottura accidentale del pannello, ne evita la frammentazione, permettendo l'utilizzo del piano sino alla sua sostituzione.

I **bruciatori High-Flame** producono una fiamma pressoché verticale che riduce la dispersione di calore e aumenta la potenza trasferita alla pentola.

L'**Ever Shine** è un processo tecnologico tramite il quale viene applicata una protezione trasparente che rende i cappellotti e le griglie in acciaio inox lucido altamente resistenti al calore e ne previene l'ingiallimento dovuto alle alte temperature.

Il **piano a induzione** funziona tramite bobine circolari che emettono un campo magnetico solo a contatto con un recipiente dal fondo in materiale ferroso, al quale viene trasferito calore. Si caratterizza per una maggiore efficienza e per una sicurezza superiore.

Il sistema **Flexi4Zone** permette di utilizzare nello stesso momento più recipienti di differenti dimensioni offrendo una grande flessibilità di posizionamento.

Grazie alla funzione **Flexi-Heat** è possibile spostare la pentola tra le tre zone a temperatura preimpostata per riscaldare velocemente (temperatura elevata), cucinare (temperatura media) o mantenere caldo (temperatura minima) senza la necessità di alzare o abbassare la temperatura semplicemente spostando la pentola.

Grazie alla funzione **Perfect Heat** è possibile mantenere costante la temperatura della pentola durante la cottura senza avere la necessità di regolare manualmente il livello di potenza del piano cottura.

La **zona Gigante** offre una maggiore e più flessibile superficie di cottura.

Con l'opzione **Multizone** la zona di cottura può essere utilizzata come una grande superficie di cottura, oppure suddivisa in due zone distinte. Ognuna si adatta automaticamente alle dimensioni e alla posizione del recipiente e riscalda unicamente la zona necessaria, assicurando la migliore distribuzione di calore e la massima efficacia.

La funzione **Ready to Eat** permette di conservare alla temperatura di frigorifero una pietanza e riscaldarla automaticamente per trovarla pronta al momento richiesto.

Grazie alla funzionalità di **Scongellamento controllato**, l'abbattitore consente di scongelare qualsiasi tipo di alimento, rispettandone le caratteristiche e le proprietà organolettiche inalterate.

L'abbattitore offre la possibilità di **cuocere a bassa temperatura (75°C)**, monitorando la cottura con l'apposita sonda.

Il cassetto sottovuoto presenta la speciale **funzione Chef**, che alterna cicli di compressione e decompressione accelerando il processo di marinatura e di infusione.

La funzione **Sottovuoto in busta** permette di confezionare gli alimenti sottovuoto nelle apposite buste scegliendo tra 3 livelli di intensità nel rispetto di ogni alimento. Il livello più intenso garantisce un vuoto del 99,9% in busta, ideale per la cottura Sous Vide.

I tre livelli di **sottovuoto in contenitore** permettono di conservare qualsiasi alimento, anche i più delicati.

Il **sensore di vuoto assoluto** garantisce il raggiungimento del vuoto massimo in relazione al livello di sottovuoto impostato. Se il valore non viene raggiunto, la busta non viene sigillata.

La macchina effettua una **saldatura a doppia fase** che permette di sigillare anche sacchetti unti e/o sporchi.

L'opzione **Booster** presente sui piani di cottura a induzione, permette alla piastra di lavorare alla massima potenza, quando si rende necessario cucinare cibi che richiedono cotture molto intense.

Con l'opzione **Selezione rapida** la cottura inizia al massimo grado di temperatura per poi diminuire automaticamente trascorso un determinato periodo di tempo.

Tramite il **Timer** è possibile programmare lo spegnimento delle zone cottura dopo un tempo di funzionamento stabilito, variabile da 1 a 99 minuti. Allo scadere del periodo preimpostato, la piastra si spegne e si attiva un segnale acustico.

La funzione permette di controllare il **tempo trascorso** dall'inizio di una cottura.

La funzione **Mantenimento in calore** permette di mantenere in caldo cibi già cotti. La zona di cottura funziona a potenza minima e solo per 120 minuti, trascorsi i quali il piano cottura si spegne automaticamente.

Dopo lo spegnimento della zona cottura, l'**indicatore di calore residuo** segnala se la zona è ancora calda, usufruendone così per mantenere caldi i cibi. Quando la temperatura si abbassa sotto i 60°C la spia si spegne.

Il sistema **Anti-surriscaldamento** provoca lo spegnimento automatico quando le temperature superano quelle di sicurezza.

Lo speciale dispositivo **Anti-traboccamento** spegne il piano cottura in caso di tracimazione dei liquidi.

La funzione **Melting** permette di impostare il livello di potenza appropriato per **far sciogliere alimenti delicati** quali il cioccolato e il burro, senza comprometterne il gusto.

La funzione **Simmering** identifica il livello di potenza del calore adeguata per realizzare ricette che richiedono **cotture a fuoco lento**, evitando di far attaccare i cibi alla casseruola, di farli bruciare o bollire troppo.

Piano di cottura **incassabile** nel foro standard 48 x 56 cm

Il tasto **Avanzamento veloce** incrementa rapidamente il livello di potenza secondo impostazioni prefissate, facendo lavorare l'elemento riscaldante al massimo fino al raggiungimento della temperatura.

Il particolare dispositivo **Slider-Control** permette di regolare il calore delle quattro zone con semplici movimenti di scorrimento delle dita sui comandi.

Grazie alla funzione **Auto-Vent** la velocità di aspirazione delle cappe compatibili alla funzione, si regola automaticamente in base alla temperatura e alla potenza selezionate sul piano cottura.

**Eco-Heat**: il dispositivo segnala quando la zona è ancora calda dopo lo spegnimento, e di quanto, per evitare incidenti.

**Eco-Off**: per risparmiare energia, il livello di potenza della zona di cottura si disattiva prima che suoni il timer del conto alla rovescia.

L'opzione **Blocco Comandi**, presente sull'elettrodomestico, permette di bloccare tutte le funzioni e i programmi impostati, nonché i comandi, per una totale sicurezza soprattutto in presenza di bambini.

## lavelli e miscelatori

**Dimensione del mobile base** necessaria per l'installazione del lavello.

45 60 80 90

Indica la **profondità della vasca**.

XX cm

**Standard**: modalità di installazione del lavello più tradizionale, che si abbina facilmente a qualsiasi tipo di cucina.

**Semifilo**: soluzione d'incasso per piani con bordino fino a 4 mm che combina la semplicità di installazione con un design minimal.

**Flat**: lavello con bordo pressoché piatto, alto solo 1 mm, che si appoggia discretamente sul top di lavoro.

**Filotop**: lavello che si integra perfettamente nel piano della cucina, unendosi alla stessa altezza.

**Sottotop**: modalità di installazione del lavello direttamente sotto il piano di lavoro, permettendo di sfruttarne tutta la superficie disponibile.

Con il sistema **ESC** Energy Saving Cartridge la leva di comando posizionata al centro eroga solo acqua fredda, e non 50% di calda e 50% di fredda. Per ottenere acqua calda occorre girare la leva ulteriormente a sinistra. Così l'utilizzo non aziona la caldaia.

Con il sistema **WSC** Water Saving Cartridge la leva di comando si arresta a metà corsa, facendo erogare dal miscelatore il 50% dell'acqua (sufficiente per normali attività di cucina) per risparmiare sui consumi idrici.

## cappe

L'**Aspirazione perimetrale** si concentra sul bordo della cappa. Oltre a migliorarne l'estetica occultando i filtri, permette di avere una superficie di aspirazione più ampia e di offrire una maggiore silenziosità, limitando le vibrazioni dei filtri.

L'opzione **Spegnimento automatico** consente di ritardare la disattivazione della cappa che continuerà a purificare l'aria fino a quando si spegnerà autonomamente. Utile per completare l'eliminazione di odori residui dopo aver cucinato.

I **filtri a carbone attivo** permettono di rendere a ricircolo la funzione della cappa, garantendo una perfetta eliminazione degli odori.

Il **Display elettronico** digitale rende immediata la visualizzazione delle funzioni impostate.

La modalità **Comfort** consente di effettuare un ricambio continuo dell'aria per 10 minuti ogni ora, per un periodo di 24 ore, alla minima velocità e con un livello di rumore impercettibile.

Grazie alla funzione **Auto-Vent** la velocità di aspirazione della cappa si regola automaticamente in base alla temperatura e alla potenza selezionate sul piano cottura.

La funzione **Aspirazione Intensiva** permette di azionare la cappa alla massima potenza, per velocizzare l'eliminazione degli odori più persistenti.

I **filtri antigrasso** in acciaio inox o in alluminio depurano l'aria dai grassi della cottura. Sono facilmente smontabili per la loro pulizia periodica.

Un **segnale luminoso** avverte quando occorre sostituire i filtri a carbone attivo.

## lavastoviglie

La gamma Smeg comprende lavastoviglie con capacità **7, 10, 12 e 13** coperti, a seconda dei modelli.

Il programma **Auto 40°-50°** è studiato per pentole e stoviglie normalmente sporche da lavare subito dopo l'uso. L'esecuzione del prelavaggio e la temperatura di lavaggio vengono determinati automaticamente in base al tipo e quantità di sporco grazie al sensore Aquatest.

Il programma **Auto 45°-65°** è pensato per stoviglie normalmente sporche. Grazie all'azione automatica del sensore Aquatest, ottimizza i principali parametri di lavaggio quali tempo, temperatura e carico di acqua.

Il programma **Auto 60°-70°** è studiato per stoviglie normalmente o molto sporche. Garantisce le migliori prestazioni grazie all'azione automatica del sensore di torbidità Aquatest che ottimizza i principali parametri di lavaggio quali tempo, temperatura e carico di acqua.

Il ciclo **Cristalli** è il programma studiato per le stoviglie più delicate. Il programma leggero ma efficace, agisce a 45°C, rendendo i cristalli perfettamente puliti.

L'opzione **FlexiZone 1/2** è adatta per lavare anche poche stoviglie, distribuite indifferentemente in entrambi i cestelli. Inoltre, consente un risparmio di energia, acqua e tempo con la totale flessibilità di carico.

Il programma **Normale** è indicato per stoviglie e pentole di uso quotidiano, normalmente sporche senza particolari incrostazioni.

L'opzione **Rapido 27 minuti** permette di lavare rapidamente stoviglie poco sporche, subito dopo l'uso.

Il programma **Ammollo** è pensato per prelavare a freddo le pentole e le stoviglie, in attesa di un ulteriore e più approfondito lavaggio.

Il programma **Ultraclean**, terminando con un risciacquo antibatterico a 70°C, assicura un'azione battericida aggiuntiva e una profonda pulizia delle stoviglie.

Il programma **Super** è appropriato per lavaggi di pentole e stoviglie molto sporche, anche con residui secchi.

Il programma **Quotidiano 1/2 carico** è appropriato per lavare poche stoviglie normalmente sporche.

Il programma **Eco** è adatto per lavare stoviglie normalmente sporche. Con questo ciclo sono garantite le migliori prestazioni in termini di efficienza energetica.

Ideale per i detergenti multi-funzione, l'opzione **Flexi Tabs** permette di ottimizzare il lavaggio della lavastoviglie sfruttando al meglio le proprietà delle pastiglie combinate.

L'opzione **Enersave**, grazie a uno speciale dispositivo che sgancia automaticamente la porta a fine ciclo, facilita una buona asciugatura con un notevole risparmio di energia.

Con l'opzione **Delay timer** è possibile posticipare la partenza del programma desiderato fino a 24h per programmare il funzionamento della lavastoviglie nella fascia oraria desiderata (es. notturna). Alla chiusura della porta la lavastoviglie eseguirà un prelavaggio terminato il quale entrerà in funzione il "ritardo programma" impostato.

Il programma **Scaldapiatti** è specifico per stoviglie pulite da risciacquare e scaldare prima di essere utilizzate.

L'opzione **QuickTime** selezionata insieme ad un qualsiasi programma di lavaggio (escluso l'ammollo) riduce la durata del ciclo. Anche un carico di stoviglie molto sporche può essere lavato in meno di un'ora.

Il programma **Delicato-Veloce** riduce la durata del ciclo Delicato, indicato per stoviglie delicate normalmente o poco sporche.

Il programma **Normale-Veloce** riduce il tempo del ciclo Normale, adatto per stoviglie normalmente sporche.

Il programma **Forte-Veloce** è indicato per pentole e stoviglie normalmente sporche e senza residui secchi, che non necessitano di un lavaggio approfondito.

Il programma **Eco-Veloce** riduce la durata del ciclo Eco, adatto per stoviglie delicate normalmente sporche.

Un nuovo sistema di cerniere, **FlexiFit**, permette l'agevole scorrimento dell'anta sulla porta della lavastoviglie, così da offrire maggiori alternative nella scelta della dimensione dello zoccolo, che potrà essere alto da 5 sino a 21,5 cm, e del pannello. L'anta e lo zoccolo potranno essere installati pressoché a filo, con una distanza minima fra loro di soli 3 mm.

## frigoriferi, cantine vini e congelatori

Il sistema **No-Frost Totale** evita la formazione di ghiaccio nel congelatore e di brina nel frigorifero. Di conseguenza non sono più necessarie le periodiche operazioni di sbrinamento. Inoltre gli alimenti si conservano in modo più corretto e mantengono inalterati consistenza, sapore e gusto, mentre le confezioni non si attaccano tra di loro o alle pareti, in particolare nel vano congelatore.

Il **Ventilato** è un sistema di ventilazione del freddo che permette di diffondere costantemente e in modo omogeneo l'aria all'interno del frigorifero.

La funzione **Congelamento rapido** permette di congelare in tempi brevissimi grandi quantità di cibi freschi. Attivandola qualche ora prima, il congelatore abbassa la temperatura e dopo alcune ore ripristina automaticamente il normale funzionamento.

La funzione **Vacanze**, particolarmente utile in casi di prolungata assenza da casa, permette di disattivare il funzionamento del reparto frigorifero e mantenere in funzione solo il congelatore, risparmiando elettricità.

Tutti i modelli di frigoriferi e cantine vini sono dotati di **Sbrinamento automatico** nel vano frigorifero.

Il sistema di **guide ExtraGlide**, rappresenta un'evoluzione migliorativa del sistema EasyGlide, per rendere ancora più fluido e morbido lo scorrimento del secondo cestello. Ne agevola infatti il movimento anche a pieno carico, e grazie alla maggiore escursione, viene facilitato l'inserimento di stoviglie anche nella parte posteriore.

Il sistema **EasyGlide**, presente sul cestello superiore, ne migliora lo scorrimento, rendendo più semplici le operazioni di estrazione.

Il terzo cestello portaposate **FlexiDuo** è composto da due inserti distinti, removibili e diversamente posizionabili che garantiscono una maggiore flessibilità e comodità di carico.

L'**Active Light** è un dispositivo che, proiettando sul pavimento un raggio di luce di colore rosso mentre la lavastoviglie è in funzione, permette di capire all'istante che è attivo il lavaggio, senza dover aprire la macchina. Al termine, la luce si spegne automaticamente.

Il sensore **Aquatest** è un sensore elettronico che misura il grado di trasparenza dell'acqua al termine della fase di ammollo iniziale. Sulla base dei valori rilevati, il sensore imposta il programma più adatto, ottenendo così migliori risultati di lavaggio con l'utilizzo della minima quantità di acqua.

Il dispositivo **Acquastop Totale** esclude la possibilità di allagamenti mediante un microinterruttore posto sotto la vasca che blocca istantaneamente l'ingresso dell'acqua nella macchina. Un'ulteriore sicurezza è garantita da una valvola posta sul tubo di carico che ne rileva eventuali perdite.

I modelli dotati di un **motore Inverter** di ultima generazione, offrono garanzie di maggior durata nel tempo, efficienza e riduzione dei consumi, nonché assoluta silenziosità, 39 dB(A).

**Planetarium** è un innovativo sistema di lavaggio. Il dispositivo, costituito da un supporto circolare a da un irroratore, attraverso il doppio movimento simultaneo ad elevato regime di rotazione, permette all'acqua di raggiungere capillarmente tutti i punti della vasca per risultati di lavaggio eccellenti e con contenuti consumi idrici.

Il Sistema **Orbitale** è costituito da un doppio irroratore che, grazie a rotazioni sovrapposte e contemporanee, permette all'acqua di raggiungere uniformemente tutto lo spazio interno per risultati di lavaggio eccellenti.

Il nuovo sistema di lavaggio **oscillante SwingWash**, presente sulle lavastoviglie da 45 cm, garantisce una completa copertura di tutte le zone della vasca, una maggior precisione di lavaggio e una migliore gestione dei consumi di acqua.

L'**illuminazione interna a LED**, presente su alcuni modelli di frigoriferi, garantisce un risparmio energetico e, al contempo, offre una luce di atmosfera.

Tutti i modelli di Frigoriferi-Congelatori Smeg sono a **4 Stelle**, per garantire la migliore conservazione delle proprietà degli alimenti.

Nella zona **Life Plus 0°C** viene mantenuta una temperatura interna costante tra lo 0°C e +3°C che non altera le qualità organolettiche degli alimenti e permette di mantenerli freschi anche dopo diversi giorni. Questo scomparto è ideale per pesce, carne, latticini e alimenti facilmente deperibili.

Il sistema di ventilazione **Multiflow** permette di diffondere costantemente e in modo omogeneo l'aria all'interno del frigorifero.

La funzione **Economy** analizza l'utilizzo del frigorifero nel periodo di attivazione e ottimizza i cicli di lavoro, per contenere al minimo il dispendio di elettricità.

# Dolce Stil Novo Profili Rame

## Estetiche

Le differenti linee estetiche proposte in gamma da Smeg sono riepilogate con tutti i rispettivi prodotti per permettere una scelta immediata e coordinata.

### FORNI 60 CM



SFP6604PNRE  
termoventilato



SFP6604STNR  
vapore assistito



SFP6604NRE  
termoventilato

### FORNI 90 CM



SFP6604PNRE  
termoventilato

### FORNI 45 CM



SF4604PVCNR1  
vapore combinato



SF4604VCNR1  
vapore combinato

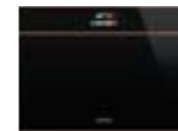

SF4604PMCNR  
microonde combinato



SF4604MCNR  
microonde combinato

### ALTRI PRODOTTI 45 CM



CMS4601NR  
macchina caffè



CVI618R/LWNR2  
cantina vini



CMS4601NR  
macchina caffè



SAB4604NR  
abbattitore di temperatura

### CASSETTI



CPS615NR  
cassetto sommelier



CPV615NR  
cassetto sollevato



CPR615NR  
cassetto riscaldante



CP615NR  
cassetto portaoggetti

### PIANI COTTURA CON CAPPA

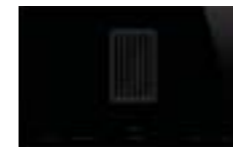

HOBD682R  
induzione con cappa integrata

### PIANI COTTURA 90 CM



SIM693WLDR  
induzione multizone

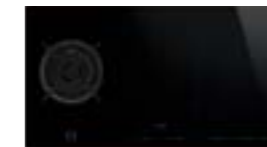

PM6912WLDR  
misto gas-induzione



PV695LCNR  
gas

### PIANI COTTURA 70/75 CM



PM6721WLDR  
misto gas-induzione



PV675CNR  
gas

### PIANI COTTURA 60 CM



SIM662WLDR  
induzione multizone



PM6621WLDR  
misto gas-induzione



PV664LCNR  
gas

### PIANI COTTURA DOMINO 38 CM



SIM631WLDR  
induzione multizone



PV632CNR  
gas



PV631CNR  
gas



LGCN  
listello di giunzione

### CAPPE



KSVV90NRA  
a parete

### CANTINE SOTTOTOP



CVI638R/LWN2  
cantina vini



# Dolce Stil Novo Profili Inox

## FORNI 60 CM



SFP6604PNXE  
termoventilato, pirolitico  
maniglia a scomparsa

SFP6604STNX  
termoventilato, vapore  
assistito, pirolitico

SFP6604NXE  
termoventilato  
pirolitico

## FORNI 90 CM

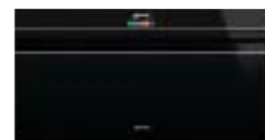

SFP6604PNXE  
termoventilato  
pirolitico

## FORNI 45 CM



SF4604PVCNX1  
vapore combinato  
maniglia a scomparsa

SF4604VCNX1  
vapore combinato

## ALTRI PRODOTTI 45 CM



CMS4601NX  
macchina caffè

CVI618R/LWNX2  
cantina vini

## CASSETTI



CPS615NX  
cassetto sommelier

CPV615NX  
cassetto sottovuoto



SF4604PMCNCX  
microonde combinato  
maniglia a scomparsa

SF4604MCNCX  
microonde combinato



CMS4601NX  
macchina caffè

SAB4604NX  
abbattitore di  
temperatura



CPR615NX  
cassetto riscaldante

CP615NX  
cassetto portaoggetti

## PIANI COTTURA 90 CM



SIM693WLDX  
induzione multizone

PM6912WLDX  
misto gas-induzione

PV695LCNCX  
gas

## PIANI COTTURA 70/75 CM



PM6721WLDX  
misto gas-induzione

PV675CNCX  
gas

## PIANI COTTURA 60 CM



SIM662WLDX  
induzione multizone

PM6621WLDX  
misto gas-induzione

PV664LCNCX  
gas

## PIANI COTTURA DOMINO 38 CM



SIM631WLDX  
induzione  
multizone

PV632CNCX  
gas

PV631CNCX  
gas



LGCN  
listello di  
giunzione

## CAPPE



KSVV90NX  
a parete

## CANTINE SOTTOTOP



CVI638R/LWN2  
cantina vini

# Dolce Stil Novo

## PIANI DI COTTURA CON BRUCIATORI A GAS LAMINARI



PXL6106  
100 cm inox

PXL675L  
75 cm inox

PXL664  
60 cm inox



PVL6106CN  
100 cm vetroceramica nero

PVL675LCN  
75 cm vetroceramica nero

PVL664CN  
60 cm vetroceramica nero

# Piano Design

## FORNI



F67-7  
termoventilato

## PIANI DI COTTURA A GAS



P106ES  
100 cm inox

P705ES  
75 cm inox

P64ES  
60 cm inox

# Linea

## PIANI DI COTTURA A GAS

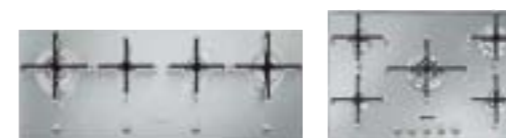

PX1402  
100 cm inox

PX7502  
75 cm inox



PX175L  
70/75 cm inox

PX175  
70/75 cm inox

PX164L  
60 cm inox

# Linea silver

## FORNI 60 CM PIROLITICI



SFP6104STS *termoventilato  
vapore assistito*  
SFP6104TVS *termoventilato*  
SFP6102TVS *termoventilato*  
SFP6101TVS1 *termoventilato*

## FORNI 60 CM



SF6102PZS *pizza termoventilato*  
SF6102TVS *termoventilato*  
SF6101TVS1 *termoventilato*  
SF6100VS1 *ventilato*

## FORNI 45 CM



SF4104VCS *vapore combinato*  
SF4102VCS *vapore combinato*  
SFP4102PZS *vapore combinato*



SF4104MCS *microonde combinato*  
SF4102MCS *microonde combinato*  
SF4102MS *microonde*

## ALTRI PRODOTTI 45 CM



CMS4104S *macchina caffè*  
CVI118R/LWS2 *cantina vini*



CMS4101S *macchina caffè*  
SAB4104S *abbattitore di temperatura*

## MICROONDE 38 CM



MP122S1 *microonde*



FMI120S1 *microonde*

## CASSETTI



CPR115S *cassetto riscaldante*  
CP115S *cassetto portaoggetti*  
CPS115S *cassetto sommelier*  
CPV115S *cassetto sottovuoto*

## PIANI COTTURA

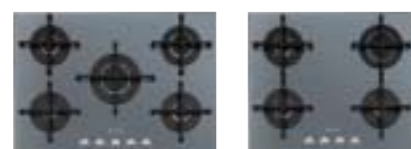

PV175S2 *70/75 cm gas*  
PV164S2 *60 cm gas*

## CAPPE



KCV80SE2 *80 cm, a parete*  
KCV60SE2 *60 cm, a parete*  
KS905SXE2 *90 cm, a parete*

## CANTINE SOTTOTOP



CVI138R/LWS2 *cantina vini*

# Linea nero

## FORNI 60 CM PIROLITICI



SFP6104TVN *termoventilato*  
SFP6102TVN *termoventilato*  
SFP6101TVN1 *termoventilato*

## FORNI 60 CM



SF6102TVN *termoventilato*  
SF6101TVN1 *termoventilato*  
SF6100VN1 *ventilato*

## FORNI 45 CM



SF4104VCN *vapore combinato*  
SF4102VCN *vapore combinato*

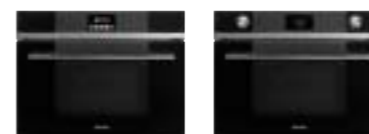

SF4104MCN *microonde combinato*  
SF4102MCN *microonde combinato*



SF4102MN *microonde*

## ALTRI PRODOTTI 45 CM



CMS4104N *macchina caffè*  
CVI118R/LWN2 *cantina vini*

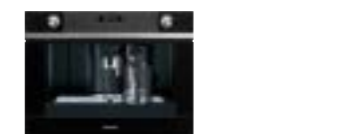

CMS4101N *macchina caffè*

## MICROONDE 38 CM



MP122N1 *microonde*



FMI120N1 *microonde*

## CASSETTI



CPR115N *cassetto riscaldante*  
CPS115N *cassetto sommelier*

## PIANI COTTURA

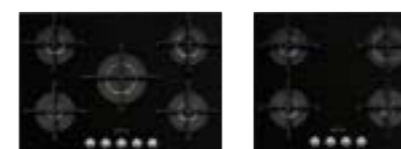

PV175N2 *70/75 cm gas*  
PV164N2 *60 cm gas*

## CAPPE



KCV80NE2 *80 cm, a parete*  
KCV60NE2 *60 cm, a parete*  
KS905NXE2 *90 cm, a parete*  
KI905NXE2 *90 cm, a isola*

# Linea bianco

## FORNI 60 CM PIROLITICI



SFP6104TVB termoventilato SFP6102TVB termoventilato SFP6101TVB1 termoventilato

## FORNI 60 CM



SF6102TVB termoventilato SF6101TVB1 termoventilato SF6100VB1 ventilato

## FORNI 45 CM



SF4102MB microonde

## ALTRI PRODOTTI 45 CM



CMS4104B macchina caffè

## MICROONDE 38 CM



MP122B1 microonde FMI120B1 microonde

## CASSETTI



CPR115B cassetto riscaldante

## PIANI COTTURA



PV175B2 70/75 cm gas PV164B2 60 cm gas

## CAPPE



KCV80BE2 80 cm, a parete KCV60BE2 60 cm, a parete KS905BXE2 90 cm, a parete

# Classica

## FORNI 60 CM



SFP6390XE termoventilato pirolitico SF6390XPZ pizza termoventilato SF6390XE termoventilato SF6372X termoventilato



SF6300VX termoventilato SF6388XPZ pizza termoventilato SF6388X termoventilato SF6381X ventilato

## FORNI 45 CM



SF4390VCX1 vapore combinato SFP4390XPZ pizza, termoventilato



SF4390MCX microonde combinato

SF4309MX microonde

## CASSETTI



CPR315X cassetto riscaldante CP315X cassetto portaoggetti CPS315X cassetto sommelier CPV315X cassetto sottovuoto

## PIANI COTTURA A GAS



PV395LCN 90 cm vetroceramico nero PV375CN 75 cm vetroceramico nero PV364LCN 65 cm vetroceramico nero PV332CN 30 cm vetroceramico nero PV331CN 30 cm vetroceramico nero

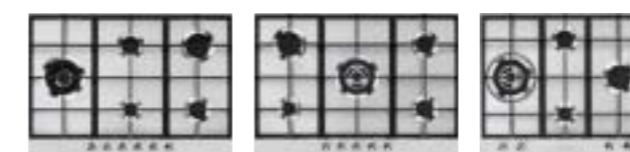

PX375L 70/75 cm inox PX375 70/75 cm inox PX364L 60 cm inox

## PIANI COTTURA INDUZIONE



SI364FXM 60 cm inox

## FORNI 90 CM



SFP9395X1 termoventilato pirolitico



SFR9390X ribassato, termoventilato pirolitico

## MICROONDE 38 CM



MP322X1 microonde



FMI325X microonde

FMI320X microonde

## CANTINE SOTTOTOP



CVI338R/LWX2 cantina vini

# Classica

## PIANI COTTURA A GAS

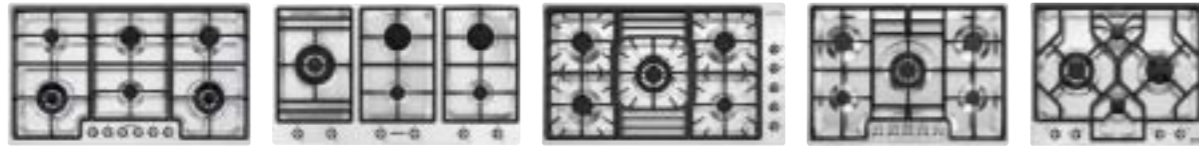

PGF96  
90 cm inox

PS906-5  
90 cm inox

PGF95-4  
90 cm inox

PGF75-4  
70/75 cm inox

PGF64-4  
60 cm inox

## PIANI COTTURA DOMINO



PGF31G-1  
30 cm gas

PGF32G  
30 cm gas

PGF32I-1  
30 cm induzione

PGF30B  
30 cm barbecue

PGF30F  
30 cm friggitrice

PGF30T-1  
30 cm teppanyaki

LPGF-1  
listello di giunzione

# Cortina

## FORNI 60 CM



SFP750AOPZ  
pizza, termoventilato, pirolitico

SF750AO  
termoventilato

## FORNI 45 CM CASSETTI



SF4750MAO  
microonde combinato

CPR715A  
cassetto riscaldante

## PIANI COTTURA



SR775AO  
70/75 cm gas

SR764AO  
60 cm gas

SI764AOM  
60 cm induzione

## CAPPE



KC119AOE  
90 cm, a isola

KC19AOE  
90 cm, a parete

KC16AOE  
60 cm, a parete

# Cortina

## FORNI 60 CM



SF750RA  
pizza, termoventilato, pirolitico

## PIANI COTTURA



SR775RA  
70/75 cm gas

SR764RA  
60 cm gas

## CAPPE



KC19RAE  
90 cm, a isola

## FORNI 60 CM



SFP750POPZ  
pizza, termoventilato, pirolitico

SF750PO  
termoventilato

SF700PO  
ventilato

## FORNI 45 CM



SF4750MPO  
microonde combinato

## CASSETTI



CPR715P  
cassetto riscaldante

## FORNI 60 CM



SF750AS  
pizza, termoventilato, pirolitico

## PIANI COTTURA



SR775AS  
70/75 cm gas

SR764AS  
60 cm gas

## FORNI 60 CM



SFP750BSPZ  
pizza, termoventilato, pirolitico

SF750BS  
termoventilato

SF700BS  
ventilato

## FORNI 45 CM



SF4750MBS  
microonde combinato

## PIANI COTTURA



SR775PO  
70/75 cm gas

SR764PO  
60 cm gas

SI764POM  
60 cm induzione

## CAPPE



KC119POE  
90 cm, a isola

KC19POE  
90 cm, a parete

KC16POE  
60 cm, a parete

## PIANI COTTURA



SR775BS  
70/75 cm gas

SR764BS  
60 cm gas

SI764BSM  
60 cm induzione

## CAPPE



KC19BSE  
90 cm, a isola

## SMEG ITALIA

### Sede

SMEG S.p.A.  
Via Leonardo da Vinci, 4  
42016 Guastalla (RE)  
Tel. +39 0522 8211  
Fax Italy +39 0522 821452  
Fax Export +39 0522 821455  
E-mail: commerciale.incasso@smeg.it  
www.smeg.it



## SMEG NEL MONDO

### Filiali

Australia  
SMEG AUSTRALIA PTY LTD  
E-mail: info@smeg.com.au  
www.smeg.com.au

Belgio  
N.V. SMEG BELGIUM S.A.  
E-mail: info@smeg.be  
www.smeg.be

Danimarca  
SMEG DANMARK  
E-mail: info@smeg.dk  
www.smeg.dk

Kazakistan  
SMEG KAZAKHSTAN  
E-mail: info@smeg.kz  
www.smeg.kz

Francia  
SMEG FRANCE  
E-mail: smeg@smeg.fr  
www.smeg.fr

Germania  
SMEG HAUSGERÄTE GmbH  
E-mail: smeg@smeg.de  
www.smeg.de

Regno Unito  
SMEG (UK) LTD  
E-mail: sales@smeguk.com  
www.smeguk.com

Messico  
SMEG MEXICO S.A. de C.V.  
E-mail: sacha@smeg.com.mx  
simone@smeg.com.mx  
www.smeg.com.mx

Olanda  
SMEG NEDERLAND BV  
E-mail: info@smeg.nl  
www.smeg.nl

Polonia  
SMEG POLSKA Sp. z o.o.  
E-mail: info@smeg.pl  
www.smeg.pl

Portogallo  
SMEG PORTUGAL, Lda.  
E-mail: comercial@smeg.pt  
www.smeg.pt

Russia  
SMEG RUSSIA OOO  
E-mail: smeg-russia@smeg.com  
www.smeg.ru

Spagna  
SMEG ESPAÑA, S.A.  
E-mail: smeg@smeg.es  
www.smeg.es

Sud Africa  
SMEG SOUTH AFRICA (PTY) LTD.  
E-mail: info@smegsa.co.za  
www.smeg.co.za

Svezia  
SMEG SVERIGE AB  
E-mail: info@smeg.se  
www.smeg.se

Ucraina  
SMEG UKRAINA LLC  
E-mail: info@smeg.ua  
www.smeg.ua

USA  
SMEG USA, INC.  
E-mail: info@smegusa.com  
www.smegusa.com

### Uffici di rappresentanza

Arabia Saudita  
E-mail: mohammed.hammoudeh@smeg.it

### SMEG HA UNA FORTE PRESENZA INTERNAZIONALE CON FILIALI COMMERCIALI DIRETTE

Francia (1988)  
Regno Unito (1989)  
Belgio (1989)  
Spagna (1991)  
Germania (1996)  
Olanda (2002)  
Svezia (2005)

Portogallo (2006)  
Russia (2007)  
Stati Uniti (2007)  
Sud Africa (2008)  
Ucraina (2008)  
Danimarca (2010)  
Australia (2011)

Kazakistan (2012)  
Polonia (2014)  
Messico (2015)  
Nordic (2017)  
Singapore (2018)

Ufficio di rappresentanza: Jeddah (per Middle East)

Un'ampia rete di distributori in tutto il mondo: Est Europa, Scandinavia, Middle East, paesi del Mediterraneo, Nord e Sud Africa, Asia, New Zealand, Canada, America Centrale e Sud America.



## PLUSVALORE

### PIÙ VALORE ALLA SCELTA SMEG

Smeg offre un'opportunità in più:

**PLUSVALORE**, il programma opzionale di estensione di assistenza studiato appositamente per soddisfare le esigenze del cliente.

**PLUSVALORE** si affianca alla consueta garanzia degli elettrodomestici e ne estende i benefici, offrendo nuove e interessanti possibilità.

**PLUSVALORE** è flessibile e personalizzabile. Il programma diversificato propone infatti molteplici opportunità alle quali è possibile aderire per fruire dei vantaggi supplementari riservati.

Smeg invita a scoprire i vantaggi di **PLUSVALORE**,

1. chiamando il numero 02.30377176\* oppure
2. collegandosi al sito : [www.smegservice.com](http://www.smegservice.com)

\* dal lunedì al venerdì dalle ore 09.00 alle ore 19.00. Il costo della telefonata varia a seconda dell'operatore utilizzato e dal luogo dal quale si chiama.

I prezzi elencati in questo listino sono IVA esclusa. Tutti i prezzi, i dati e le descrizioni esposti nel presente catalogo possono essere variati o annullati in qualunque momento secondo le esigenze tecniche e commerciali della ditta produttrice, e ciò senza obbligo di preavviso e senza possibilità di rivendicazione da parte dell'acquirente, negoziante o privato.

Smeg S.p.A. si riserva di apportare senza preavviso tutte le modifiche che riterrà utili al miglioramento dei propri prodotti. Le illustrazioni, i dati e le descrizioni contenuti in questo catalogo non sono quindi impegnativi ed hanno solo valore indicativo. I pannelli di copertura nei prodotti non sono forniti, ma applicati a solo titolo illustrativo per foto. Per una corretta installazione è indispensabile consultare le istruzioni tecniche in dotazione a ciascun apparecchio.



Questo documento è stampato interamente su carta certificata FSC® (Forest Stewardship Council®), prodotta con cellulosa proveniente da fonti gestite in modo responsabile, secondo rigorosi standards ambientali, sociali, economici, culturali e altro materiale controllato.  
<http://www.fsc.org/>

### Certificazioni: garanzia di qualità e rispetto ambientale

Le unità produttive Smeg, tutte certificate ISO9001, ISO14001 e OHSAS 18001, assicurano il mantenimento dei più elevati standards qualitativi e nel contempo rispondono attivamente a tutti i requisiti ambientali relativi alla fabbricazione. I materiali e i componenti utilizzati nei prodotti Smeg sono sottoposti a severi controlli di laboratorio, il che offre le maggiori garanzie di efficienza e durata degli apparecchi, tutti realizzati e collaudati in sistemi di gestione della Qualità conformi alle norme ISO 9001, nel rispetto ambientale conforme alle norme ISO 14001 e nella tutela della Sicurezza e della Salute dei lavoratori conforme alla norma OHSAS18001.

Il rispetto delle Direttive Europee e degli Standard Tecnici CEI ed EN permettono a Smeg di apporre sulla gamma completa di prodotti sia il marchio CE che il marchio IMQ che attesta la certificazione di Qualità e Sicurezza, rilasciata dall'Istituto del Marchio di Qualità.



UNI EN ISO 9001



UNI EN ISO 14001



OHSAS 18001









**Smeg S.p.A.**

Via Leonardo da Vinci, 4 - 42016 Guastalla (RE)  
Tel. 0522 8211 - Fax 0522 821452 - [www.smeg.it](http://www.smeg.it)

